

BIBLIOGRAPHIE

LES ÉCRITURES AMÉRINDIENNES

Pierre Délage, 15 février 2016

PRÉSENTATION

Cette bibliographie est régulièrement mise à jour. Son objectif est de réunir et de classer l'ensemble des études concernant les différentes formes d'écritures amérindiennes et leurs usages. Celles-ci appartiennent, d'un point de vue sémiotique, à trois catégories : les écritures sélectives, les écritures intégrales et les écritures catéchétiques secondaires.

LES ÉCRITURES SÉLECTIVES

La définition des écritures sélectives s'appuie sur trois critères : 1. Elles sont attachées : elles accompagnent la mémorisation et la transmission de discours traditionnels caractérisés par un haut degré de formalisation du langage, typique des traditions dites orales. 2. Leur sémiotique est sélective. Elles n'ont pas pour fonction de transcrire l'intégralité phonique de ces discours : elles opèrent une sélection de certaines parties du discours ciblé afin de les matérialiser dans des séries ordonnées d'images (figuratives ou non). 3. Les principes de cette sélection correspondent à ceux de la formalisation du discours cérémoniel (par exemple, la séquenciation ou le parallélisme).

À partir de ces trois critères, communs à toutes les écritures sélectives connues, les diverses traditions présentent de nombreuses variations. Mais pour l'essentiel, on peut les répartir en deux grandes catégories issues des relations que ces écritures entretiennent avec le discours dont elles stabilisent le contenu.

Les écritures sélectives séquentielles

Les écritures sélectives séquentielles établissent une relation très partielle à leur discours cible : à chacun de ses signes correspond un nom. Elles se présentent ainsi sous forme de séries ordonnées d'éléments graphiques correspondant à des listes de noms qui forment l'ossature d'un discours traditionnel. Le plus souvent, ces écritures introduisent une dimension cosmogrammatique dans leur sériation d'éléments. Certains *kipu* andins appartenaient très probablement à cette catégorie.

Aussi certains armoriaux doivent être considérés comme des écritures sélectives de ce genre dans la mesure où ils apparaissent comme des listes ordonnées de noms propres (ou de blasons) qui doivent être récitées aux cours de diverses cérémonies ; on en connaît de beaux exemples chez les Iroquois du 19^e siècle.

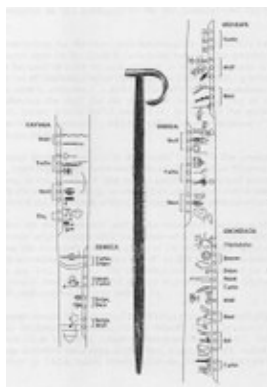

Les écritures sélectives séquentielles peuvent également encoder une série de noms qui sont autant de "titres" de récits ou de séquences d'un récit. L'objet n'encode alors pas le récit mais seulement un ordre de succession. C'est le cas des *wampum* des Iroquois et de leurs voisins. De la même manière, certaines chroniques historiques amérindiennes constituaient des listes de noms d'années qui chacun renvoyait à un court récit. Les exemples les plus connus sont les chroniques des Indiens des Plaines ainsi que celles des Pima et des Maricopa.



Il existe également des écritures sélectives de ce genre permettant de séquencer des épisodes rituels en fonction d'une logique temporelle et spatiale ; par exemple les différents almanachs mésoaméricains, les chartes de plusieurs prophètes algonquiens (delaware, kickapoo et cree), celles du *Midewiwin* ojibwa ou encore les cordelettes des Teko d'Amazonie. Ces documents peuvent faire l'objet de deux types de "lecture" : soit un déchiffrement linéaire des épisodes les uns à la suite des autres, soit une consultation circonstancielle d'épisodes singuliers déterminée par un générateur de hasard (astrologique et/ou divinatoire).

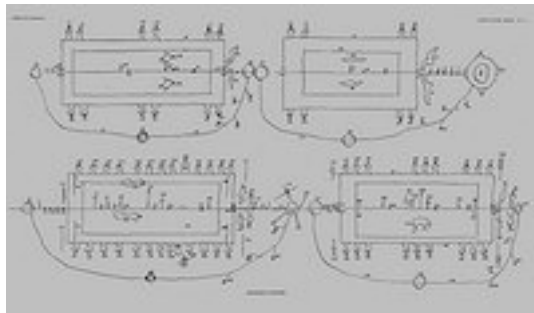

Les écritures sélectives narratives

Les écritures sélectives narratives entretiennent une relation forte à leur discours cible. Elles accompagnent la transmission et donc la mémorisation de discours cérémoniels dont la récitation relativement exacte est considérée comme étant de la plus haute importance. Elles permettent ainsi de stabiliser une version canonique de la tradition. Elles figurent en général les éléments variables d'un discours structuré par le parallélisme, se permettant d'omettre la représentation des éléments constamment répétés des formules. Elles couvrent deux grands domaines discursifs.

1. Les discours cérémoniels qui prennent généralement la forme d'un panégyrique d'une ou de plusieurs personnalités. On en connaît de nombreux exemples chez différents peuples du centre du Mexique et, peut-être, dans les Andes.

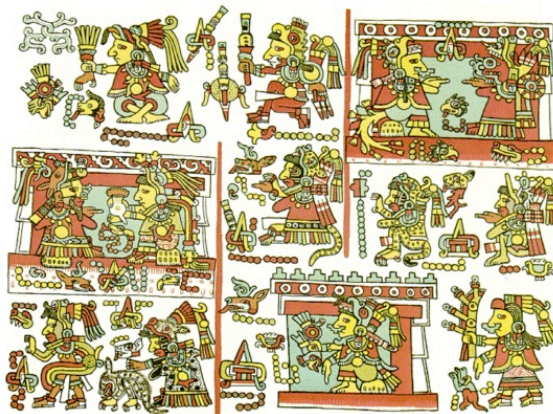

2. Les discours rituels que l'on peut qualifier, faute de mieux, de "religieux". Les principaux exemples connus sont les textes des chamanes inuit, des prophètes kickapoo et peut-être seneca, des sociétés chamaniques *Wabano* et *Midewiwin* telles qu'elles existèrent chez les Ojibwa et les Menomini, des prophètes apaches, des chamanes navajo, des *tlacuillo* mésoaméricains (mais toutes ont disparu sauf, peut-être, les pages 29-46 du Codex Borgia), des chamanes cuna et bribri et peut-être des *kipukamayuk* andins.

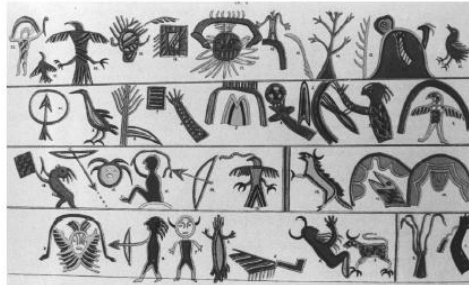

Les écritures sélectives trouvent généralement leurs sources iconographiques dans des traditions qui leur préexistaient : héraldique, représentations standardisées d'événements ou figuration d'entités surnaturelles. Il est également fort possible que certaines de ces écritures se soient constituées en raison de l'émulation induite par la découverte d'une écriture intégrale étrangère. D'autres entretiennent une relation fondamentale avec un système calendaire ou une technique combinatoire de divination. Dans tous les cas, elles constituent une technologie autonome obéissant à des principes qui lui sont propres.

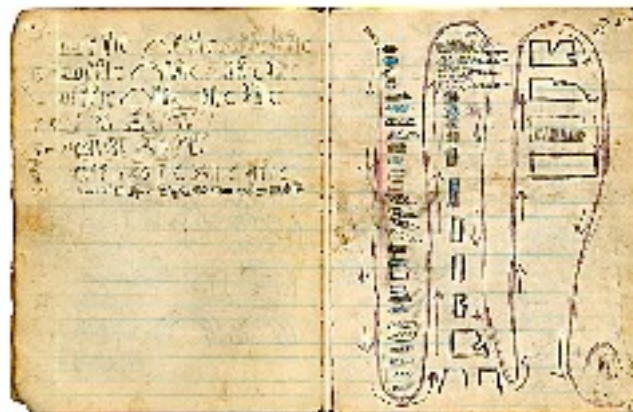

LES ÉCRITURES INTÉGRALES

En dehors de l'aire maya, les cultures amérindiennes n'ont pas, avant le 19e siècle, éprouvé le besoin de se doter d'écriture intégrale au sens habituel du terme (la transcription complète et linéaire de tous les éléments d'un discours quelconque en une langue donnée). On remarquera aussi que, malgré les potentialités de leur écriture logo-syllabique, les Maya utilisèrent toujours leur technologie à peu près de la même manière que les *tlacuillo* mésoaméricains et que lorsqu'ils s'emparèrent d'une écriture étrangère, ils le firent parfois en continuité avec cet usage traditionnel (en parallèle certes à des usages nouveaux).



Par ailleurs, diverses cultures amérindiennes se sont appropriées, quelquefois très tôt, une écriture intégrale étrangère transcrivant leur propre langue et l'ont utilisée pour écrire des discours cérémoniels (qui parfois se transmettaient auparavant à l'aide d'une écriture sélective). Leur objectif n'était alors pas de fournir des informations à des missionnaires, des folkloristes ou des ethnologues, mais de préserver une forme de transmission de leur tradition, souvent en réaction à la déshérence des institutions et des technologies traditionnelles. Les principaux exemples connus aujourd'hui sont maya, iroquois, cherokee, ojibwa et lakota. Dans un contexte similaire d'usage interne, les Seneca et les Maya Cruzo'ob du Quintana Roo utilisèrent l'écriture intégrale, au 19^e siècle, dans le cadre de la stabilisation de certains discours à teneur prophétique.



Le 19^e siècle constitue une période d'effervescence pour les écritures intégrales phonographiques en Amérique du Nord. Certaines furent élaborées par des Amérindiens (Cherokee, Fox, Sauk, Potawatomi, Winnebago, Yupik, peut-être Ottawa) ; d'autres par des missionnaires euro-américains (Ojibwa, Cree, Blackfoot, Naskapi, Carrier - et d'autres langues athapascanes -, Inuit, jargon Chinook, etc.). Toutes connurent des usages, des procédures de diffusion et des représentations de leur origine qui ne se réduisirent en aucun cas à ceux qu'en avaient projetés les missionnaires.

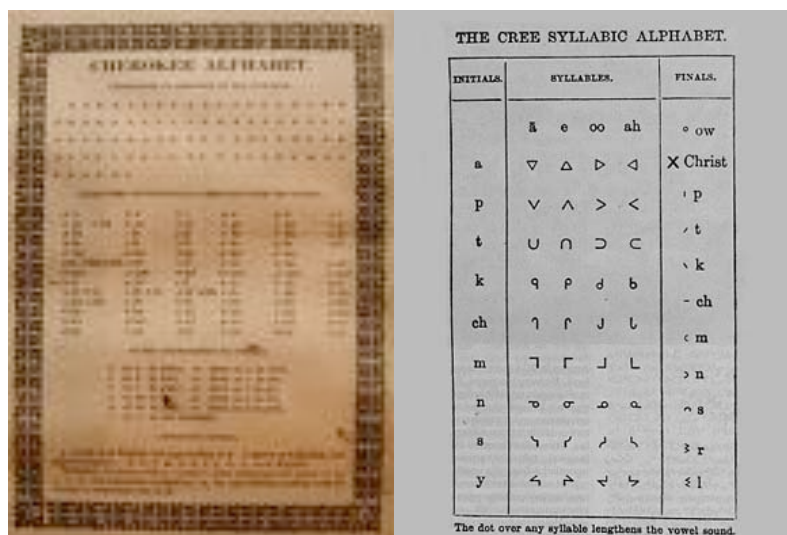

Finalement, la double acquisition de l'écriture intégrale et d'une langue étrangère (généralement la langue coloniale dominante) a permis à certains Amérindiens de présenter à un lectorat plus large des versions écrites de divers aspects de leurs traditions discursives. Ces ouvrages, qui se situaient volontairement à la marge des champs épistémologiques propres aux missionnaires ou aux anthropologues, élaborèrent, chacun à leur façon, de complexes formes de réflexivité vis-à-vis des traditions orales auxquelles ils donnaient une forme écrite.

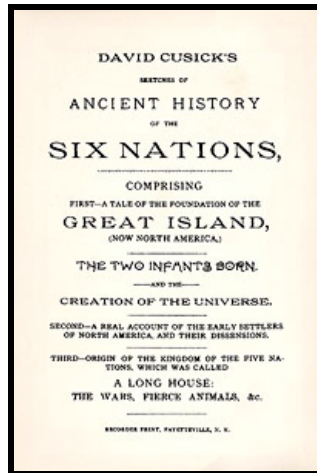

Avant comme après le 19e siècle, du Nord au Sud de l'Amérique, ces usages d'une nouvelle technologie intellectuelle dans le cadre de la transmission de discours, traditionnels ou non, eurent des effets culturels importants.

LES ÉCRITURES SECONDAIRES CATÉCHÉTIQUES

À plusieurs reprises, en plusieurs endroits du continent américain, des missionnaires euro-américains, sans qu'il soit possible d'établir des relations de continuité entre les uns et les autres, élaborèrent une nouvelle technique d'inscription afin de faciliter à leurs catéchumènes amérindiens la mémorisation fidèle des paroles exactes de certains discours cérémoniels chrétiens. Peut-être pensaient-ils s'inspirer de ce qu'ils imaginaient être "l'écriture" des Amérindiens.



Ces technologies obéissaient parfois à une logique sélective et parfois à une logique intégrale. Elles comprenaient parfois des éléments phonographiques, mais la plupart du temps se contentaient d'une sémiotique logographique. Elles étaient toujours attachées : elles ne transcrivaient que certains genres de discours bien définis destinés à être rituellement récités (pour l'essentiel, des prières et des catéchismes). Globalement, leur sémiotique se rapprochait des nombreux essais historiques de polygraphies (caractéristiques universelles ou cryptographies) dans la mesure où elles supposaient toujours une transcription préalable des discours cibles dans une écriture intégrale – qui devait ensuite être surcodée à l'aide de logogrammes (et, plus rarement, de quelques phonogrammes), ce qui en faisait des écritures secondaires. On connaît de telles écritures secondaires catéchétiques au Mexique et dans les Andes mais aussi en Amérique du Nord (Mi'kmaq, Plaines, Déné, Inuit).

SOMMAIRE

Partie 1 – Les écritures sélectives

- 1.1 Écritures sélectives amérindiennes
- 1.2 Écritures sélectives inuit
- 1.3 Écriture sélective salish
- 1.4 Pour en finir avec le *Walam Olum* des Lenape
- 1.5 Chronique historique des Algonquiens de Virginie
- 1.6 Écritures sélectives iroquoises
- 1.7 Chartes prophétiques delaware
- 1.8 Écriture sélective kickapoo de Kenekuk
- 1.9 Écritures sélectives ojibwa du Wabeno
- 1.10 Écritures sélectives du Midewiwin
- 1.11 Écriture sélective shawnee
- 1.12 Chroniques historiques des Indiens des Plaines
- 1.13 Chroniques historiques pima, papago et maricopa
- 1.14 Écriture sélective apache de Silas John
- 1.15 Écritures sélectives navajo
- 1.16 Écritures sélectives mésoaméricaines
- 1.17 Écriture sélective bribri
- 1.18 Écriture sélective cuna
- 1.19 Iconographies marubo
- 1.20 Écriture sélective teko
- 1.21 Écritures sélectives nouées
- 1.22 Usages dé/recontextualisés d'arts de la mémoire amérindiens

Partie 2 – Les écritures intégrales

- 2.1 Écritures intégrales amérindiennes
 - 2.1.1 Écriture intégrale maya
 - 2.1.2 Écriture intégrale cherokee
 - 2.1.3 Écritures intégrales des Grands Lacs
 - 2.1.4 Écriture intégrale yupik
 - 2.1.5 Écritures intégrales sub-arctiques et arctiques
- 2.2 Écriture intégrale et traditions discursives
 - 2.2.1 Littératures maya
 - 2.2.2 Discours rituels du Conseil de condoléance des Iroquois
 - 2.2.3 Discours prophétique des Seneca
 - 2.2.4 Discours prophétiques des Maya Cruzo'ob
 - 2.2.5 Formules chamaniques des Cherokees
 - 2.2.6 Chants chamaniques du Midewiwin ojibwa
 - 2.2.7 Chroniques historiques lakota et yanktonai
 - 2.2.8 Littérature rituelle chontale
- 2.3 Écriture intégrale, langues étrangères et traditions narratives
 - 2.3.1 Littérature iroquoise et algonquienne en anglais
 - 2.3.2 Littérature tariana en nheengatu de Maximiano José Roberto
 - 2.3.3 Littérature otomi en espagnol d'Alfonso García Téllez
 - 2.3.4 Littérature tukano et arawak du Haut Rio Negro en portugais
- 2.4 Correspondances diverses
- 2.5 Autres usages amérindiens de l'écriture intégrale

Partie 3 – Les écritures secondaires catéchétiques

- 3.1 Écriture inuit
- 3.2 Écriture déné et blackfoot
- 3.3 Écriture mi'kmaq
- 3.4 Écriture de la langue signée des Plaines
- 3.5 Écritures testériennes
- 3.6 Écritures andines

Bibliographie supplémentaire un

- 4.1 Chroniques de guerre iroquoises
 - 4.1.1 Chroniques de guerre iroquoises
 - 4.1.2 Chroniques de guerre des ennemis ou des alliés des Iroquois
- 4.2 Chroniques (surtout) guerrières des Indiens des Plaines
 - 4.2.1 Nez Percé
 - 4.2.2 Flathead
 - 4.2.3 Blackfoot
 - 4.2.4 Arikara
 - 4.2.5 Crow
 - 4.2.6 Lakota
 - 4.2.7 Cheyenne
 - 4.2.8 Kiowa
 - 4.2.9 Quapaw
 - 4.2.10 Comanche
- 4.3 Chroniques ojibwa
- 4.4 Calendrier winnebago de Tshi-zun-hau-kau

Bibliographie supplémentaire deux

- Océanie : Cartographies et écritures intégrales
- Ile de Pâques : Écriture sélective rongo rongo
- Australie : Iconographies, héraldique et écritures sélectives
- Nouvelle Calédonie
- Sépik : Écritures sélectives et héraldique
- Philippines : Écriture prophétique eskaya de Mariano Anoy Datahan
- Bornéo : Écriture sélective iban
- Sumatra : Pustaka Batak, écriture intégrale batak
- Birmanie : Écritures prophétiques de Pan Cin Hau
- Laos : Écritures prophétiques de Yang Chong Leu et de Her Hga Va
- Yunnan et Sichuan
 - Écritures syllabiques yi
 - Écriture logographique ersu
 - Écriture logo-syllabique naxi
- Afrique sub-saharienne
 - Symboles
 - Écritures attachées
 - Écritures intégrales
 - Écriture Vaï
 - Écriture Bamum
 - Écriture Bagam
 - Écriture N'ko
 - Écriture Bété
 - Écritures et prophétismes
 - Oberi Okaime
 - Kiyang-yang
 - Mandombe
 - Usages variés de l'écriture intégrale
- Surinam : Écriture intégrale ndjuka
- Caraïbes : Hiéroglyphes afro-américaines
- Sibérie : Écriture intégrale tchouktche de Tenevil'
- Arts de la mémoire des Shakers : Emily Babcock
- Mémoires locales à la Renaissance
- Usages variés de l'écriture

PARTIE 1 – LES ÉCRITURES SÉLECTIVES

Les écritures sélectives sont ici présentées en fonction de leur culture d'appartenance et ordonnées selon un simple axe nord / sud. Cette première partie commence avec quelques présentations synthétiques de ces écritures amérindiennes et s'achève par une série de références ayant trait à certains de leurs usages décontextualisés.

1.1 ÉCRITURES SÉLECTIVES AMÉRINDIENNES

- BARTHEL Thomas S. 1977. "Writing Systems", *Native Languages of the Americas* (ed) Thomas A. Sebeok. New York : Plenum Press. Volume 2, p. 27-54.
- BOONE Elizabeth Hill 2012. "Discourse and Authority in Histories Painted, Knotted, and Threaded", *Ethnohistory* 59 (2), p. 211-237.
- BOONE Elizabeth Hill & Gary URTON (eds) 2011. *Their Way of Writing. Scripts, Signs, and Pictographies in the Pre-Columbian America*. Washington DC : Dumbarton Oaks Research Library and Collection.
- DÉLÉAGE Pierre 2011. "Les pictographies narratives amérindiennes", *Les Lieux de savoir 2, Les Mains de l'intellect* (ed) Christian Jacob. Paris : Albin Michel, p. 744-764.
- DÉLÉAGE Pierre 2013. *Inventer l'écriture. Rituels prophétiques et chamaniques des Indiens d'Amérique du Nord, XVIIe-XIXe siècles*. Paris : Graphê, Les Belles Lettres.
- HOFFMAN Walter James 1895. *The Beginnings of Writing*. London : Macmillan & co.
- HOFFMAN Walter James 1897. "On Native Indian Pictography", *Catholic University Bulletin* III (1), p. 161-170.
- HOUSTON Stephen D. 2004. "The Archaeology of Communication Technologies", *Annual Reviews of Anthropology* 33, p. 223-250.
- KRAMER Fritz W. 1970. *Literature among the Cuna Indians*. Goteborgs ethnografiska museum. Etnologiska studier 30.
- LUQUET Georges-Henri 1930. *L'art primitif*. Paris : Gaston Doin.
- MALLERY Garrick 1882. "Dangers of Symbolic Interpretation", *Transactions of the Anthropological Society of Washington* 1, p. 71-79.
- MALLERY Garrick 1886. *Pictographs of the North American Indians. A preliminary paper*. Bureau of American Ethnology. Fourth annual report, Washington, p. 3-256.
- MALLERY Garrick 1893. *Picture-Writing of the American Indians*. Bureau of American Ethnology. Tenth annual report, Washington, p. 3-807.
- METRAUX Alfred 2005 (1963). "Les Primitifs. Signaux et symboles, pictogrammes et protoécritures", *L'écriture et la psychologie des peuples* (ed) Marcel Cohen. Réédition dans Marcel Cohen & Jérôme Peignot (eds) *Histoire et art de l'écriture*. Paris : Robert Laffont, p. 461-482.
- MASON William A 1920. *A History of the Art of Writing*. New York : MacMillan Company.
- SEVERI Carlo 1994. "Paroles durables, écritures perdues. Réflexions sur la pictographie cuna", *Transcrire les mythologies* (ed) Marcel Detienne. Paris : Albin Michel, p. 45-73.
- SEVERI Carlo 2004. *Il percorso e la voce. Un'antropologia della memoria*. Torino : Einaudi.
- SEVERI Carlo 2009. "L'univers des arts de la mémoire : anthropologie d'un artefact mental", *Annales, Histoire, Sciences sociales* 64 (2), p. 463-493.
- TYLOR Edward B. 1878 (1865). *Researches into the Early History of Mankind and the Development of Civilization*. Boston : Estes & Lauriat, chapitre 5.
- WARKENTIN Germaine 1999. "In Search of The Word of the Other: Aboriginal Sign Systems and the History of the Book in Canada", *Book History* 2 (1), p. 1-27.

1.2 ÉCRITURES SÉLECTIVES INUIT

Voir aussi 2.1.5.4 (écriture intégrale) et 3.1 (écritures catéchétiques)

- CARPENTER Edmund 1997. "19th Century Aivilik/Iglulik Drawings", *Fifty Years of Arctic Research: Anthropological Studies* (eds) Rolf Gilberg & Hans Christian Gulløv. Copenhagen : The National Museum of Denmark, p. 71-92.
- HIMMELHEBER Hans 1993. *Eskimo Artists: Fieldwork in Alaska, June 1936 until April 1937*. Fairbanks : University of Alaska Press.
- HOFFMAN Walter James 1883. "Comparison of Eskimo Pictographs with Those of Other American Aborigines", *Transactions of the Anthropological Society of Washington* 2, p. 128-146.
- HOFFMAN Walter James 1895. "The Graphic Art of the Eskimos", *Report of National Museum*, p. 739-968.
- JACKSON Sheldon 1895. *Report on Introduction of Domestic Reindeer into Alaska*. Executive Document 92, 53rd Congress, 3rd Session. Washington D.C. : Government Printing Office, p. 48-49.

JENNESS Diamond 1922. "Eskimo Art", *Geographical Review* 12 (2), p. 161-174.
ORCHARD William C. 1924. "Present-Day Pictography", *Indian Notes* 1(2), p. 70-73.
PRICE AGER Lynn 1979-80. "Illustrated Oral Literature From Southwestern Alaska", *Arts and culture of the North* 4, p. 199-202.
RAY Dorothy Jean 1996. *A Legacy of Arctic Art*. Seattle : University of Washington Press.

1.3 ÉCRITURE SÉLECTIVE SALISH

THOR CARLSON Keith 2001. « Prophecy », *A Stó:lō-Coast Salish Historical Atlas* (ed) Keith Thor Carlson. Vancouver : Douglas & McIntyre, p. 154-161.

1.4 POUR EN FINIR AVEC LE WALAM OLUM DES LENAPE

BOEWE Charles (ed) 2003. *Profiles of Rafinesque*. Knoxville : University of Tennessee Press.
NEWMAN Andrew 2009. "The Walam Olum : An Indigenous Apocrypha and Its Readers", *American Literary History* 22 (1), p. 26-56.
OESTREICHER David M. 1995. *The Anatomy of the Walam Olum. The Dissection of a 19th century Anthropological Hoax*. PhD: Rutgers University.

1.5 CHRONIQUE HISTORIQUE DES ALGONQUIENS DE VIRGINIE

FEEST Christian F. (ed) 1975. "Another French Account of Virginia Indians by John Lederer", *The Virginia Magazine of History and Biography* 83 (2), p. 150-159.

1.6 ÉCRITURES SÉLECTIVES IROQUOISES

1.6.1 Écritures sélectives des discours du Conseil de condoléance des Iroquois

Voir aussi 2.2.2 (écriture intégrale)

BARREIRO José 1990. "Chief Jacob Thomas and the Condolence Cane", *Northeast Indian Quarterly* 7 (4), p. 77-85.
FENTON William N. 1950. *The Roll Call of the Iroquois Chiefs. A Study of a Mnemonic Cane from the Six Nations Reserve*. Smithsonian Miscellaneous Collections, vol. 111, number 15.
HEWITT J.N.B. 1917. "Review : The Constitution of the Five Nations by Arthur C. Parker ; Traditional History of the Confederacy of the Six Nations by Duncan Campbell Scott ; Civil, Religious and Mourning Councils and Ceremonies of Adoption of the New York Indians by William M. Beauchamp", *American Anthropologist* 19 (3), p. 429-438.
HEWITT J.N.B. 1944. "The requickening address of the Iroquois condolence council", *Journal of the Washington Academy of Sciences* 34 (3) : 65-85.
HEWITT J.N.B. et William N. FENTON 1945. "Some Mnemonic Pictographs relating to the Iroquois condolence council", *Journal of the Washington Academy of Sciences* 35 (10) : 301-315.
KEATING Neal B. 2012. *Iroquois art, power, and history*. Norman : University of Oklahoma Press, p. 164-170
PARKER Arthur Caswell 1968. *Parker on the Iroquois*. Syracuse, NY : Syracuse University Press.
SHIMONY Annemarie 1961. *Conservatism among the Iroquois at the Six Nations Reserve*. New Haven : Yale University publications in anthropology 65.

1.6.2 Écriture sélective du message de Ganioda'yo

Voir aussi 2.2.3 (écriture intégrale)

FENTON William N. 1950. *The Roll Call of the Iroquois Chiefs. A Study of a Mnemonic Cane from the Six Nations Reserve*. Smithsonian Miscellaneous Collections, vol. 111, number 15, planche 8.
LURIE Nancy Oestreich 1985. *North American Indian Lives*. Milwaukee : Milwaukee Public Museum, p. 18.

1.7 CHARTES PROPHÉTIQUES DELAWARE

BEAUCHAMP William M. (ed) 1916. *Moravian Journals Relating to Central New York, 1745-66*. Syracuse : The Dehler Press, p. 199-200. [Nanticokes]

- BUTLER HULBERT Archer & William Nathaniel SCHWARZE (eds) 1910. *David Zeisberger's History of Northern American Indians*. Ohio State Archaeological and Historical Society, p. 133.
- BUTLER HULBERT Archer & William Nathaniel SCHWARZE (eds) 1912. "The Moravian Records. Volume Two", *Ohio Archaeological and Historical Quarterly* 21 (1), p. 25-28.
- BURTON Clarence Monroe (ed) 1912. *Journal of Pontiac's Conspiracy, 1763*. Michigan Society of the Colonial Wars, p. 32-33.
- GRUMET Robert S. (ed) 1999. "Journey on the Forbidden Path : Chronicles of a Diplomatic Mission to the Allegheny Country, March-September 1760", *Transactions of the American Philosophical Society* 89 (2), p. 73-77.
- HECKEWELDER John Gottlieb Ernest 1822 (1818). *Histoire, mœurs et coutumes des Nations indiennes qui habitaient autrefois la Pennsylvanie et les États voisins*. Paris : L. de Bure, p. 471-475.
- JORDAN John W. (ed) 1913. "Journal of James Kenny, 1761-1763", *The Pennsylvania Magazine of History and Biography* 37, p. 171-173.
- LOUDON Archibald (ed) 1808. *A Selection of Some of the Most Interesting Narratives of Outrages Committed by Indians in Their Wars With the White People*. Carlisle : Press of A. Loudon. Volume 1, p. 275-276.
- MERRITT Jane T. 2003. *At the Crossroads: Indians and Empires on a Mid-Atlantic Frontier, 1700-1763*. Chapel Hill : University of North Carolina Press, p. 125-126.

Sources secondaires

- DÉLÉAGE Pierre 2013. *Inventer l'écriture. Rituels prophétiques et chamaniques des Indiens d'Amérique du Nord, XVIIe-XIXe siècles*. Paris : Graphê, Les Belles Lettres.
- HUNTER Charles E. 1971. "The Delaware Nativist Revival of the Mid-Eighteenth Century", *Ethnohistory* 18 (1), p. 39-49.

1.8 ÉCRITURE SÉLECTIVE KICKAPOO DE KENEKUK

- ALLIS Samuel J. 1887. "Forty Years Among the Indians on the Eastern Borders of Nebraska", *Transactions and Reports of the Nebraska State Historical Society* 2, p. 135.
- ALLIS Samuel J. & John DUNBAR 1915-1916. "Letters Concerning the Presbyterian Mission in the Pawnee Country near Bellevue, Nebraska, 1831-1849", *Kansas Historical Society Collections* 14, p. 586.
- BLAIR Emma H. (ed) 1911. *The indian tribes of the upper Mississippi Valley and region of the Great Lakes as described by Nicolas Perrot in the Northwest; Bacqueville de la Potherie, French royal commissioner to Canada; Morrell Marston, American Army officer; and Thomas Forsyth, United States agent at Fort Armstrong*. Cleveland : A.H. Clark. Tome 2, p. 280.
- CATLIN George 1841. *Letters and notes on the manners, customs, and condition of the North American Indians*. New York : Wiley & Putnam. Tome 2, p. 99.
- HUBBARD Gurdon S. 1831. "A Kickapoo Sermon", *The Illinois Monthly Magazine* 1 (10), p. 473-475.
- McCOY Isaac 1840. *History of Baptist Indian Missions*. Washington : Willam M. Morrison, p. 457-458.
- MURRAY Charles Augustus 1839. *Travels in North America during the years 1834, 1835 & 1836, including a summer residence with the Pawnee tribe of Indians in the remote prairies of the Missouri and a visit to Cuba and the Azore Islands*. London : R. Bentley, p. 77.
- POINT Nicolas 1967. *Wilderness Kingdom. Indian Life in the Rocky Mountains, 1840-1847*. New York : Holt, Rinehart and Winston, p. 24.
- REDMAN W. W. 1837. "Indian Missions on the Northwestern Indian District", *Christian Advocate and Journal* 11 (50), p. 193.
- VERHAEGEN Emile 1839. "Lettre du P. Verhaegen, de la Compagnie de Jésus, à M. le Rédacteur des Annales", *Annales de la propagation de la foi* 11 (66), p. 471.

Sources secondaires

- DÉLÉAGE Pierre 2013. *Inventer l'écriture. Rituels prophétiques et chamaniques des Indiens d'Amérique du Nord, XVIIe-XIXe siècles*. Paris : Graphê, Les Belles Lettres.
- HERRING Joseph B. 1988. *Kenekuk, the Kickapoo Prophet*. Lawrence : University Press of Kansas.
- HOWARD James H. 1965. "The Kenakuk Religion : An Early 19th Century Revitalization Movement 140 Years Later", *Museum News (South Dakota Museum)* 26 (11-12), p. 1-48.
- MOONEY James 1973 (1896). *The Ghost-Dance Religion and Wounded Knee*. New York : Dover, p. 692-700.

1.9 ÉCRITURES SÉLECTIVES OJIBWA DU WABENO

- BURTON Frederick R. 1909. *American Primitive Music. With especial attention to the Songs of the Ojibways*. New York : Moffat, Yard and Company, p. 243-246.
- JAMES Edwin (ed) 1830. *A Narrative of the Captivity of John Tanner*. Part Two. New York : Carvill.
- SCHOOLCRAFT Henry R. 1851-57. *Historical and Statistical Information respecting the History, Condition and Prospects of the Indian Tribes of the United States*. 6 volumes. Philadelphia : Lippincott, Grambo & Co. Vol. 1, p. 333-432. Vol. 3, p. 488-491.
- THOMPSON David 1916. *David Thompson's Narrative of His Explorations in Western America, 1784-1812*. Toronto : Champlain Society, p. 191.

1.10 ÉCRITURES SÉLECTIVES DU MIDEWIWIN

1.10.1 Ojibwa

Voir aussi 2.2.6 (écriture intégrale)

- BLESSING Fred K. Jr. 1977. *The Ojibway Indians Observed. Papers of Fred K. Blessing, Jr., On The Ojibway Indians From The Minnesota Archaeologist*. St. Paul : The Minnesota Archaeological Society.
- BOEHME Sarah E., Christian F. FEEST et Patricia Condon JOHNSTON 1995. *Seth Eastman. A Portfolio of North American Indians*. Afton : Afton Historical Society Press, p. 106-109.
- BROWN Jennifer S.H. et Robert BRIGHTMAN 1988. « *The Orders of the Dreamed* » : *George Nelson on Cree and Northern Ojibwa Religion and Myth, 1823*. St Paul : Minnesota Historical Society Press, p. 58-59.
- CADZOW Donald A. 1926. "Bark Records of the Bungi Midéwin Society", *Indian Notes* 3 (2), p. 123-134.
- DÉLÉAGE Pierre 2013. *Inventer l'écriture. Rituels prophétiques et chamaniques des Indiens d'Amérique du Nord, XVIIe-XIXe siècles*. Paris : Graphê, Les Belles Lettres.
- DENSMORE Frances 1929. "Chippewa Customs", *Bulletin of the Bureau of American Ethnology* 86, p. 1-204.
- DENSMORE Frances 1972 (1910-13). *Chippewa Music*. 2 volumes. New York : Da Capo Press.
- DEWDNEY Selwyn 1975. *The Sacred Scrolls of the Southern Ojibway*. Toronto : University of Toronto Press.
- FULFORD George T. 1988. *Ojibwa Picture Writing : A Study in the Process of Symbol In-Formation*. M. A. : University of Western Ontario.
- FULFORD George 1989. "A Structural Analysis of Mide Song Scrolls", *Actes du vingtième congrès des algonquistes* (ed) William Cowan, p. 132-153.
- HOFFMAN Walter James 1888. "Pictography and Shamanistic Rites of the Ojibwa", *American Anthropologist* 1 (3), p. 209-230.
- HOFFMAN Walter James 1891. *The Midewiwin or "Grand Medecine Society" of the Ojibwa*. Bureau of American Ethnology. Seventh annual report, Washington, p. 143-300.
- JAMES Edwin (ed) 1830. *A Narrative of the Captivity of John Tanner*. Part Two. New York : Carvill.
- KIDD Kenneth E. 1981. "A Radiocarbon Date on a Midewiwin Scroll From Burntside Lake, Ontario", *Ontario Archaeology* 35, p. 41-43. (A.D. 1560 !).
- KINIETZ W. Vernon 1947. *Chippewa Village. The Story of Katikitegon*. Cranbrook Institute of Science, Bulletin 25. Figure 42.
- KOHL Johann Georg 1956 [1860]. *Kitchi-Gami. Wanderings Round Lake Superior*. Minneapolis : Ross and Haines.
- LANDES Ruth 1968. *Ojibwa Religion and the Midéwiwin*. Madison : University of Wisconsin Press.
- LIND Melva 1979. *L'âme indienne. Chippewa et Sioux du Haut-Mississippi d'après les manuscrits de Joseph-Nicolas Nicollet (1786-1843)*. Périgueux : Pierre Fanlac, p. 200-206.
- NELSON Richard E. 1983. "Inscribed Birch Bark Scrolls and Other Objects of the Midewiwin", *Actes du quatorzième congrès des algonquistes* (ed) William Cowan. Ottawa : Carleton University, p. 219-235.
- REAGAN Albert B. 1927. "Picture Writings of the Chippewa Indians", *Wisconsin Archeologist* 6 (3), p. 80-83.
- SCHOOLCRAFT Henry R. 1849. "Henry R. Schoolcraft's Letter to E. G. Squier", in C. A. Weslager, 1972, *The Delaware Indians, A History*. New Brunswick : Rutgers University Press, p. 470-472.
- SCHOOLCRAFT Henry R. 1851-57. *Historical and Statistical Information respecting the History, Condition and Prospects of the Indian Tribes of the United States*. 6 volumes. Philadelphia : Lippincott, Grambo & Co. Vol. 1, p. 333-432. Vol. 2, p. 222-228. Vol. 3, p. 488-491.
- SKINNER Alanson B. 1920. "Medecine Ceremony of the Menomini, Iowa, and Wahpeton Dakota, with Notes on the Ceremony among the Ponca, Bungi Ojibwa, and Potawatomi", *Indians Notes and Monographs* 4, p. 1-357.
- VASTOKAS, Joan M., 1984. "Interpreting Birch Bark Scrolls", *Papers of the Fifteenth Algonquian Conference* (ed) William Cowan. Ottawa : Carleton University, p. 425-444.

VENNUM Jr. Thomas 1978. "Ojibwa Origin-Migration Songs of the *mitewiwin*", *The Journal of American Folklore* 91 (361), p. 753-791.

1.10.2 Menomini

SKINNER Alanson B. 1913. "Social Life and Ceremonial Bundles of the Menomini Indians", *Anthropological Papers of the American Museum of Natural History* 13, p. 1-167.

SKINNER Alanson B. 1920. "Medecine Ceremony of the Menomini, Iowa, and Wahpeton Dakota, with Notes on the Ceremony among the Ponca, Bungi Ojibwa, and Potawatomi", *Indians Notes and Monographs* 4, p. 1-357.

1.11 ÉCRITURE SÉLECTIVE SHAWNEE

GALLOWAY William A. 1943. "A sacred slab of the Shawnee Prophet", *Cranbrook Institute of Science News Letter* 13, p. 6-7.

HOWARD James H. 1981. *Shawnee ! The Ceremonialism of a Native Indian Tribe and Its Cultural Background*. Athens : Ohio University Press, p. 204-207.

1.12 CHRONIQUES HISTORIQUES DES INDIENS DES PLAINES

CHAMBERLAIN Von Del 1984. "Astronomical Content of North American Plains Indian Calendars", *Archaeoastronomy supplement* 15 (6), p. S1-S54.

DeMALLIE Raymond J. & Douglas R. PARKS 2001. "Tribal Traditions and Records", *Handbook of North American Indians, Volume 13, Part 2* (ed) Raymond J. DeMallie. Washington : Smithsonian Institution, p. 1062-1073.

GREENE Candace S. 2005. "Winter Counts and Coup Counts: Plains Pictorial Art as Native History", *AnthroNotes* 26 (2), p. 1-6.

MAURER Evan M. (ed) 1992. *Visions of the People. A Pictorial History of Plains Indian Life*. Minneapolis : The Minneapolis Institute of Arts.

1.12.1 Blackfoot

DEMPSEY Hugh A. 1965. *A Blackfoot winter count*. Calgary : Glenbow-Alberta Institute.

PHILIPPOT Aristide 1934. "Ecriture primitive dans les Missions de l'Extrême-Nord canadien", *Les missions catholiques* 3214, 16 février, p. 599-602.

RACZKA Paul M. 1979. *Winter Count. A History of the Blackfoot People*. Bocket : Oldman River Cultural Centre.

SIEBELT Dagmar 2005. *Die Winter Count der Blackfoot*. Münster : Lit Verlag, Ethnologie, Band 6.

TOVIAS Blanca 2014. "The Right to Possess Memory : Winter Counts of the Blackfoot, 1830-1937", *Ethnohistory* 61 (1), p. 99-122.

WISSLER Clark 1911. "The Social Life of the Blackfoot Indians", *Anthropological Papers of the American Museum of Natural History* 3 (1).

1.12.2 Mandan & Hidatsa

BECKWITH Martha Warren 1938. "Mandan-Hidatsa Myths and Ceremonies", *Memoirs of the American Folklore Society* 32.

HOWARD James H. 1960a. "Butterfly's Mandan Winter Count, 1833-1876", *Ethnohistory* 7 (1), p. 28-43.

HOWARD James H. 1960b. "Dakota winter counts as a source of Plains history", *Bulletin of the Bureau of American Ethnology* 173.

SMITH Marian W. 1960. "Mandan History as Reflected in Butterfly's Winter Count", *Ethnohistory* 7 (3), p. 199-205.

THORNTON Russell 2003. "A Report of a New Mandan Calendric Chart ", *Ethnohistory* 50 (4), p. 697-705.

1.12.3 Lakota

BURKE Christina E. 2000. "Collecting Lakota Histories : The Winter Count Pictographs and Texts in the National Anthropological Archives", *American Indian Art Magazine* 26 (1), p. 82-103.

- CHENEY Roberta Carkreek 1998. *Sioux Winter Count. A 131-Year Calendar of Events*. Happy Camp : Naturegraph.
- COHEN Lucy Kramer 1939. "Big Missouri's Winter Count. A Sioux Calendar, 1796-1926", *Indians at Work* 6 (6), p. 16-20.
- COHEN Lucy Kramer 1942. "Even in Those Days Pictures Were Important", *Indians at Work* 9 (5), p. 18-21.
- COHEN Lucy Kramer 1942. "Swift Bear's Winter Count", *Indians at Work* 9 (6), p. 30-31.
- CURTIS Edward S. 1970 (1908). *The North American Indian, being a series of volumes picturing and describing the Indians of the United States and Alaska*. New York : Johnson Reprint Corp. Volume 3.
- DENSMORE Frances 1918. "Teton Sioux Music", *Bulletin of the Bureau of American Ethnology* 61.
- FERACA Stephen E. 1994. *The Wounded Bear Winter Count*. Kendall Park : Lakota Books.
- FINSTER David 1968. "The Hardin Winter Count", *Museum News* (W. H. Over Dakota Museum, University of South Dakota) 29 (3-4), p. 1-59.
- GREENE Candace S. & Russell THORNTON 2007 (eds). *The Year the Stars Fell. Lakota Winter Counts at the Smithsonian*. Washington DC: Smithsonian National Museum.
- HENNING Elizabeth R. P. 1982. "Western Dakota Winter Counts", *Plains Anthropologist* 27 (95), p. 57-65.
- HOWARD James H. 1960. "Dakota winter counts as a source of Plains history", *Bulletin of the Bureau of American Ethnology* 173.
- HOWARD James H. 1979. *The British Museum Winter Count*. Occasional Paper 4. London : British Museum.
- KAROL Joseph S. (ed) 1969. *Red Horse Owner's Winter Count. The Oglala Sioux 1786-1968*. Martin : The Booster Publishing Co.
- MAKULA 1988. "An Oglala Sioux Winter Count", *Museum of The Fur Trade Quarterly* 24 (4), p. 11-14.
- MALLERY Garrick 1877. "A calendar of the Dakota Nation", *Bulletin of the United States Geological Survey* 3(1).
- McCOY Ronald T. 1983. *Winter Count : The Teton Chronicles to 1799*. Ph.D. dissertation, Northern Arizona University.
- McCOY Ronald T. 1992. "Short Bull : Lakota Visionary, Historian, and Artist", *American Indian Art Magazine* 17 (3), p. 54-65.
- McCOY Ronald T. 1994. "Swift Dog : Hunkpapa Warrior, Artist and Historian", *American Indian Art Magazine* 19 (3), p. 68-75.
- McCOY Ronald T. 2002. "Dakota Resources : "A People without History Is Like Wind on the Buffalo Grass " : Lakota Winter Counts", *South Dakota History* 32 (1), p. 65-86.
- McCOY Ronald T. 2004. "The Art of History : Lakota Winter Counts", *American Indian Art Magazine* 30 (1), p. 78-89.
- MORGAN Alfred 1879. "A Description of a Dakotan Calendar, with a Few Ethnographical and Other Notes on the Dakotas, or Sioux Indians, and Their Territory", *Proceedings of the Literary and Philosophical Society of Liverpool* 33, p. 233-253.
- PRAUS Alexis A. 1962. *The Sioux, 1798-1922. A Dakota Winter Count*. Bloomfield Hills : Cranbrook Institute of Science, Bulletin 44.
- RISCH Barbara 2000. "A Grammar of Time : Lakota Winter Counts", *American Indian Culture and Research Journal* 24 (2), p. 23-48.
- RISCH Barbara 2003. "Wife, Mother, Provider, Defender, God : Women in Lakota Winter Counts", *American Indian Culture and Research Journal* 27 (3), p. 1-30.
- SUNDSTROM Linea 2006. "History in Pictures: Father Buechel and the Lakota Winter Counts", manuscript. (<http://www.sfmissionmuseum.org/exhibits/wintercounts/articles.html>).
- THORNTON Russell, 2002. "A Rosebud Reservation Winter Count, circa 1751-52 to 1886-87", *Ethnohistory* 49 (4), p. 723-742.
- TIMBROOK Jan 2013. "Plains Indian Beadwork and Regalia at the Santa Barbara Museum of Natural History", *American Indian Art Magazine* 39 (1), p. 58-69.
- WILDHAGE Wilhelm 1991. "Big Missouri-Kills Two Winter Count", *Archiv für Völkerkunde* 45, p. 39-59.
- WILDHAGE Wilhelm 1993. *Die Winterzählungen der Oglala*. Verlag für Amerikanistik, Wyk auf Föehr.

Lien : [Lakota Winter Counts](#).

1.12.4 Kiowa

- GREENE Candace S. 2001. *Silver Horn. Master Illustrator of the Kiowas*. Norman : University of Oklahoma Press.
- GREENE Candace S. 2009. *One Hundred Summers. A Kiowa Calendar Record*. Lincoln, London : University of Nebraska Press.
- MARRIOTT Alice Lee 1945. *The Ten Grandmothers*. Norman : University of Oklahoma Press.

MERRILL William L., Marian KAULAITY HANSSON, Candace S. GREENE & Frederick J. REUSS 1997. *A Guide to the Kiowa Collections at the Smithsonian Institution*. Washington, DC : Smithsonian Institution Press.
MOONEY James 1979 [1898]. *Calendar History of the Kiowa Indians*. Washington, DC : Smithsonian Institution Press.

1.13 CHRONIQUES HISTORIQUES PIMA, PAPAGO & MARICOPA

EZEL Paul H. 1983. "History of the Pima", Alfonso Ortiz (ed) *Handbook of North American Indians*, vol. 10. *Southwest*. Washington : Smithsonian Institution.
GANTEAUME Cécile R. (ed) 2010. *Infinity of Nations : Art and History in the Collections of the National Museum of the American Indian*. New York : HarperCollins, p. 127.
LUMHOLTZ Carl 1912. *New Trails in Mexico : an account of one year's exploration in north-western Sonora, Mexico, and south-western Arizona, 1909-1910*. London : T.F.Unwin, p. 72-77.
RUSSELL Frank 1908. "The Pima Indians", *26th Annual Report of the Bureau of American Ethnology*. Washington, p. 34-66.
SOUTHWORTH Charles H. 1931. "A Pima Calendar Stick", *The Arizona Historical Review* 4 (2), p. 44-51.
SPIER Leslie 1933. *Yuman Tribes of the Gila River*. Chicago : University of Chicago Press, p. 138-142.
UNDERHILL Ruth M. 1938. *A Papago Calendar Record*. The University of New Mexico Bulletin, Anthropological Series 2 (5).

1.14 ÉCRITURE SÉLECTIVE APACHE DE SILAS JOHN

BASSO Keith H. & Ned ANDERSON 1973. "A Western Apache writing system : the symbols of Silas John", *Science* 180 (4090), p. 1013-1022.
KESSEL William Burkhardt 1976. *White Mountain Apache Religious Cult Movements : A Study in Ethnohistory*. PhD dissertation : University of Arizona, p. 167-169.

1.15 ÉCRITURES SÉLECTIVES NAVAJO

Navajo creation chants, recorded for the Museum of Navajo Ceremonial Art, 1950. Cambridge, MA : Peabody Museum of Harvard University.
BOWER OLIN Caroline 1972. *Navajo Indian Sandpainting. The Construction of Symbols*. Stockholm : Tre Ringar AB.
DÉLÉAGE Pierre 2011. "Les pictographies narratives amérindiennes", *Les Lieux de savoir* 2, *Les Mains de l'intellect* (ed) Christian Jacob. Paris : Albin Michel, p. 744-764.
HAILE Berard 1947. *Prayer Stick Cutting in a Five Night Navaho Ceremonial of the Male Branch of Shootingway*. Chicago : University of Chicago Press.
HAILE Berard 1950. *Legend of the Ghostway ritual in the male branch of the Shooting Way*. St Michaels, AZ : St Michaels Press, p. 256. (Mnemonic device for Liberation Prayer).
NEWCOMB Franc Johnson, Stanley FISHLER et Mary C. WHEELWRIGHT 1956. *A Study of Navajo Symbolism*. Papers of the Peabody Museum of Archaeology and Ethnology XXXII.
PAREZO Nancy 1991. *Navajo sandpainting: from religious act to commercial art*. Albuquerque : University of New Mexico Press.

1.16 ÉCRITURES SÉLECTIVES MÉSOAMÉRICAINES

À la différence des autres écritures amérindiennes, les écritures sélectives mésoaméricaines ont fait l'objet de très nombreuses études. On trouvera des recensements des fac-similés de codices, avec diverses tentatives de classifications, dans Glass 1975, Brotherston 1997 ou dans les derniers ouvrages de Boone. Dans la mesure où il n'est pas question ici de répertorier toutes les analyses monographiques concernant tel signe ou tel codice, nous nous limitons ici à une sélection personnelle privilégiant les travaux de synthèse. On se contentera également d'indiquer que la revue *Arqueología Mexicana* est en train de bouleverser l'accès, jusqu'alors difficile, à ce champ d'étude en publiant depuis quelques années, sous forme d'éditions spéciales, des fac-similés de bonne qualité à des prix modiques.

BENSON Elizabeth 1973 (ed). *Mesoamerican Writing Systems*. Washington DC : Dumbarton Oaks.
BOONE Elizabeth Hill 1983. *The Codex Magliabechiano*. Berkeley : University of California Press.
BOONE Elizabeth Hill 2000. *Stories in Red and Black : Pictorial Histories of the Aztecs and Mixtecs*. Austin : University of Texas Press.

- BOONE Elizabeth Hill 2007. *Cycles of Time and Meaning in the Mexican Books of Fate*. Austin : University of Texas Press.
- BROTHERSTON Gordon 1979. *Image of the New World*. London : Thames and Hudson.
- BROTHERSTON Gordon 1995. *Painted Books From Mexico. Codices in UK collections and the world they represent*. London : British Museum Press.
- BROTHERSTON Gordon 1997 (1992). *La América indígena en su literatura : los libros del cuarto mundo*. México : Fondo de Cultura Económica.
- CASO Alfonso 1968. *Los calendarios prehispánicos*. México : UNAM.
- EDMONSON Munro 1988. *The Book of the Year*. Salt Lake City : University of Utah Press.
- GALARZA Joaquín 1988. *Estudios de escritura indígena tradicional Azteca-Náhuatl*. México : AGN.
- GLASS John B. 1975. "A Census of Native Middle American Pictorial Manuscript", *Handbook of Middle American Indians* 14, p. 81-250.
- JOHANSSON K. Patrick 2004. *La palabra, la imagen y el manuscrito : lecturas indígenas de un texto pictórico en el siglo XVI*. México : UNAM.
- LÉON-PORTILLA Miguel 2003. *Códices : los antiguos libros del nuevo mundo*. México : Aguilar.
- MARCUS Joyce 1992. *Mesoamerican writing systems : propaganda, myth, and history in four ancient civilizations*. Princeton : Princeton University Press.
- MIKULSKA DABROWSKA Katarzyna 2008. *El lenguaje enmascado. Un acrecimiento a las representaciones gráficas de deidades nahuas*. México : UNAM, Sociedad Polaca de estudios latinoamericanos, Universidad e Varsovia.
- NOWOTNY Karl Anton 2005 (1961). *Tlacuilolli : style and contents of the Mexican pictorial manuscripts with a catalog of the Borgia Group*. Norman : University of Oklahoma Press.
- QUIÑONES KEBER Eloise 1995. *Codex Telleriano-Remensis : ritual, divination, and history in a pictorial Aztec manuscript*. Austin : University of Texas Press.
- ROBERTSON Donald 1959. *Mexican Manuscript Painting of the Early Colonial Period*. New Haven CT : Yale University Press.
- SELER Eduard 1990-98. *Collected works in Mesoamerican linguistics and archaeology*. Culver City : Labyrinthos.
- SMITH Mary Elizabeth 1973. *Picture Writing from Ancient Southern Mexico: Mixtec Place Signs and Maps*. Norman : University of Oklahoma Press.
- TAUBE Karl A. 2000. *The Writing System of Ancient Teotihuacan*. Center for Ancient American Studies, Barnardsville, NC.
- TROIKE Nancy P. 1982. "The interpretation of postures and gestures in mixtec codices", *Art and Iconography of Late Post-Classic Central Mexico* (eds) Elizabeth Benson & Elizabeth H. Boone. Washington, DC : Dumbarton Oaks Research Library and Collection, p. 175-206.

Lien : [Fac-similés de codex mixtèques et aztèques](#).

Lien : [Projet Amoxcalli](#).

1.17 ÉCRITURE SÉLECTIVE BRIBRI

GUEVARA-BERGER Marcos 1993. "A Visit to a Bribri Shaman", *South and Meso-American Native Spirituality. From the Cult of the Feathered Serpent to the Theology of Liberation* (ed) Gary H. Goosen. New York : Crossroad.

"The balsa log initially had only three pairs of rings. Now Andrés adds another pair located between the rings in the center and those above in such a way that the balsa log is still divided into three parts. Between the first series of rings and the second, he draws wavy lines that are very close together. They represent the basket in which *Sibo* brought maize seeds to give rise to the clans and, for this reason, also represent the essence of the patient. In the next part of the log, which is the lower part, he schematically draws all of the creatures involved in causing rheumatism: squirrels, monkeys, martillas, sloths, turkeys, chachalacas, ants, bees, and certain worms that sting. In addition, he draws *aLakabtsi*, the "Master of Rheumatism". He represents him by the figure of a man with prominent knees, with an uplifted arm whose hand has only three fingers, and the other arm supported by a cane (...). The shaman sings (...). The painted piece of balsa helps him remember all the prayers he has to say" (p. 383-384).

1.18 ÉCRITURE SÉLECTIVE CUNA

CHAPIN Mac 1983. *Curing Among the San Blas Kuna of Panama*. PhD dissertation, University of Arizona, p. 81.

GASSÓ Leonardo 1910-1914. "La misión de San José de Nargana entre los Karibes, República de Panama", *Las misiones católicas* 19-22, p. 253.

HERRERA Leonor & Marianne CARDALE DE SCHRIMPF 1974. "Mitología cuna : los *kalu* según Alfonso Díaz Granados", *Revista colombiana de antropología* 17, p. 201-244.

HOLMER Nils M. 1951. *Cuna chrestomathy*. Goteborgs ethnografiska museum. *Etnologiska studier* 18, p. 29, p. 137.

HOLMER Nils M. et S. Henry WASSEN 1953. *The complete Mu-Igala in picture writing, a native record of a Cuna indian medicine song*. Goteborgs ethnografiska museum. *Etnologiska studier* 21.

HOLMER Nils M. et S. Henry WASSEN 1963. *Dos cantos shamanísticos de los indios cunas : textos en lengua cuna*. Goteborgs ethnografiska museum. *Etnologiska studier* 27, p. 44-64.

HOWE James 2009. *Chiefs, Scribes, and Ethnographers : Kuna Culture From Inside and Out*. Austin : University of Texas Press, p. 153-157.

KEELER Clyde E. 1969. *Cuna Indian Art : The Culture and Craft of Panama's San Blas Islanders*. New York : Exposition Press.

KRAMER Fritz W. 1967. "Die schriftsysteme der Cuna", *Studium Generale* XX (9), p. 574-584.

KRAMER Fritz W. 1970. *Literature among the Cuna Indians*. Goteborgs ethnografiska museum. *Etnologiska studier* 30, p. 66-68, p. 133-141.

NORDENSKIOLD Erland 1928-1930. *Picture-Writings and Other Documents*. Comparative Ethnographical Studies 7 (1 et 2). Göteborg : Elanders Boktryckeri Aktiebolag.

NORDENSKIOLD Erland 1931. "Faiseurs de miracles et voyants chez les Cuna", *Revista del Instituto de Etnología de la Universidad Nacional de Tucumán* 2, p. 459-469.

NORDENSKIOLD Erland 1938. *An historical and ethnological survey of the Cuna Indians*. Goteborgs Museum, Ethnografiska Avdelningen, p. 421-423, planches.

SEVERI Carlo 1982. "Le chemin des métamorphoses. Un modèle de connaissance de la folie dans un chant chamannique cuna", *RES - Anthropology and Aesthetics* 3, p. 32-67.

SEVERI Carlo 1985. "Penser par séquences, penser par territoires. Cosmologie et art de la mémoire dans la pictographie des Indiens Cuna", *Communications* 41, p. 169-190.

SEVERI Carlo 1994. "Paroles durables, écritures perdues. Réflexions sur la pictographie cuna", *Transcrire les mythologies* (ed) Marcel Detienne. Paris : Albin Michel, p. 45-73.

SEVERI Carlo 1996 [1993]. *La memoria ritual. Locura e imagen del blanco en una tradicion chamanica amerindia*. Quito : Abya-Yala.

SEVERI Carlo 1997. "The kuna picture-writing. A study in Iconography and Memory", *The Art of Being Kuna. Layers of meaning Among the Kuna of Panama* (ed) M. Salvador. Los Angeles : Fowler Museum of the University of California at Los Angeles, p. 245-273.

WASSEN Henry 1949. *Contributions to Cuna ethnography*. Goteborgs ethnografiska museum. *Etnologiska studier* 16, p. 52, p. 113-117.

1.19 ICONOGRAPHIES MARUBO

CESARINO Pedro de Niemeyer 2008. *Oniska. A poética da morte e do mundo entre os Marubo da Amazônia ocidental*. Tese de Doutorado : Museu Nacional da Universidade Federal do Rio de Janeiro.

CESARINO Pedro de Niemeyer 2011. "Entre la parole et l'image : le système mythopoétique marubo", *Journal de la Société des Américanistes* 97 (1), p. 223-257.

CESARINO Pedro de Niemeyer 2011. *Oniska. Poética do xamanismo na Amazônia*. São Paulo : Editora Perspectiva.

CESARINO Pedro de Niemeyer (ed) 2013. *Quando a Terra deixou de falar. Cantos da mitologia marubo*. São Paulo : Editora 34.

CESARINO Pedro de Niemeyer 2013. "Cartografias do cosmos : conhecimento, iconografia e artes verbais entre os Marubo", *Mana* 19 (3), p. 437-471.

MONTAGNER MELATTI Delvair 1985. *O mundo dos espíritos : estudo etnográfico dos ritos de cura Marubo*. Tese de Doutorado : Brasília, UnB.

MONTAGNER MELATTI Delvair 1995. *A morada das almas : representações das doenças e das terapêuticas entre os Marúbo*. Belém : MPEG.

1.20 ÉCRITURE SÉLECTIVE TEKÓ

CHAUMEIL Jean-Pierre 2006. "De fil en aiguille dans les Basses Terres d'Amérique du Sud, Les cordelettes à nœuds", *De l'ethnographie à l'histoire. Les mondes de Carmen Bernand* (eds) J.P. Castelain, S. Gruzinski & C. Salazar-Soler. Paris, L'Harmattan, p. 113-128.

- CHAUMEIL Jean-Pierre 2011. "Khipu : ¿conexiones andino amazónicas ?", *Por donde hay soplo* (eds) Jean-Pierre Chaumeil, Oscar Espinosa de Rivero & Manuel Cornejo Chaparro. Lima : IFEA, Pontificia Universidad Católica del Perú, CAAAP, EREA, p. 295-322.
- DÉLÉAGE Pierre 2010. "Une pictographie amazonienne : à propos des chapelets émérillons du musée du quai Branly", *Gradhiva* 12, p. 176-197.
- FERNANDES Eurico de Melo Cardoso 1953. "Os Emerenhom", *Indios do Brasil das cabeceiras do rio Xingu, dos rios Araguáia e Oiapoque* (ed) C.M. da Silva Rondon. Rio de Janeiro : Conselho Nacional de Proteção aos Índios, vol. 2, p. 273-278.
- PERRET Jacques 1933. "Observations et documents sur les indiens Emerillon de la Guyane Française", *Journal de la société des américanistes* 25 (1), p. 65-98.

1.21 ÉCRITURES SÉLECTIVES NOUÉES

1.21.1 Khipu andins

Comme pour l'écriture sélective mésoaméricaine, les cordelettes à nœuds andines (*khipu*) ont fait l'objet de très nombreuses études ; seule une sélection personnelle, orientée sur les analyses des *khipu* en tant qu'écritures sélectives, est présentée ici. J'indique également quelques textes récents qui résument l'état des recherches (ces derniers temps très focalisées sur les *khipu* comptables coloniaux) ou qui présentent des pistes originales. On trouvera une bonne bibliographie sur le site du *Khipu Database Project*.

1.21.1.1 Khipu andins

- ARELLANO HOFFMANN Carmen & Gary URTON (eds) 2011. *Atando cabos*. Lima : Ministerio de cultura.
- BOUYASSE-CASSAGNE Thérèse 2000-01. "Les mots, les morts et l'écriture : arts de la mémoire et évangélisation dans les Andes", *Cahiers des Amériques Latines* 33, p. 56-84.
- BROKAW Galen 2006. "Ollantay, the Khipu, and Eighteenth-Century Neo-Inca Politics", *Bulletin of the Comediantes* 58 (1), p. 31-56.
- BROKAW Galen 2010. *A History of the Khipu*. Cambridge : Cambridge University Press.
- CURATOLA PETROCCHI Marco & José Carlos de la PUENTE LUNA (eds) 2013. *El quipu colonial. Estudios y materiales*. Lima : Fondo editorial PUCP.
- LOCKE L. Leland 1923. *The Ancient Quipu or Peruvian Knot Record*. New York : The American Museum of Natural History.
- LOZA Carmen Beatriz 1998. "Du bon usage des quipus face à l'administration coloniale espagnole (1550-1600)", *Population*, 53e Année, No. 1/2, p. 139-159.
- PIMENTEL H. Nelson D. 2005. *Amarrando colores. La producción del sentido en khipus aymaras*. Oruro : Latinas editores.
- SALOMON Frank 2004. *The Cord Keepers. Khipus and Cultural Life in a Peruvian Village*. Durham : Duke University Press.
- SALOMON Frank, Carrie BREZINE, Gino de las CASAS & Victor FALCON 2006. "Los khipus de Rapaz en casa : Un complejo administrativo-ceremonial centroperuano", *Revista Andina* 43, p. 59-92.
- URTON Gary 2003. *Signs of the Inka Khipu. Binary Coding in the Andean Knotted-String Records*. Austin : University of Texas Press.
- URTON Gary 2009. "Sin, Confession, and the Arts of Book- and Cord-Keeping : An Intercontinental and Transcultural Exploration of Accounting and Governmentality", *Comparative Studies in Society and History* 51 (4), p. 801-831.

1.21.1.2 Khipu andins comme écriture sélective

- BROKAW Galen 2003. "The Poetics of *Khipu* Historiography : Felipe Guaman Poma de Ayala's "Nueva corónica" and the "Relación de los quipucamayos"', *Latin American Research Review* 38 (3), p. 111-147.
- DÉLÉAGE Pierre 2007. "Les khipu : une mémoire locale ?", *Cahiers des Amériques Latines* 54-55, p. 231-240.
- PARSSINEN Martti & Jukka KIVIHARJU 2004. *Textos andinos. Corpus de textos khipu incaicos y coloniales*. Tomo 1. Madrid : Instituto Iberoamericano de Finlandia & Universidad Complutense de Madrid.
- QUILTER Jeffrey & Gary URTON (eds) 2002. *Narrative Threads. Accounting and Recounting in Andean Khipu*. Austin : University of Texas Press.
- SEVERI Carlo 2009. "L'univers des arts de la mémoire : anthropologie d'un artefact mental", *Annales, Histoire, Sciences sociales* 64 (2), p. 463-493.

1.21.2 Autres cordelettes à nœuds utilisées comme écriture sélective

- ARMELLADA Cesareo de 1972. *Pemonton taremururu (Los Tarén de los Indios Pemón)*. Caracas : Instituto venezolano de lenguas indígenas, p. 139.
- BIRKET-SMITH Kaj 1966-67. "The Circumpacific Distribution of the Knot Records", *Folk* 8-9, p. 15-24.
- BOURKE John Gregory 1892. "The Medecine Men of the Apache", *Ninth Annual Report of the Bureau of Ethnology*, p. 443-617.
- CHAUMEIL Jean-Pierre 1993. "Des esprits aux ancêtres. Procédés linguistiques, conceptions du langage et de la société chez les Yagua d'Amazonie Péruvienne", *L'Homme* 126-128, p. 409-427.
- CHAUMEIL Jean-Pierre 2005. "Mémoire nouée : les cordelettes à nœuds en Amazonie", *Brésil indien. Les arts des Amérindiens du Brésil*. Paris : Réunion des musées nationaux, p. 294-303.
- CHAUMEIL Jean-Pierre 2006. "De fil en aiguille dans les Basses Terres d'Amérique du Sud, Les cordelettes à nœuds", *De l'ethnographie à l'histoire. Les mondes de Carmen Bernand* (eds) J.P. Castelain, S. Gruzinski & C. Salazar-Soler. Paris : L'Harmattan, p. 113-128.
- CHAUMEIL Jean-Pierre 2011. "Khipu : ¿conexiones andino amazónicas ?", *Por donde hay soplo* (eds) Jean-Pierre Chaumeil, Oscar Espinosa de Rivero & Manuel Cornejo Chaparro. Lima : IFEA, Pontificia Universidad Católica del Perú, CAAAP, EREA, p. 295-322.
- DAY Cyrus L. 1957. "Knots and Knot Lore: Quipus and Other Mnemonic Knots", *Western Folklore* 16 (1), p. 8-26.
- LEECHMAN John Douglas & HARRINGTON Mark Raymond 1921. "Strings Records of the Northwest", *Indian Notes and Monographs* 16, p. 1-64.
- NORDENSKIOLD Erland 1930. "Quipus", *Modifications in Indian Culture Through Inventions and Loans*. Göteborg : Elanders Boktryckeri Aktiebolag, Comparative ethnographical studies 8, p. 211-218.
- TURNEY-HIGH Harry Holbert 1937. *The Flathead Indians of Montana*. Memoirs of the American Anthropological Association, 48. Supplement to American Anthropologist 39 (4-2).

"The Flathead had a fair system of memory refreshers and time counts. The women often kept a record of years by stringing different colored beads or dried berries on thongs. Important tribal events were marked with special beads, and for this reason were often consulted by important men. Individual year counts were kept, the mother or grandmother of the child beginning one shortly after birth. Often a series of marks was put on some useful tool for each year of a person's life. The elk-horn flesher was the commonest tool for women to mark. The very common practice of knotting string was also used. Such mnemonic strings were rolled up and kept with the individual's treasures. It is said that at one time certain women kept a month-count by adding a bead or berry to the fringes of their costumes. In this way some sort of record of the person's life could be told off from the front of the dress" (p. 24-25).

1.23 USAGES DÉ/RECONTEXTUALISÉS D'ARTS DE LA MÉMOIRE AMÉRINDIENS

- ANDRELLO Geraldo 2005. "Nossa história está escrita nas pedras", *Revista do patrimônio histórico e artístico nacional* 32, p. 131-151.
- BAER Gerhard, Edmund FERSTL & N. Cornelius DUBELAAR 1983. "Petroglyphs from the Urubamba and Pantiacolla rivers, eastern Peru", *Verhandlungen der Naturforschenden Gesellschaft Basel* 94, p. 229-306.
- CRUXENT J. M. 1952. "Notes on Venezuelan Archaeology", *Proceedings of the 29th International Congress of Americanists*, vol. 3, The University of Chicago Press, p. 286-289. (Note peu convaincante sur une "écriture" utilisée par les Motilones du Rio Negro).
- GEERTZ Armin W. 1994. *The Invention of Prophecy. Continuity and Meaning in Hopi Indian Religion*. Berkeley : University of California Press, chapitres 6 et 9.
- JIMÉNEZ PADILLA Blanca M. & Samuel L. VILLELA F. 1998. *Historia y cultura tras el glifo : los códices de Guerrero*. México : Instituto Nacional de Antropología e Historia.
- LORENZO MONTERRUBIO Antonio 2004. "Memoria fragmentada : persistencia y olvido. El código de Nicolas Flores, Hidalgo", *Estudios de cultura Otopame* 4, p. 79-97.
- QUILTER Jeffrey & Gary URTON (eds) 2002. *Narrative Threads. Accounting and Recounting in Andean Khipu*. Austin : University of Texas Press.
- ROSS Allen Chuck 1993. *Ehanami "Walks Among", An Autobiography*. Denver : Bear.
- STRADELLI Ermanno 1900. "Iscrizioni indigene della regione dell'Uaupès", *Bollettino della Società geografica italiana*, serie 4, volume 1(5), p. 457-483. [p. 460 : "Voi per iscrivere le vostre istorie avette la carta, noi abbiamo le pietre", Kuenomo].
- THOMAS Robert K. 1953. *The Origin and Development of the Redbird Smith Movement*. Master Thesis for the Department of Anthropology at the University of Arizona.



PARTIE 2 - LES ÉCRITURES INTÉGRALES

Cette partie relativement hétéroclite commence par des références portant sur la sémiotique, l'histoire et les usages d'écritures intégrales dont l'origine est amérindienne (maya, cherokee, grands lacs, yupik) et se poursuit avec une série de travaux décrivant la sémiotique, l'histoire et les représentations auxquelles ont donné lieu certaines écritures intégrales inventées par les missionnaires du Canada au 19^e siècle (pour le cree, l'ojibwe, le carrier, l'inuit). Ensuite viennent deux sections proposant de définir des corpus originaux de littérature amérindienne : le premier regroupe les textes d'usage interne, en langue vernaculaire, transcrivant des traditions discursives essentiellement rituelles (maya, iroquois, cherokee, ojibwa, lakota) ; le second rassemble des transcriptions de traditions narratives dont l'auteur est amérindien mais qui sont rédigées dans la langue d'un lectorat qui ne l'est pas (anglais, espagnol, portugais). Finalement, après une liste d'études concernant les correspondances écrites, une dernière catégorie accueille un mélange de références ayant trait aux divers usages de l'écriture intégrale par les sociétés amérindiennes.

2.1 ÉCRITURES INTÉGRALES AMÉRINDIENNES

2.1.1 ÉCRITURE INTÉGRALE MAYA

La bibliographie concernant l'épigraphie et la paléographie maya s'est considérablement allongée au cours des 30 dernières années, constituant enfin un champ académique rigoureux caractérisé par un haut degré de technicité et un réel coût d'entrée. De très nombreux travaux anciens et moins anciens ont été de ce fait invalidés. On ne trouvera donc ici qu'une sélection personnelle de textes très accessibles, centrés sur l'écriture et son déchiffrement, ainsi que quelques liens intéressants. En attendant les ouvrages de synthèse à venir.

COE Michael D. 1992. *Breaking the Maya Code*. New York : Thames & Hudson.

COE Michael D. & Mark VAN STONE 2001. *Reading the Maya Glyphs*. London : Thames & Hudson.

HOUSTON Stephen 2000. "Into the Minds of Ancients : Advances in Maya Glyph Studies", *Journal of World Prehistory* 14 (2), p. 121-201.

HOUSTON Stephen, Oswaldo CHINCHILLA MAZARIEGOS & David STUART (eds) 2001. *The Decipherment of Ancient Maya Writing*. Norman : University of Oklahoma Press.

HOUSTON Stephen, John ROBERTSON & David STUART 2000. "The Language of Classic Maya Inscriptions", *Current Anthropology* 41 (3), p. 321-356.

JOHNSON Scott A.J. 2013. *Translating Maya Hieroglyphs*. Norman : University of Oklahoma Press.

MARTIN Simon & Nikolai GRUBE 2000. *Chronicles of Maya King and Queens. Deciphering the Dynasties of the Ancient Maya*. New York : Thames & Hudson.

STUART David 1987. *Ten Phonetic Syllables*. Research Reports on Ancient Maya Writing 14. Washington D.C.: Center for Maya Research.

STUART David 2011. *The Order of Days*. New York : Harmony Books.

STUART George E. 1992. "Quest for Decipherment : A Historical and Biographical Survey of Maya Hieroglyphic Investigation", *New Theories on the Ancient Maya* (eds) Elin C. Danien & Robert J. Sharer. Philadelphia : University of Pennsylvania Museum of Archaeology and Anthropology, p. 1-64.

TALADOIRE Eric 2012. *Les trois codex maya*. Paris : Balland. [Fac-similés complets]

[Le Workshop Handbook du Wayeb](#) ; [Maya Decipherment \(blog\)](#) ; [Corpus of Maya Hieroglyphic Inscriptions](#) ; [Mesoweb](#) ; [Famsi](#) ; [Dumbarton Oaks](#) ; [Mesoamerica Center](#) ; [Wayeb](#).

2.1.2 ÉCRITURE INTÉGRALE CHEROKEE

Voir aussi 2.2.5 (carnets de formules)

BENDER Margaret 2002. *Signs of Cherokee Culture. Sequoyah's Syllabary in Eastern Cherokee Life*. Chapel Hill : The University of North Carolina Press.

BENDER Margaret 2008. "Indexicality, voice, and context in the distribution of Cherokee scripts", *International Journal of the Sociology of Language* 192, p. 91-103.

CUSHMAN Ellen 2010. "The Cherokee Syllabary from Script to Print", *Ethnohistory* 57 (4), p. 625-649.

CUSHMAN Ellen 2011. *The Cherokee Syllabary. Writing the People's Perseverance*. Norman : University of Oklahoma Press.

FOGELSON Raymond D. 1974. "On the Varieties of Indian Histories : Sequoyah and Traveller Bird", *Journal of Ethnic Studies* 2 (1), p. 105-112.

FOREMAN Grant 1938. *Sequoyah*. Norman : University of Oklahoma Press (1970).

- FOSTER Geo G. 1885. *Se-quo-yah. The American Cadmus and Modern Moses*. Philadelphia : Office of Indian Rights Association.
- HERNDON Marcia 1986. "Sound, Danger, and Balanced Response", *Explorations in Ethnomusicology : Essays in Honor of David P. McAllester* (ed) Charlotte J. Frisbie. Detroit : Detroit Monographs in Musicology 9, p. 129-138.
- KILPATRICK Jack F. & Anna G. KILPATRICK 1965. *The shadow of Sequoyah. Social documents of the Cherokees, 1862-1964*. Norman : University of Oklahoma Press.
- KILPATRICK Jack F. & Anna G. KILPATRICK 1966. "Chronicles of Wofltown : Social Documents of the North Carolina Cherokees, 1850-1862", *Bulletin of the Bureau of American Ethnology* 196, p. 1-112.
- MOONEY James 1900. "Myths of the Cherokee", *Bur. Amer. Ethnol. 19th Ann. Rep.*, p. 3-576. Washington.
- OLBRECHTS Frans M. 1931. "Two Cherokee Texts", *International Journal of American Linguistics* 6 (3/4), p. 179-184.
- PERDUE Theda 1977. "Rising from the Ashes: The Cherokee Phoenix as an Ethnohistorical Source", *Ethnohistory* 24 (3), p. 207-218.
- PERDUE Theda (ed) 1983. *Cherokee Editor : The Writings of Elias Boudinot*. Knoxville : University of Tennessee Press.
- SCHMITT Alfred 1980. *Entstehung und Entwicklung von Schriften*. Wien : Böhlau.
- THOMAS Joseph 2007-08. "Creating Cherokee Print : Samuel Austin Worcester's Impact on the Syllabary", *Media History Monographs* 10 (2), p. 1-20.
- TUCHSCHERER Konrad & P. E. H. HAIR 2002. "Cherokee and West Africa : Examining the Origins of the Vai Script", *History in Africa* 29, p. 427-486.
- WALKER Willard 1985. "The Roles of Samuel A. Worcester and Elias Boudinot in the Emergence of a Printed Cherokee Syllabic Literature", *International Journal of American Linguistics* 51 (4), p. 610-612.
- WALKER Willard & James SARBAUGH 1993. "The Early History of the Cherokee Syllabary", *Ethnohistory* 40 (1), p. 70-94.
- WHITE John K. 1962. "On the Revival of Printing in the Cherokee Language", *Current Anthropology* 3 (5), p. 511-514.
- WITTHOFT John 1948. "Will West Long, Cherokee Informant", *American Anthropologist* 50 (2), p. 355-359.

2.1.3 ÉCRITURES INTÉGRALES DES GRANDS LACS

- FLETCHER Alice C. 1890. "A Phonetic Alphabet Used by the Winnebago Tribe of Indians", *The Journal of American Folklore* 3 (11), p. 299-230.
- GODDARD Ives 1997. "Writing and Reading Meskaquie (Fox)", *Papers of the 27th Algonquian Conference*, p. 117-134.
- JONES William 1906. "An Algonquin Syllabary", *Boas Anniversary Volume. Anthropological Papers Written in Honor of Franz Boas*. New York : G.E. Stechert, p. 88-93.
- JUSTESON John S. & Laurence D. STEPHENS 1993. "The Evolution of Syllabaries from Alphabets : Transmission, Language Contrast, and Script Typology", *Die Sprache* 35 (1), p. 2-46.
- MICHELSON Truman 1927, "Fox Linguistic Notes. An Unknown Fox Syllabary", *Festschrift Meinhof*, p. 405-406.
- PULTE William 1983. "A Note on Kickapoo Literacy", *International Journal of American Linguistics* 49 (4), p. 437-438.
- RADIN Paul 1924. "Paper read at the Cambridge Philological Society about the introduction of a syllabic alphabet employed by the Sauk and Fox Indians of Iowa, U.S.A., to a neighbouring tribe, the Winnebago", *Cambridge University Reporter* 55, p. 288.
- WARD Duren J. H. 1906. "The Meskwaki People of To-day", *The Iowa Journal of History and Politics* 4 (2), p. 190-219.

2.1.4 ÉCRITURES INTÉGRALES YUPIK

- FRIEDRICH Johannes 1941. "Noch eine moderne Parallele zu den alten Schriftefindungen. Eine Schriftefindung bei den Alaska-Eskimos", *Zeitschrift der Deutschen Morgenländischen Gesellschaft* 95 (1), p. 374-414.
- GORDON George Byron 1917. *In The Alaskan Wilderness*. Philadelphia : The John C. Winston Company, p. 137-138.
- HENKELMAN James W. & Kurt H. VITT 1985. *Harmonious to Dwell, The History of the Alaska Moravian Church, 1885-1985*. Bethel, Alaska : The Moravian Seminary & Archives, p. 366-373.
- SENFT Willy 1955. *L'Esquimau Neck crée une écriture pour transcrire la Bible*. Neuchâtel : Editions de la mission morave.

SCHMITT Alfred 1951. *Die Alaska-Schrift und ihre Schriftgeschichtliche Bedeutung*. Marburg : Simons Verlag.
SCHMITT Alfred 1980. *Entstehung und Entwicklung von Schriften*. Wien : Böhlau.
SCHMITT Alfred 1981 (1940). *Untersuchungen zur Geschichte der Schrift. Eine Schriftentwicklung um 1900 in Alaska*. Wiesbaden : Harrassowitz.

2.1.5 ÉCRITURES INTÉGRALES SUB-ARCTIQUES ET ARCTIQUES (Cree, Ojibwa, Déné, Algonquin, Blackfoot, Inuit)

BURNABY Barbara (ed) 1985. *Promoting Native Writing Systems in Canada*. Toronto : The Ontario Institute for Studies in Education.
DANIELS Peter T. & William BRIGHT (eds) 1996. *The World's Writing Systems*. Oxford University Press.
GRANT John Webster 1984. *Moon of Wintertime : Missionaries and the Indians of Canada in Encounter since 1534*. Toronto : University of Toronto Press.
MORICE Adrien-Gabriel 1934. "Origine et évolution de l'écriture", *Revue de l'université d'Ottawa* 4, p. 214-234 et p. 347-372.
MURDOCH John Stewart 1984. *A Bibliography of Algonquian Syllabic Texts in Canadian Repositories*. Ottawa : Project ASTIC.
PILLING James Constantine 1973 (1887-94). *Bibliographies of the Languages of North American Indians*. 3 volumes. New York : AMS Press.
WALKER Willard 1981. "Native American Writing Systems", Charles A. Ferguson & Shirley Brice Heath (eds) *Language in the USA*. Cambridge : Cambridge University Press, p. 145-174.
WALKER Willard B. 1996. "Native Writing Systems", *Handbook of North American Indians 17 Language*. Washington : Smithsonian, p. 158-184.

Lien : [Writing systems & languages of the world](#).

2.1.5.1 Cree

ALISON LEWIS R. & Louis-Jacques DORAIS 2003. "Two Related Indigenous Writing Systems: Canada's Syllabic and China's A-Hmao Script", *The Canadian Journal of Native Studies* 23 (2), p. 277-304.
BARNLEY George, Peter JACOBS, William MASON & T.F. RUNDLE 1845. "Territories of The Honourable The Hudson's-Bay Company", *The Wesleyan-Methodist Magazine*, Fourth Series, Vol. 1 ; Volume LXVIII, p. 200-207.
BENNETT Jo Anne & John W. BERRY 1989. "The Meaning and Value of the Syllabic Script for Native People", W. Cowan (ed), *Actes du vingtième congrès des algonquinistes*, Ottawa, Université Carleton, p. 31-42.
BERRY John W. & Jo Anne BENNETT 1995. "Syllabic Literacy and Cognitive Performance Among the Cree and Ojibwe People of Northern Canada", *Scripts and Literacy. Reading and Learning to Read Alphabets, Syllabaries and Characters* (eds) Insup Taylor & David R. Olson. Dordrecht : Kluwer Academic Publishers, p. 341-357.
BOON Thomas C. B. 1960. "Use of Catechisms and Syllabics by the Early Missionaries of Rupert's Land", *The Bulletin. Records and Proceedings of the Committee on Archives of the United Church of Canada* 13, p. 8-17.
BOON Thomas C. B. 1964. "The Centenary of the Syllabic Cree Bible, 1862-1962", *The Bulletin. Records and Proceedings of the Committee on Archives of the United Church of Canada* 17, p. 27-34.
BLOOMFIELD Leonard 1934. *Plains Cree Texts*. Publications of the American Ethnological Society XVI. New York : G.E. Stechert & Co, p. 19-21.
BROWN Jennifer S.H. 1982. "The Track to Heaven : The Hudson Bay Cree Religious Movement of 1842-1843", *Papers of the 13th Algonquian Conference*, p. 53-63.
BROWN Jennifer S.H. 2004. "The Wasitay Religion. Prophecy, Oral Literacy, and Belief on Hudson Bay", *Reassessing Revitalization Movements. Perspectives from North America and Pacific Islands* (ed) Michael E. Harkin. Lincoln & London : University of Nebraska Press, p. 104-123.
BURNABY Barbara & Marguerite McKENZIE 1985. "Reading and Writing in Rupert House", *Promoting Native Writing Systems in Canada* (ed) Barbara Burnaby. Toronto : The Ontario Institute for Studies in Education, p. 57-81.
COOPER John M. 1933. "The Northern Algonquian Supreme Being", *Primitive Man* 6 (3/4), p. 41-111.
CORMIE J.A. 1940. "Preacher and Printer", *The Beaver* 270, p. 12-14.
DEMERS Patricia, Naomi McILWRAITH & Dorothy THUNDER (eds) 2010. *The Beginning of Print Culture in Athabasca Country*. Edmonton : The University of Alberta.
DUSENBERRY Verne 1962. *The Montana Cree. A Study in Religious Persistence*. Stockolm : Almqvist & Wiksell, p. 267-271.

EVANS James 1954. *Cree Syllabic Hymn Book*. Toronto : Bibliographical Society of Canada, Facsimile Series n°4.

HENGSTLER Paul Michael 2003. *A Winter's Research and Invention: Reverend James Evan's Exploration of Indigenous Language and the Development of Syllabics*. M.A. thesis : University of Alberta 2003.

LONG John S. 1987. "Manitou, Power, Books and *Witihkow* : Some Factors in the Adoption of Christianity by Nineteenth Century Western James bay Cree", *Native Studies Review* 3 (1), p. 1-30.

LONG John S. 1989. "The Cree Prophets : Oral and Documentary Accounts", *Journal of the Canadian Church Historical Society* 31 (1), p. 3-13.

MANDELBAUM David 1979 [1940]. *The Plains Cree. An Ethnographic, Historical and Comparative Study*. Regina : Canadian Plains Research Center, University of Regina, p. 180.

McCARTHY Suzanne 1995. "The Cree Syllabary and the Writing System Riddle: A Paradigm in Crisis", *Scripts and Literacy. Reading and Learning to Read Alphabets, Syllabaries and Characters* (eds) Insup Taylor & David R. Olson. Dordrecht : Kluwer Academic Publishers.

McLEAN John 1890. *James Evans. Inventor of the Syllabic System of the Cree Language*. Toronto : William Briggs.

MURDOCH John S. 1981. *Syllabics: A Successful Educational Innovation*. Master of Education dissertation, University of Manitoba.

PEEL Bruce 1965. "Frustrations of the Missionary-Printer of Rossville : Reverend William Mason", *The Bulletin. Records and Proceedings of the Committee on Archives of the United Church of Canada* 18, p. 20-25.

PEEL Bruce 1974. *The Rossville Mission Press. The invention of the Cree syllabic characters, and the first printing in Rupert's Land*. Montréal : Osiris.

SCHMITT Alfred 1980. *Entstehung und Entwicklung von Schriften*. Wien : Böhlau.

STEVENSON Winona 1999-2000. "Calling Badgers and the Symbols of the Spirit Language : The Cree Origins of the Syllabic System", *Oral History Forum* 19-20, p. 19-24.

VAILLANCOURT Louis-Philippe 1957. "L'origine des caractères syllabiques", *Anthropologica* 5, p. 125-129.

WILLIAMSON Norman James 1980. "Abishabis the Cree", *Studies in Religion* 9 (2), p. 217-245.

WOLFART H. Christoph (ed) 1984. *Essays in Algonquian Bibliography*. Memoir 1 : Algonquian and Iroquoian Linguistics. Winnipeg : University of Manitoba.

YOUNG Egerton M. 1899. *The Apostle of the North, Rev. James Evans*. London : Marshall.

2.1.5.2 Ojibwe

VALENTINE Lisa Philips 1995. "(Can You Write Syllabics ?) : Literacy in Lynx Lake", *Making It their Own : Severn Ojibwe Communicative Practices*. Toronto : University of Toronto Press, p. 89-102.

2.1.5.3 Blackfoot

ERMINESKIN Rachel et Darin HOWE 2005. "On Blackfoot Syllabics and the Law of Finals", *37th Algonquian Conference*, <http://www.ucalgary.ca/dflynn/files/dflynn/ErmineskinHowe2005.pdf>

2.1.5.4 Déné

MORICE Adrien-Gabriel 1902. "The Déné syllabary and its advantages", *A First Collection of Minor Essays, Mostly Anthropological*. Fort Saint James : Stuart's Lake Mission, p. 65-74.

MULHALL David 1986. *Will to Power. The missionary career of Father Morice*. Vancouver : University of British Columbia Press.

PETITOT Emile 1876. *Dictionnaire de la langue Déné-Dindjié*. Paris : Ernest Leroux.

POSER William J. 2003. "Dik'ahke: The First Carrier Writing System", manuscrit.

POSER William J. 2008. "Father Morice's Rendering of Latin in Carrier Syllabics", *Northwest Journal of Linguistics* 2 (4), p. 1-9.

2.1.5.5 Inuit

BLAISEL Xavier, Frédéric LAUGRAND & Jarich OOSTEN 1999. "Shamans and Leaders: Parousial Movements among the Inuit of Northeast Canada", *Numen* 46 (4), p. 370-411.

HARPER Kenn 1983a (ed). "Writing Systems and Translations", *Inuktitut* 53, p. 1-104.

HARPER Kenn 1983b. "Writing in Inuktitut: An Historical Perspective", *Inuktitut* 53, p. 3-35. (Version anglaise sans illustration).

HARPER Kenn 1985. "The Early Development of Inuktitut Syllabic Orthography", *Études/Inuit/Studies* 9(1), p. 141-162.

- HARPER Kenn 2000. "Inuit Writing Systems in Nunavut", *Nunavut : Inuit regain control of their lands and their lives* (eds) Jens Dahl, Jack Hicks & Peter Jull. Copenhagen : IWGIA, p. 154-169.
- HARPER Kenn 2012. "Amarualik's Letter : A Syllabic Letter from 1923", *Linguistic and Cultural Encounters in the Arctic* (eds) Louis-Jacques Dorais & Frédéric Laugrand. Québec : Hors-série des Cahiers du CIERA, p. 135-142.
- HOT Aurélie 2008. "Un bilinguisme stable est-il possible à Iqaluit ?", *Études/Inuit/Studies* 32 (1), p. 117-136.
- LAUGRAND Frédéric 1998. "Premiers catéchismes et méthodes catéchistiques des missionnaires anglicans et oblats chez les Inuits de l'Arctique de l'Est (1852-1937)", *Études d'histoire religieuse* 64, p. 9-29.
- LAUGRAND Frédéric 2002. *Mourir et renaître : la réception du christianisme par les Inuit de l'Arctique de l'Est canadien (1890-1940)*. Sainte-Foy : Presses de l'Université Laval.
- LAUGRAND Frédéric, Jarich OOSTEN & Maaki KAKKIK (eds) 2003. *Keeping the Faith*. Nunavut arctic college : Memory and history in Nunavut 3.
- McGRATH Robin 1984. *Canadian Inuit literature : The Development of a Tradition*. Paper (Canadian Ethnology Service) 94. Mercury series. Ottawa : National Museums of Canada.
- THERRIEN Michèle 1989. "Identité et forme graphique. Le syllabaire des Inuit de l'Arctique oriental canadien", *L'ethnographie* 85 (105), p. 71-88.
- THERRIEN Michèle 1990. "Traces sur la neige, signes sur le papier. Significations de l'empreinte chez les Inuit Nunavimmiut (Arctique québécois)", *Journal de la société des américanistes* 76, p. 33-53.

2.2 ÉCRITURE INTÉGRALE ET TRADITIONS DISCURSIVES

Ces textes ont été écrits, à l'aide d'une écriture intégrale, par des Amérindiens, sans avoir fait l'objet d'une demande de la part d'un missionnaire, d'un folkloriste ou d'un ethnologue. L'usage de ces textes est interne à une tradition cérémonielle locale dont ils transcrivent les discours. L'écriture alphabétique (ou, exceptionnellement, syllabique) y prend parfois le relai d'une technique de mémorisation autochtone.

Le critère d'usage interne explique que les textes rituels en nahuatl ou en quechua issus d'entreprises inquisitoriales (Francisco de Ávila, Juan Ruiz de Alarcón, etc.) ou documentaires (Bernardino de Sahagún, etc.) n'ont pas été pris en compte. Même chose pour les milliers de pages écrites par des Indiens d'Amérique du Nord (comme George Bushotter, Thomas Tyon, George Sword, Thunder Bear, Sam Blowsnake ou Alfred Kiyana) à la demande de leurs anthropologues (James Owen Dorsey, James R. Walker, Paul Radin, Truman Michelson).

2.2.1 Littératures maya

2.2.1.1 Discours mythiques quiché et kaqchikel

- CHRISTENSON Allen J. (ed) 2004. *Popol Vuh*. Norman : University of Oklahoma Press.
- MAXWELL Judith M. & Robert M. HILL II (eds) 2006. *Kaqchikel Chronicles*. Austin : University of Texas Press.

2.2.1.2 Dialogues cérémoniels quiché

- BRETON Alain (ed) 2007. *Rabinal Achi : A Fifteenth-century Maya Dynastic Drama*. Boulder : University Press of Colorado.

2.2.1.3 Calendriers quiché et kaqchikel

- WEEKS John M., Frauke SACHSE & Christian M. PRAGER (eds) 2009. *Maya Daykeeping : Three Calendars from Highland Guatemala*. Boulder : University Press of Colorado.

2.2.1.4 Formules rituelles yucatèques

- ARZAPALO MARIN Ramón (ed) 1987. *El ritual de los bacabes*. México : Instituto de Investigaciones Filológicas, Centro de Estudios Mayas, Universidad Nacional Autónoma de México.

2.2.1.5 Chants rituels yucatèques

- BARRERA VASQUEZ Alfredo (ed) 1979. *El libro de los cantares de Dzitbalché. Una traducción fiel de los Documentos*. Mérida : Ediciones del Ayuntamiento de Mérida, Yucatán.

2.2.1.6 Livres yucatèques du Chilam Balam

BARRERA VASQUEZ Alfredo & Silvia RENDON (eds) 1963 (1948). *El libro de los libros de Chilam Balam*. México : Fondo de Cultura Económica [compilation à partir des livres de Tizimin, Chumayel, Mani et Kaua].
MIRAM Helga-Maria (ed) 1988. *Transkriptionen des Chilam Balames*. Volumes 1-4. Hamburg : Toro Verlag, Maya Texte II.
ROYS Ralph L. (ed) 1931. *Ethno-botany of the Maya*. New Orleans : Tulane University [compilation à partir des livres de Kaua, Ixil, Nah].

2.2.1.6.1 Livre de Chumayel

EDMONSON Munro S. (ed) 1986. *Heaven born Merida and its destiny : the Book of Chilam Balam of Chumayel*. Austin : University of Texas Press.
GORDON G. B. (ed) 1913. *The Book of Chilam Balam of Chumayel*. Philadelphia : University Museum.
LUXTON Richard N. 1995. *The Book of Chumayel. The Book of Counsel of the Yucatec Maya 1539-1638*. Aegean Park, Laguna Hill.
MEDIZ BOLIO Antonio 1930. *Libro de Chilam Balam de Chumayel*. San José, Costa Rica.
ROYS Ralph L. (ed) 1933. *The Book of Chilam Balam of Chumayel*. Washington D.C. : Carnegie Institution of Washington.

2.2.1.6.2 Livre de Tizimin

EDMONSON Munro S. (ed) 1982. *The ancient future of the Itza : the book of Chilam Balam of Tizimin*. Austin : University of Texas Press.

2.2.1.6.3 Livre de Tusik

GRUPO DZIBIL (ed) 1996. *Chilam Balam de Tuzik*. México : Grupo Dzibil.

2.2.1.6.4 Livre de Kaua

BRICKER Victoria R. & Helga-Maria MIRAM (eds) 2002. *An Encounter of Two Worlds: The Book of Chilam Balam of Kaua*. New Orleans : Tulane University Press.

2.2.1.6.5 Livre de Chan Kan

HIRES Marla Korlin 1981. *The Chilam Balam of Chan Kah*. Ph.D. dissertation, Tulane University.
GRUPO DZIBIL (ed) 1982. *Manuscrito de Chan Cah*. México : CEID.

2.2.1.6.6 Livre de Nah [comprend l'intégralité du livre de Tekax]

GRUPO DZIBIL (ed) 1981. *Manuscritos de Tekax y Nah*. México : CEID.
GUBLER Ruth & David BOLLES (eds) 2000. *The Book of Chilam Balam of Na*. Lancaster : Labyrinthos.

2.2.1.6.7 Livre d'Ixil

CASO BARRERA Laura (ed) 2011. *Chilam Balam de Ixil*. México : Artes de México, INAH.

2.2.1.6.8 Codice Pérez (Livre de Mani)

CRAINE Eugene R. & Reginald C. REINDORP (eds) 1979. *The Codex Pérez and the Book of Chilam Balam of Mani*. Norman : University of Oklahoma Press.
SOLIS ALCALA Ermilio (ed) 1949. *Codice Pérez*. Mérida de Yucatán : Liga de Acción Social.

2.2.1.6.9 Livre de Teabo

CHRISTENSEN Mark Z. 2013. "The Teabo Manuscript", *Ethnohistory* 60 (4), p. 749-753.

2.2.1.6.10 Sources secondaires

- BRICKER Victoria R. 1989. "The last gasp of Maya hieroglyphic writing in the books of Chilam Balam of Chumayel and Chan Kan", *Word and Image in Maya Culture : Explorations in Language, Writing and Representation* (ed) William F. Hanks. Salt Lake City : University of Utah Press, p. 35-50.
- BRICKER Victoria R. 2000. "Bilingualism in the Maya Codices and the Books of Chilam Balam", *Written Language and Literacy* (3) 1, p. 77-115.
- CHUCHIAK IV John F. 2004. "The Images Speak: The Survival and Production of Hieroglyphic Codices and Their Use in Post-Conquest Maya Religion (1580-1720)", *Maya Religious Practices: Processes of Change and Adaption*, Acta Mesoamericana 14, p. 165-183.
- CHUCHIAK IV John F. 2010. "Writing as Resistance: Maya Graphic Pluralism and Indigenous Elite Strategies for Survival in Colonial Yucatan, 1550-1750", *Ethnohistory* 57 (1), p. 87-116.
- GARZA Mercedes de la (ed) 1992 (1980). *Literatura Maya*. Caracas : Biblioteca Ayacucho. - Utile anthologie comprenant les traductions espagnoles usuelles des textes suivants : *Popol Vuh* (Recinos), *Anales de los Cakchiqueles* (Recinos), *Libro de Chilam Balam de Chumayel* (Mediz Bolio), *Rabinal Achí* (Cardoza y Aragón), *Libro de los cantares de Dzitbalché* (Barrera Vásquez), *Titulo de los Señores de Tonicapán* (Chonay), *Las historias de los Xpantzay* (Recinos), *Códice Calkini* (Barrera Vásquez).
- GIBSON Charles & John B. GLASS 1975. "A Census of Middle American Prose Manuscripts in the Native Historical Tradition", *Guide to Ethnohistorical Sources* 4 (ed) Howard F. Cline : Volume 15 of *Handbook of Middle American Indians* (ed) Robert Wauchope. Austin : University of Texas Press, p. 379-391.
- GUSENHEIMER Antje 2000-01. "La historia de Don Andrés Cocom en los Libros del Chilam Balam", *Indiana* 17/18, p. 269-288.
- GUSENHEIMER Antje 2006. "Out of the Historical Darkness: A Methodological Approach to Uncover the Hidden History of Ethnohistorical Sources", *Indiana* 23, p. 15-49.
- GUSENHEIMER Antje 2009. "La evolución textual de las profecías de los k'atuno'ob: estudio comparativo diacrónico de un género literario maya yucateco", *Escritural, écritures d'Amérique latine* 2. [en ligne]
- GUSENHEIMER Antje, Tsubasa OKOSHI HARADA & John F. CHUCHIAK (eds) 2009. *Text and Context : Yucatec maya Literature in a Diachronic Perspective*. Bonner Amerikanistische Studien 47.
- HANKS William F. 1988. "Grammar, Style, and Meaning in a Maya Manuscript", *International Journal of American Linguistics* 54 (3), p. 331-365.
- HANKS William F. 1999. *Intertexts : Writings on Language, Utterance, and Context*. Lanham : Rowman & Littlefield Publishers, chapitre 10.
- HANKS William F. 2009. *Pour qui parle la croix. La colonisation du langage chez les Maya du Mexique*. Nanterre : Société d'ethnologie.
- HANKS William F. 2010. *Converting Words : Maya in the Age of the Cross*. Berkeley : University of California Press.
- HARRISON-BUCK Eleanor 2014. "Reevaluating Chronology and Historical Content in the Maya Books of Chilam Balam", *Ethnohistory* 61 (4), p. 681-713.
- HILL II Robert M. 2012. *Pictograph to Alphabet and Back. Reconstructing the Pictographic Origins of the Xajil Chronicle*. Philadelphia : American Philosophical Society.
- HOUSTON Stephen, John BAINES & Jerrold COOPER 2003. "Last Writing: Script Obsolescence in Egypt, Mesopotamia, and Mesoamerica", *Comparative Studies in Society and History* 45 (3), p. 466.
- KNOWLTON Timothy 2008. "Dynamics of Indigenous Languages Ideologies in the Colonial Redaction of a Yucatec Maya Cosmological Text", *Anthropological Linguistics* 50 (1), p. 90-112.
- KNOWLTON Timothy 2009. "Composition and artistry in a classical Yucatecan Maya creation myth: prehispanic ritual narratives and their colonial transmission", *The Maya and their Sacred Narratives: Text and Context in Maya Mythologies* (eds) LE FORT Geneviève, Raphael GARDIOL, Sebastian MATTEO & Christophe HELMKE. Acta Mesoamericana 20, p. 111-121.
- KNOWLTON Timothy W. 2012. *Maya Creation Myths. Words and Worlds of the Chilam Balam*. Boulder : University of Colorado Press.
- LILJEFORS PERSSON Bodil 2000. *The Legacy of the Jaguar Prophet*. Lund : Religionshistoriska avdelningen, Lunds universitet.
- LOVE Bruce 1992. "Divination and Prophecy in Yucatan", *New Theories on the Ancient Maya* (eds) Elin C. Danien & Robert J. Sharer. Philadelphia : University of Pennsylvania, p. 205-216.
- RESTALL Matthew 1997. *The Maya World. Yucatec Culture and Society, 1550-1850*. Stanford University Press.
- RESTALL Matthew 1997. "Heirs to the Hieroglyphs: Indigenous Writing in Colonial Mesoamerica", *The Americas* 54 (2), p. 239-267.
- ROYS Ralph L. 1946. "The Book of Chilam Balam of Ixil" *Notes on Middle American Archaeology and Ethnology* 75, p. 90-103. [Réédité dans WEEKS John M. (ed) 2011. *The Carnegie Maya III : Carnegie*

Institution of Washington Notes on Middle American Archaeology and Ethnology, 1940-1957. Boulder : University Press of Colorado, p. 287-292].

TOZZER Alfred M. 1921. *A Maya Grammar*. Cambridge : Peabody Museum of American Archaeology and Ethnology, Harvard University (Papers of the Peabody Museum 9).

VELASQUEZ GARCIA Erik 2009. "Imagen, texto y contexto ceremonial del "ritual de los ángeles" : viejos problemas y nuevas respuestas sobre la narrativa sagrada en los libros de Chilam Balam", *The Maya and their Sacred Narratives: Text and Context in Maya Mythologies* (eds) LE FORT Geneviève, Raphael GARDIOL, Sebastian MATTEO & Christophe HELMKE. *Acta Mesoamericana* 20, p. 55-74.

VILLA ROJAS Alfonso 1984. "Valor histórico y etnográfico de los libros de Chilam Balam", *Anales de Antropología* 21, p. 47-60.

WHALEN Gretchen 2003. *An Annotated Translation of a Colonial Yucatec Manuscript : On Religious and Cosmological Topics by a Native Author*, <http://www.famsi.org/reports/01017/index.html>.

Lien : [Manuscrits de la bibliothèque de l'Université de Pennsylvanie](#).

2.2.2 Discours rituels du Conseil de condoléance des Iroquois

Voir aussi 1.6.1 (écritures sélectives)

2.2.2.1 Corpus

BEAUCHAMP William M. (ed) 1907. *Civil, Religious and Mourning Councils and Ceremonies of Adoption of the New York Indians*. New York State Museum, Bulletin 113, p. 341-451.

HEWITT J.N.B. (ed) 1928. "A Mohawk Form of Ritual of Condolence, April 9, 1782, by John Deserontyon", *Indian Notes and Monographs* 10 (8), p. 87-110.

HALE Horatio (ed) 1963 (1883). *The Iroquois Book of Rites*. Toronto : University of Toronto Press.

2.2.2.2 Sources secondaires

HART William B. 2000. "Mohawk Schoolmasters and Catechists in Mid-Eighteenth-Century Iroquoia : An Experiment in Fostering Literacy and Religious Change", *The Language Encounter in the Americas, 1492-1800* (eds) Edward G. Gray & Norman Fiering. New York : Berghahn Books, p. 230-257.

HERRINGTON M. Eleanor 1921. "Captain John Deserontyou and the Mohawk Settlement at Deseronto", *Bulletin of the Departments of History and Political and Economic Science in Queen's University, Kingston, Ontario, Canada*, 41, p. 1-16.

MICHELSON Karin E. 1980. "Mohawk Text : The Edge of the Forest Revisited", *Northern Iroquoian Texts* (eds) Maianne Mithun & Hanni Woodbury. IJAL-NATS Monograph 4. Chicago : University of Chicago Press, p. 26-40.

WOODBURY Hanny (ed) 1992. *Concerning the League. The Iroquois League Tradition as Dictated in Onondaga*. Algonquian and Iroquoian Linguistics, Memoir 9.

2.2.3 Discours prophétique des Seneca

Voir aussi 1.6.2 (écriture sélective)

2.2.3.1 Textes du Code de Handsome Lake

THOMAS Jacob E. & Terry BOYLE (eds) 1994. *Teachings From the Longhouse*. Toronto : Stoddart. [traduction et adaptation du manuscrit de Frank Logan, ca. 1900-09]

PARKER Arthur C. (ed) 1968. *Parker on the Iroquois*. Syracuse : Syracuse University Press. [traduction du manuscrit d'Edward Cornplanter, ca. 1903]

2.2.3.2 Sources secondaires

ABLER Thomas S. (ed) 2005. *Chainbreaker : the Revolutionary War memoirs of Governor Blacksnake as told to Benjamin Williams*. Lincoln : University of Nebraska Press.

BEAUCHAMP William M. 1897. "The New Religion of the Iroquois", *The Journal of American Folklore* 10 (38), p. 169-180.

BEAUCHAMP William M. (ed) 1907. *Civil, Religious and Mourning Councils and Ceremonies of Adoption of the New York Indians*. New York State Museum, Bulletin 113, p. 341-451.

- FOSTER Michael K. 2005. "Jacob Ezra Thomas : Educator and Conservator of Iroquois Culture", *Histories of Anthropology Annual* 1, p. 219-245.
- KIMURA Takeshi 1998. "The Cayuga Chief Jacob E. Thomas : Walking a Narrow Path Between Two Worlds", *Canadian Journal of Native Studies* 18 (2), p. 313-333.
- LOPEZ Andre c1980. *Pagans in Our Midst*. Roosevelttown, NY : Akwesasne Notes, p. 84-92.
- MORGAN Lewis Henry 1962 (1851). *League of the Iroquois*. New York : Corinth Books.
- PARKER Arthur C. 1919. *The Life of General Ely S. Parker : Last Grand Sachem of the Iroquois and General Grant's Military Secretary*. Publications of the Buffalo Historical Society 23. Buffalo : Buffalo Historical Society.
- TOOKER Elisabeth 1989. "On the Development of the Handsome Lake Religion", *Proceedings of the American Philosophical Society* 133 (1), p. 35-50.
- WALLACE Anthony F. C. (ed) 1952. "Halliday Jackson's Journal to the Seneca Indians, 1798-1800", *Pennsylvania History* 19 (2), p. 117-147, p. 325-349.
- WALLACE Anthony F. C. 1969. *The Death and Rebirth of the Seneca*. New York : Vintage Books.

2.2.4 Discours prophétiques des Maya Cruzo'ob

2.2.4.1 Textes des *Commandements divins* (1850-51)

- BRICKER Victoria Reifler 1981. *The Indian Christ, the Indian King. The Historical Substrate of Maya Myth and Ritual*. Austin : University of Texas Press. [Mérida, X-Cacal]
- QUINTAL MARTIN Fidelio 1992. *Correspondencia de la guerra de castas*. Mérida : Ediciones de la Universidad Autónoma de Yucatán. [Cartes 35, 47-48, 50-52, 54, 58]. [Mérida]
- REINA Leticia 1980. *Las rebeliones campesinas en México (1819-1906)*. México : Siglo Veintiuno, p. 406-410. [México]
- VILLA ROJAS Alfonso 1979 (1945). *Los Elegidos de Dios. Etnografía de los mayas de Quintana Roo*. México : Instituto Nacional Indigenista, p. 459-469. [X-Cacal]

2.2.4.2 Textes du *Sermon de Chumpon* (1888)

- BARTOLOMÉ Miguel Alberto & Alicia Mabel BARABAS 1981 (1977). *La Resistencia maya. Relaciones interétnicas en el oriente de la península de Yucatán*. México : Instituto Nacional de Antropología e Historia, p. 125-127.
- PACHECO CRUZ Santiago 1960 (1947). *Usos, costumbres, religión y supersticiones de los mayas*. Mérida, p. 167-171.

2.2.4.3 Sources secondaires

- ABAN MAY Benito, María Luisa GONGORA PACHECO & Santiago DOMINGUEZ AKE 1994. *Yum Santísima Cruz Tun*. México : INI / SEDESOL.
- BAQUEIRA PREVE Serapio 1990 (1878). *Ensayo histórico sobre las revoluciones de Yucatán desde el año 1840 hasta 1864*. Mérida : Ediciones de la Universidad Autónoma de Yucatán. Volume 4, p. 118-127.
- BOLLES David & Alejandra BOLLES 2001. *A Grammar of the Yucatecan Mayan Language*. Lancaster : Labyrinthos, p. 228-229.
- BRICKER Victoria R. 1974. "The Ethnographic Context of Some Traditional Mayan Speech Genres", *Explorations in the Ethnography of Speaking* (eds) Richard Bauman & Joel Sherzer. Cambridge : Cambridge University Press, p. 368-388.
- BURNS Allan F. 1983. *An Epoch of Miracles : Oral Literature of the Yucatec Maya*. Austin : University of Texas Press, p. 85.
- CAREAGA VILIESID Lorena 1998. *Hierofanía combatiente : lucha, simbolismo y religiosidad en la Guerra de Castas*. México : Consejo Nacional de Ciencia y Tecnología.
- CETINA DE DUARTE Elisa 1943 (1930). "Yalma Than Cichcelemyum. Leyenda Maya", *Yikal Maya Than* 4 (44), p. 91-92.
- DUMOND Don E. 1985. "The Talking Crosses of Yucatan: A New Look at Their History", *Ethnohistory* 32 (4), p. 291-308.
- DUMOND Don E. 1997. *The Machete and the Cross : Campesino Rebellion in Yucatan*. Lincoln : University of Nebraska Press.
- HANKS William F. 2010. *Converting Words : Maya in the Age of the Cross*. Berkeley : University of California Press, p. 365-368.

JONES Grant D. (ed) 1977. *Anthropology and History in Yucatan*. Austin : University of Texas Press.

LIZAMA QUIJANO Jesús J. 2000. "La señales del fin del mundo : Una aproximación a la tradición profética de los Cruzo'ob", *Religión Popular : De la reconstrucción histórica al análisis antropológico* (eds) N. Sierra, G. & F. Fernández Repetto. Mérida : Ediciones de la Universidad Autónoma de Yucatán.

MACHLIN Milt & Bob MARX 1971. "First Visit to Three Forbidden Cities", *Argosy* 372 (5), p. 18-29.

REED Nelson 2001 (1964). *The Caste War of Yucatán. Revised Edition*. Stanford : Stanford University Press.

RUGELEY Terry (ed) 2001. *Maya wars : ethnographic accounts from nineteenth-century Yucatán*. Norman : University of Oklahoma Press.

SULLIVAN Paul R. 1983. *Contemporary Yucatec Maya Prophecy : The Ethnographic and Historical Context*. PhD dissertation : Johns Hopkins University.

SULLIVAN Paul 1991. *Unfinished Conversations : Maya and Foreigners Between Two Wars*. Berkeley : University of California Press.

VAPNARSKY Valentina 1999. *Expressions et conceptions de la temporalité chez les Mayas Yucatèques (Mexique)*. Thèse de doctorat, Université de Paris X.

ZIMMERMAN Charlotte 1963. "The Cult of the Holy Cross : An Analysis of Cosmology and Catholicism in Quintana Roo", *History of Religions* 3 (1), p. 50-71.

ZIMMERMAN Charlotte 1965. "The Hermeneutics of the Maya Cult of the Holy Cross", *Numen* 12 (2), p. 139-159.

2.2.5 Formules chamaniques des Cherokees

Voir aussi 2.1.2 (écriture cherokee)

KILPATRICK Alan 1997. *The Night Has a Naked Soul. Witchcraft and Sorcery among the Western Cherokee*. Syracuse : Syracuse University Press.

KILPATRICK Jack F. & Anna G. KILPATRICK 1965. *Walk in Your Soul. Love Incantations of the Oklahoma Cherokees*. Dallas : Southern Methodist University Press.

KILPATRICK Jack F. & Anna G. KILPATRICK 1967. *Run Toward the Nightland. Magic of the Oklahoma Cherokees*. Dallas : Southern Methodist University Press.

KILPATRICK Jack F. & Anna G. KILPATRICK 1967. *Muskogean Charm Songs Among the Oklahoma Cherokees*. Washington : Smithsonian Institution Press.

KILPATRICK Jack F. & Anna G. KILPATRICK 1970. *Notebook of a Cherokee Shaman*. Washington : Smithsonian Institution Press.

MOONEY James 1890. "Sacred formulas of the Cherokees", *Bur. Amer. Ethnol. 7th Ann. Rep.*, p. 302-397. Washington.

MOONEY James & Frans M. OLBRECHTS 1932. "The Swimmer manuscript", *Bur. Amer. Ethnol. Bull.* 99. Washington.

2.2.6 Chants chamaniques du Midewiwin ojibwa

Voir aussi 1.10.1 (écritures sélectives)

2.2.6.1 Corpus

REAGAN Albert B. (ed) 1921. "Some Chippewa Medicinal Receipts", *American Anthropologist* 23 (2), p. 246-249.

REAGAN Albert B. (ed) 1922. "Medicine Songs of George Farmer", *American Anthropologist* 24 (3), p. 332-369.

2.2.6.2 Sources secondaires

BLESSING Fred K. Jr. 1977. *The Ojibway Indians Observed. Papers of Fred K. Blessing, Jr., On The Ojibway Indians From The Minnesota Archaeologist*. St. Paul : The Minnesota Archaeological Society, p. 38, p. 42.

HOWARD James H. 1965. *The Plains-Ojibwa or Bungi : Hunters and Warriors of the Northern Prairie, with special reference to the Turtle Mountain Band*. Vermilion : South Dakota Museum, University of South Dakota, p. 126.

VENNUM Jr. Thomas 1978. "Ojibwa Origin-Migration Songs of the mitewiwin", *The Journal of American Folklore*, Vol. 91, No. 361, p. 753-791.

2.2.7 Chroniques historiques lakota et yanktonai

Voir aussi 1.12

- GRANGE Jr. Robert T. 1963. "The Garnier Oglala Winter Count", *Plains Anthropologist* 8 (20), p. 74-79.
- HASSRICK Royal B. 1964. *The Sioux. Life and Customs of a Warrior Society*. Lincoln : University of Oklahoma Press.
- HIGGINBOTHAM N. A. 1981. "The Wind-Roan Bear Winter Count", *Plains Anthropologist* 26 (91), p. 1-42.
- HOWARD James H. 1955. "Two Dakota Winter Count Texts", *Plains Anthropologist* 5, p. 13-30.
- HOWARD James H. 1960. "Two Teton Dakota Winter Count Texts", *North Dakota History* 27 (2), p. 66-79.
- HOWARD James H. (ed) 1968. *The Warrior Who Killed Custer : The Personal Narrative of Chief Joseph White Bull*. Lincoln : University of Nebraska Press.
- HOWARD James H. 1976. "Yanktonai Ethnohistory and the John K. Bear Winter Count", *Plains Anthropologist* 21 (73, Part 2), *Memoir* 11, p. 1-78.
- IRONHAWK F.F. 1936. "Omaka Iyohi On Token Woyakapi", *Iapi Oaye (Word Carrier)* 65 (7).
- KAROL Joseph S. (ed) 1969. *Red Horse Owner's Winter Count. The Oglala Sioux 1786-1968*. Martin : The Booster Publishing Co.
- LAWRENCE Peter M. 1905. "Hunkpapaya Lakota Hca Waniyetu Yawapi", *Iapi Oaye (Word Carrier)* 34 (7), p. 26
- LAWRENCE Peter M. 1909. "Hunkpapa Oyate Waniyetu Yawapi Kin", *Iapi Oaye (Word Carrier)* 38 (9), p. 38.
- McCOY Ronald T. 1983. *Winter Count : The Teton Chronicles to 1799*. Ph.D. dissertation, Northern Arizona University.
- McCREIGHT Israel 1947. *Firewater and Forked Tongues. A Sioux Chief Interprets U.S. History*. Pasadena : Trail's End Publishing Co, p. 163-170.
- POWERS William 1994. *A Winter Count of the Oglala*. Kendall Park : Lakota Books.
- VESTAL Stanley 1934a. *Warpath. The True Story of the Fighting Sioux Told in a Biography of Chief White Bull*. Boston : Houghton Mifflin Company, p. 259-273.
- VESTAL Stanley 1934b. *New Sources of Indian History, 1850-1891*. Norman : University of Oklahoma Press.
- WIND (Tate) 1900. "Waniyetu Yawapi Wan", *Iapi Oaye (Word Carrier)* 29 (2), p. 5.
- YOUNG BEAR Myrna 1987. "History of the Oglala Sioux (Spider's Winter Count)", *Papers of the 18th Dakota History Conference* (ed) H.W Blakely. Madison : Dakota State College, The Karl E. Mundt Historical & Educational Foundation Series 15, p. 780-785.

2.2.8 Littérature rituelle chontale (Oaxaca, 1940-41)

- CARRASCO Pedro 1960. "Pagan rituals and beliefs among the Chontal Indians of Oaxaca, Mexico", *Anthropological records* 20 (3), p. 87-117.

2.3 ÉCRITURE INTÉGRALE, LANGUES ÉTRANGÈRES ET TRADITIONS NARRATIVES

Ces textes ont été écrits, dans la graphie alphabétique d'une langue véhiculaire, par des Amérindiens. Ils ont été édités, voire publiés, par leur propre auteur ; l'intervention éventuelle de folkloristes ou d'ethnologues étrangers est restée extrêmement limitée. Ils transcrivent des traditions narratives ou cérémonielles essentiellement orales.

Le bibliographe hésite encore à inclure dans cette section les auteurs d'origine andine de la période 1570-1640 : Diego de Castro Titu Cusi Yupanqui, Felipe Guaman Poma de Ayala, Juan de Santa Cruz Pachacuti Yamqui ou encore Blas Valera Pérez et l'Inca Garcilaso de la Vega. Même s'il leur arrive de relayer des traditions narratives autochtones, tous s'inscrivent très clairement dans des traditions lettrées d'origine européenne. Même situation, plus complexe encore étant données leurs compétences scripturales dans plusieurs langues, pour les auteurs d'origine nahua de la période 1520-1620, dont la plupart est restée anonyme mais parmi lesquels on peut simplement signaler Cristobal del Castillo, Fernando de Alvarado Tezozómoc, Don Domingo De San Anton Munon Chimalpahin Quauhtlehuanitzin, Juan Buenaventura de Zapata (plus tardif que les autres) ou encore Diego Muñoz Camargo, Juan Bautista Pomar et Fernando de Alva Cortés Ixtlilxóchitl.

2.3.1 Littérature iroquoise et algonquienne en anglais (1827-1898)

2.3.1.1 Corpus

- ASSIKINACK Francis 1858. "Legends and Traditions of the Odahwah Indians", *Canadian Journal of Industry, Science, and Art* 3 (14), p. 115-125.

BLACKBIRD Andrew J. 1887. *History of the Ottawa and Chippewa Indians of Michigan ; a grammar of their language, and personal and family history of the author*. Ypsilanti : The Ypsilantian job printing house.

CLARKE Peter Dooyentate 1870. *Origin and traditional history of the Wyandotts, and sketches of other Indian tribes of North America : true traditional stories of Tecumseh and his league, in the years 1811 and 1812*. Toronto : Hunter, Rose & co.

COPWAY George 1850. *Traditional History and Characteristic Sketches of the Ojibway Nation*. London : Gilpin.

CUSICK David 1827. *Sketches of Ancient History of the Six Nations*. Lewiston, Printed for the author.

JOHNSON Elias 1881. *Legends, traditions and laws, of the Iroquois, or Six Nations, and history of the Tuscarora Indians*. New York : AMS Press (1978).

NICOLAR Joseph 1893. *The life and traditions of the Red Man*. Durham : Duke University Press (2007).

POKAGON Simon 1898. "Indian Superstitions and Legends", *The Forum* 35, p. 618-629.

WARREN William Whipple 1885 (1852). *History of the Ojibways, based upon traditions and oral statements*. St. Paul : Minnesota Historical Society Press (1984).

WARREN William Whipple 1898 (1852). "Traditions of Descent", *De Lestry's Western Magazine* 3 (2), p. 40-47.

WILLIAMS Benjamin 1830-40 (?). "The Indians Old Dradition", in ABLER Thomas S. 1982. "The Indians Old Dradition", *Man in the Northeast* 24, p. 71-87.

2.3.1.2 Sources secondaires

BENN Carl 2012. "Missed Opportunities and the Problem of Mohawk Chief John Norton's Cherokee Ancestry", *Ethnohistory* 59 (2), p. 261-291.

BROSS Kristina et Hilary E. WYSS (eds) 2008. *Early Native Literacies in New England. A Documentary and Critical Anthology*. Amherst : University of Massachussets Press.

CLEMENTS William M. 1896. *Native American Folklore in Nineteenth-Century Periodicals*. Athens, Ohio : Swallow Press, Ohio University Press.

KONKLE Maureen 2004. *Writing Indian Nations : Native Intellectuals and the Politics of Historiography, 1827-1863*. Chapel Hill : University of North Carolina Press.

LITTLEFIELD Daniel F. Jr. & James W. PARINS 1981. *A Biobibliography of Native American Writers, 1772-1924*. Metuchen NJ & London : The Scarecrow Press.

LITTLEFIELD Daniel F. Jr. & James W. PARINS 1985. *A Biobibliography of Native American Writers, 1772-1924 : A Supplement*. Metuchen NJ & London : The Scarecrow Press.

PEYER Bernd C. 2007. *American Indian Nonfiction. An Anthology of Writings, 1760s-1930s*. Norman : University of Oklahoma Press.

ROUND Philip H. 2007. "Indigenous Illustration: Native American Artists and Nineteenth-Century US Print Culture", *American Literary History* 19 (2), p. 267-289.

ROUND Philip H. 2010. *Removable Type: Histories of the Book in Indian Country, 1663-1880*. Chapel Hill : The University of Carolina Press.

SMITH Donald B. 2013. *Mississauga Portraits. Ojibwe Voices from Nineteenth-Century Canada*. Toronto: University of Toronto Press.

2.3.1.2.1 Andrew Blackbird

FEEST Christian F. 1996. "Andrew J. Blackbird and Ottawa History", *Yumtziob* 8 (2), p. 114-123.

KARAMANSKI Theodore J. 2012. *Blackbird's Song : Andrew J. Blackbird and the Odawa People*. East Lansing : Michigan State University Press.

MacLEOD D. Peter 1992. "The Anishinabeg Point of View : The History of the Great Lakes Region to 1800 in Nineteenth-Century Mississauga, Odawa and Ojibway Historiography", *Canadian Historical Review* 73 (2), p. 194-210.

STIRRUP David 2009. "According to Our Knowledge of Ourselves : Andrew Blackbird's Odawa History", *Before Yesterday : The Long History of Native American Writing* (ed) Simone Pellerin. Pessac : Presses universitaires de Bordeaux, p. 53-66.

2.3.1.2.2 George Copway

KNOBEL Dale T. 1984. "Know-Nothings and Indians : Strange Bedfellows ?", *The Western Historical Quarterly* 15 (2), p. 175-198.

SMITH Donald B. 1988. "The Life of George Copway or Kahgegagahbowh (1818-1869) and a Review of His Writings", *Journal of Canadian Studies* 23 (3), p. 5-38.

2.3.1.2.3 David Cusick

- BRYDON Sherry 1995. "Ingenuity in Art : The Early Nineteenth-Century Works of David and Dennis Cusick" *American Indian Art Magazine* 20 (2), p. 60-85.
- KALTER Susan 2002. "Finding a Place for David Cusick in Native American Literary History", *MELUS* 27 (3), p. 9-42.
- KEATING Neal B. 2012. *Iroquois art, power, and history*. Norman : University of Oklahoma Press, p. 139-151.
- RUDES Blair A. 1999. "Why Collect Texts ? The Native, Evangelical, and Americanist Traditions among the Tuscaroras", *Theorizing the Americanist Tradition* (eds) Regna Darnell & Lisa Philips Valentine. Toronto : University of Toronto Press, p. 209-226.
- STURTEVANT William C. 2006. "David and Dennis Cusick, Early Iroquois Realist Artists", *American Indian Art Magazine* 31 (2), p. 44-55.
- STURTEVANT William C. 2007. "Early Iroquois Realist Painting and Identity Making", *Three Centuries of Woodlands Indian Art* (eds) J.C.H King & Christian F. Feest. Altenstadt : ZKF Publishers, p. 129-143.

2.3.1.2.4 William Whipple Warren

- LALONDE Chris 2009. "Living History : William Warren's *History of the Ojibway People*, Writing, and Anishinaabe Literature", *Before Yesterday : The Long History of Native American Writing* (ed) Simone Pellerin. Pessac : Presses universitaires de Bordeaux, p. 67-81.
- NICHOLS John D. 1996. "William W. Warren and Ojibwe Traditional History", *Nikotwâsik iskwâhtêm, pâskihtêpayih ! Studies in Honour of H. C. Wolfart* (eds) John D. Nichols & Arden C. Ogg. Winnipeg : Algonquian and Iroquoian Linguistics, Memoir 13, p. 309-336.
- SCHENCK Theresa M. 2007. *William W. Warren. The Life, Letters, and Times of an Ojibwe Leader*. Lincoln, London : University of Nebraska Press.

2.3.1.2.5 Benjamin Williams

- ABLER Thomas S. (ed) 2005. *Chainbreaker : The Revolutionary War Memoirs of Governor Blacksnake as Told to Benjamin Williams*. Lincoln : University of Nebraska Press.

2.3.2 Littérature tariana en nheengatu de Maximiano José Roberto (Rio Negro, 1890-1928)

2.3.2.1 Corpus

- AMORIM Antonio Brandão de 1926. "Lendas em Nheêngatú e em Português", *Revista do Instituto Historico e Geographico Brasileiro* 100 (154), p. 9-478.
- STRADELLI Ermanno 1890. "Leggenda dell'Jurupary", *Bolletino della Società Geográfica Italiana* 3, p. 659-689, p. 798-835.
- STRADELLI Ermanno 1896. "Leggende del Taria", *Memorie della Società Geográfica Italiana* 6, p. 141-148.
- STRADELLI Ermanno 1900. *Duas lendas amazônicas*. Piacenza : V. Porta Libraio.
- STRADELLI Ermanno 1928. "Vocabularios da língua geral português-nheêngatú e nheêngatú-português, etc.", *Revista do Instituto Historico e Geographico Brasileiro* 104 (158), p. 768-818.

2.3.2.1 Sources secondaires et traductions

- BARBOSA RODRIGUES João 1890. *Poranduba Amazonense ou Kochiyma-uara Porandub*. Rio de Janeiro : Leuzinger & Filhos.
- BARBOSA RODRIGUES João 1899. *O myrakytã e os idolos simbolicos : estudo da origem asiatica da civilização do Amazonas nos tempos prehistoricos*. Rio de Janeiro : Imprensa nacional. Volume 2.
- BIDOU Patrice 1989. "Du mythe à la légende. Naissance de la parole dans le village des Bianacas", *Journal de la Société des Américanistes* 75, p. 63-90.
- BROTHERSTON Gordon & Lúcia SA 2004. "Peixes, constelações e Jurupari : A pequena enciclopédia de Stradelli", *Revista do Museu de arqueologia e etnologia* 14, p. 345-358.
- CASCUDO Luís da Câmara 2001 (1936). *Em memória de Stradelli*. Manaus : Editora Valer.
- MAGALHAES José Vieira Couto de 1876. *Os Selvagem*. Rio de Janeiro : Typographia da Reforma. [*Contes indiens du Brésil*, recueillis par M. le général Couto de Magalhães et traduits par Émile Allain. Rio de Janeiro : Lombaerts, 1882]
- MEDEIROS Sérgio Luiz (ed) 2002. *Makunaíma e Jurupari : Cosmogonias Ameríndias*. São Paulo: Perspectiva.

- ORJUELA Héctor H. 1983. *Yurupary : mito, leyenda y epopeya del Vaupés*. Bogotá : Instituto Caro y Cuervo.
- RAVAGNANI Oswaldo M. (traducteur) 1993. "Lenda dos Taria", *Perspectivas* 16, p. 295-303.
- SA Lúcia 2004. *Rain Forest Literatures. Amazonian Texts and Latin American Culture*. Minneapolis : University of Minnesota Press.
- SILVA Alcionílio Brúzzi da 1994. *Crenças e lendas do Uaupés*. Quito : Abya-Yala.
- STRADELLI Ermanno 1890. "L'Uaupés e gli Uaupés", *Bollettino della Società geografica italiana*, serie 3, volume 3, p. 425-453.
- STRADELLI Ermanno 1900. "Iscrizioni indigene della regione dell' Uaupés", *Bollettino della Società geografica italiana*, serie 4, volume 1(5), p. 457-483.

2.3.3 Littérature otomi en espagnol d'Alfonso Garcia Téllez (Sierra Norte de Puebla, 1976-)

2.3.3.1 Corpus

- GARCIA TELLEZ Alfonso c.1976. *Historia de la curacion de antigua*. San Pablito, Pahuatlán, Puebla.
- GARCIA TELLEZ Alfonso c.1976. *Tratamiento de una ofrenda para pedir lluvia*. San Pablito, Pahuatlán, Puebla.
- GARCIA TELLEZ Alfonso c.1978. *Historia de una vivienda para hacer una ofrenda al Santo Tecuil*. San Pablito, Pahuatlán, Puebla.
- GARCIA TELLEZ Alfonso c.1978. *Relato de un brujo nagual*. San Pablito, Pahuatlán, Puebla.
- GARCIA TELLEZ Alfonso c. 2001. *Historia del simbolo del Aguila*. San Pablito, Pahuatlán, Puebla.

2.3.3.2 Sources secondaires

- ANDERS Ferdinand 1980. "Mexikanische Zauberfiguren. Zur Sonderausstellung anlässlich des Kolloquiums über Mexiko in Erlangen im Dezember 1977", *Lateinamerika-Studien* 6, p. 215-225.
- BARROSO REPIZO Alberto Diez et Alfonso Margarito GARCIA TELLEZ 2012. "Propuesta clasificatoria de un grupo de representaciones de *nzahki* entre los otomíes de San Pablito, Pahuatlán, Puebla", *Desacatos* 39, p. 15-28.
- BOURGEOIS-LECHARTIER Michel, Joaquin GALARZA, Marina GOLOUBINOFF & Aline HEMOND (eds) 1986. *L'art des amates*. Lons-Le-Saunier : PAICA, p. 50-70.
- DELEAGE Pierre 2015. "Les livres d'Alfonso García Téllez", *Traverser. Chantier littéraire*. Bois-Colombes : Carnets Livres, p. 118-129.
- DYCKERHOFF Ursula (ed) 1984. "La historia de curación antigua de San Pablito, Pahuatlán, Puebla. Autor Antonio López M", *Indiana, Gedenkschrift Gerdt Kutscher*, Teil 1, IX, p. 69-85.
- GALINIER Jacques 1979. *N'yuhu. Les Indiens Otomis. Hiérarchie sociale et tradition dans le sud de la Huasteca*. Études mésoaméricaines, série 2. México : Mission archéologique et ethnologique française au Mexique, p. 306.
- GALINIER Jacques 2004. "Détruire pour conserver : notes sur l'imagination muséographique en Mésoamérique", *Anthropologie et Sociétés* 28 (2), p. 101-119.
- GOULD Kerin 2009. *Living Art. Designs and Crafts of the Otomi of San Pablito*. Santa Fe : Museum of International Folk Art.
- SANDSTROM Alan R. (ed) 1981. *Traditional Curing and Crop Fertility Rituals Among Otomi Indians of the Sierra de Puebla, Mexico: The Lopez Manuscripts*. Occasional Papers and Monographs, Number 3. Bloomington: Indiana University Museum.
- SANDSTROM Alan R. & Pamela E. SANDSTROM 1986. *Traditional Papermaking and Paper Cult Figures of Mexico*. Norman: University of Oklahoma Press.
- TYRAKOWSKI Konrad 1980. "Magie und Markt. Anmerkungen zur Kommerzialisierung von "Brujeria" aus San Pablito/Puebla, Mexiko", *Ethnologia Americana* 17 (2), p. 965-968.

2.3.4 Littérature tukano et arawak du Haut Rio Negro en portugais (Amazonie, 1980-)

2.3.4.1 Corpus

- BARBOSA Manuel Marcos (KEDALI) & Adriano Manuel GARCIA (KALI) 2000. *Upiperi Kalisi : histórias de antigamente. Histórias dos antigos Taliaseri-Phukurana (versão do clã Kabana-idakena-yanapere)*. São Gabriel da Cachoeira : FOIRN / UNIRVA.
- CORNELIO José Marcellino et al. 1999. *Waferinaipe Ianheke, a sabedoria dos nossos antepassados : histórias dos Hohodene e dos Walipere-Dakenai do rio Aiari*. São Gabriel da Cachoeira : FOIRN / ACIRA.

- DIAKURU (FERNANDES Américo Castro) & KISIBI (Durvalino Moura FERNANDES) 1996. *A mitologia sagrada dos Desana Wari Dihputiro Põrã*. São Gabriel da Cachoeira : FOIRN / UNIRT.
- DIAKURU (FERNANDES Américo Castro) & KISIBI (Durvalino Moura FERNANDES) 2006. *Bueri Kãdiri Maririye. Os ensinamentos que não se esquecem*. São Gabriel da Cachoeira : FOIRN / UNIRT.
- MAIA Moisés (AKÏTO) & Tiago MAIA (KI'MÂRO) 2004. *Isã yekisimia Masike. O conhecimento de nossos antepassados. Uma narrativa Oyé*. São Gabriel da Cachoeira : FOIRN / COIDI.
- ÑAHURI (AZEVEDO Miguel) & KUMARÕ (Antenor Nascimento AZEVEDO) 2003. *Dahsea Hausirõ Porã ukushe Wiophesase merã bueri turi. Mitologia Sagrada dos Tukano Hausirõ Porã*. São Gabriel da Cachoeira : FOIRN / UNIRT.
- PAROKUMU Umusi & Toraman KENHIRI 1995 (1980). *Antes o mundo não existia : mitologia dos antigos Desana-Kehiripora*. São João Batista do Rio Tiguíé, São Gabriel da Cachoeira : UNIRT, FOIRN.
- TÕRÂMU BAYARU (GALVÃO Wenceslau Sampaio) & GUAHARI YE ÑI (Raimundo Castro GALVÃO) 2004. *Livro dos Antigos Desana Guahari Diputiro Porã*. São Gabriel da Cachoeira : FOIRN / ONIMRP.

2.3.4.2 Sources secondaires

- ANDRELLO Geraldo 2008. "Narradores Indígenas do Rio Negro (ou antropolgia "faça você mesmo")", 32º Encontro Anual da Anpocs, *Novos modelos comparativos: antropologia simétrica e sociologia pós-social* (eds) Márcio Goldman & Eduardo Viana Vargas. Caxambu, MG.
- ANDRELLO Geraldo 2010. "Falas, objetos e corpos : autores indígenas no alto rio Negro", *Revista Brasileira de Ciências Sociais* 25 (73), p. 5-26.
- HUGH-JONES Stephen 2010. "Entre l'image et l'écrit : la politique tukano de patrimonialisation en Amazonie", *Cahiers des Amériques Latines* 63-64, p. 195-228.
- KENHIRI Tolamã (Luis Gomes LANA) 1993. "La bible et le fusil", *Ethnies* 14, p. 19-21.
- RIBEIRO Berta 1992. "A mitologia pictórica dos Desãna", *Grafismo indígena : estudos de antropologia estética* (ed) Lux Vidal. São Paulo : Studio Nobel, FAPESP & Edusp, p. 35-52.
- WRIGHT Robin M. 2005. "Da atribuição de valores às tradições religiosas indígenas", *Revista do patrimônio histórico e artístico nacional* 32, p. 245-253.

2.4 CORRESPONDANCES DIVERSES

- CAMPISI Jack & Richard CHRISJOHN 1980. "Two Eighteenth-Century Oneida Letters", *Northern Iroquoian Texts* (eds) Maianne Mithun & Hanni Woodbury. IJAL-NATS Monograph 4. Chicago : University of Chicago Press, p. 41-44.
- CORBIERE Alain 2003. "Exploring Historical Literacy in Manitoulin Island Ojibwe", *Papers of the 34th Algonquian Conference*, p. 57-81.
- DANGBERG Grace M. 1957. "Letters to Jack Wilson, the Paiute Prophet, written between 1908 and 1911", *Bulletin of the Bureau of American Ethnology* 164, p. 279-296.
- DORSEY James Owen 1891. "Omaha and Ponka letters", *Bulletin of the Bureau of American Ethnology* 11.
- HARPER Kenn 2012. "Amarualik's Letter : A Syllabic Letter from 1923", *Linguistic and Cultural Encounters in the Arctic* (eds) Louis-Jacques Dorais & Frédéric Laugrand. Québec : Hors-série des Cahiers du CIERA, p. 135-142.
- LADEIRA Maria Elisa 2001. "De bilhetes e diários : oralidade e escrita entre os Timbira", *Antropologia, História e educação. A questão indígena e a escola* (eds) Aracy Lopes da Silva & Mariana Kawall Leal Ferreira. São Paulo : Global, p. 303-330.
- LAUGRAND Frédéric, Jarich OOSTEN & Maaki KAKKIK (eds) 2003. *Keeping the Faith. Nunavut arctic college : Memory and history in Nunavut* 3.
- MAILHOT José 1992. "Deux lettres montagnaises du XVIIIe siècle", *Recherches amérindiennes au Québec* 22 (1), p. 3-16.
- McCALLUM James Dow (ed) 1932. *The Letters of Eleazar Wheelock's Indians*. Hanover, New Hampshire : Dartmouth College Publications.
- MOONEY James 1973 (1896). *The Ghost-Dance Religion and Wounded Knee*. New York : Dover.
- PENTLAND David H. 1996. "An Ottawa Letter to the Algonquin Chiefs at Oka", *Reading Beyond Words. Contexts for Native History* (eds) Jennifer S.H. Brown & Elizabeth Vibert. Peterborough : Broadview Press, p. 261-279.
- SULLIVAN Paul 1991. *Unfinished Conversations : Maya and Foreigners Between Two Wars*. Berkeley : University of California Press.

2.5 AUTRES USAGES AMÉRINDIENS DE L'ÉCRITURE INTÉGRALE

- BOONE Elizabeth H. & Tom CUMMINS (eds) 1998. *Native Traditions in the Postconquest World*. Washington, D.C., Dumbarton Oaks Research Library and Collection.
- BOONE Elizabeth Hill & Gary URTON (eds) 2011. *Their Way of Writing. Scripts, Signs, and Pictographies in the Pre-Columbian America*. Washington DC : Dumbarton Oaks Research Library and Collection.
- HORNBERGER Nancy H. (ed) 1997. *Indigenous Literacies in the Americas*. Berlin : Mouton de Gruyter.
- LIENHARD Martin 1990. *La voz y su huella : Escritura y conflicto étnico-social en América Latina (1492-1988)*. Hanover : Ediciones del Norte.
- LIENHARD Martin 1992. *Testimonios, cartas y manifiestos indígenas : desde la conquista hasta comienzos del siglo XX*. Caracas : Biblioteca Ayacucho.
- SALOMON Frank & Sabine HYLAND (eds) 2010. *Graphic Pluralism : Native American Systems of Inscription and the Colonial Situation*. Numéro thématique : *Ethnohistory* 57 (1), p. 1-182.

2.5.1 Arctique

- BERTHELSEN Christian 1986. "Greenlandic Literature : Its Traditions, Changes, and Trends", *Arctic Anthropology* 23 (1-2), p. 339-345.
- BLACK Lydia T. 1977. "Ivan Pan'kov. An Architect of Aleut Literacy", *Arctic Anthropology* 14 (1), p. 94-107.
- DÉLÉAGE Pierre 2012. "Les Inuit et l'écriture", *Gradhiva* 15, p. 233-236.
- FORTESCUE Michael D. (ed) 1990. *From the writings of the Greenlanders. Kalaallit atuakiaannit*. Fairbanks, Alaska : University of Alaska Press.
- FRANSEN Niels H. 1999. "Literacy and literature in North Greenland 1791-1850", *Etudes Inuit Studies* 23 (1-2), p. 69-90.
- KLEIVAN Inge 1995. "A new history of Greenlandic literature", *Etudes Inuit Studies* 19 (1), p. 127-136.
- McGRATH Robin 1984. *Canadian Inuit Literature : The Development of a Tradition*. Ottawa : National Museums of Canada.
- PETERSEN Robert 1984. "Greenlandic Written Literature", *Handbook of North American Indians 5 Arctic*. Washington : Smithsonian, p. 640-645.
- PETRONE Penny (ed) 1988. *Northern Voices. Inuit Writing in English*. Toronto : University of Toronto Press.
- RANKIN Sharon (ed) 2009. *The Moravian Beginnings of Canadian Inuit Literature*. Montréal : IPI Press.
- RANSOM Jay Ellis 1945. "Writing as a Medium of Acculturation among the Aleut", *Southwestern Journal of Anthropology* 1 (3), p. 333-344. (Voir aussi ce [site](#)).
- TRUDEL François 1999. "Autobiographies, mémoire et histoire: Jalons de recherche chez les Inuit", *Etudes Inuit Studies* 23 (1-2), p. 145-172.

2.5.2 Amérique du Nord

- ARNDT Grant 2012. "Indigenous Autobiography *en Abyeme* : Indigenous Reflections on Representational Agency in the Case of *Crashing Thunder*", *Ethnohistory* 59 (1), p. 27-49.
- BERMAN Judith 1996. "The Culture As It Appears to the Indian Himself : Boas, George Hunt, and the Methods of Ethnography", *Volkgeist as Method and Ethic : Essays on Boasian Ethnography and the German Anthropological Tradition* (ed) Gerorge W. Stocking. Madison : The University of Wisconsin Press, p. 215-256.
- BOUTEVIN Stéphanie 2011. *La place et les usages de l'écriture chez les Hurons et les Abénakis, 1780-1880*. Thèse de doctorat, UQAM et EHESS.
- CHAMBERLAIN Alexander F. 1906. "Acquisition of Written Language by Primitive Peoples", *The American Journal of Psychology* 17 (1), p. 69-80.
- DAHSTROM Amy 2003. "Warrior Powers from an Underwater Spirit : Cultural and Linguistic Aspects of an Illustrated Meskwaki Text", *Anthropological Linguistics* 45 (1), p. 1-55.
- DEMALLIE Raymond J. 1999. "George Sword Wrote These : Lakota Culture as Lakota Text", *Theorizing the Americanist Tradition* (eds) Regna Darnell & Lisa Philips Valentine. Toronto : University of Toronto Press, p. 245-258.
- EDWARDS Brendan Frederick R. 2005. *Paper Talk. A History of Libraries, Print Culture, and Aboriginal Peoples in Canada before 1960*. Lanham : The Scarecrow Press.
- FURTWANGLER Albert 2005. *Bringing Indians to the Book*. Seattle : University of Washington Press.
- GODDARD Ives & Kathleen J. BRAGDON 1988. *Native Writings in Massachusetts*. 2 volumes. Philadelphia : American Philosophical Society.
- GORDON Edward E. & Elaine H. GORDON 2003. "Literacy as a Mission: Native Americans", *Literacy in America. Historical Journey and Contemporary Solutions*. Westport : Praeger, p. 193-225.

- GRANT Anthony P. 2003. "Painting Their Thoughts ? Meeker Orthographies and the Logistics of Native-Language Literacy in the Nineteenth Century Midwest", *Essays in Algonquian, Catawban and Siouan Linguistics in Memory of Frank T. Siebert, Jr.* (eds) Blair A. Rudes & David J. Costa. Algonquian and Iroquoian Linguistics Memoir 16, p. 117-140.
- HACKEL Steven W. & Hilary E. WYSS 2010. "Print Culture and the Power of Native Literacy in California and New England Missions", *Native Americans, Christianity, and the Reshaping of the American Religious Landscape* (eds) Joel W. Martin & Mark A. Nicholas. Chapel Hill : University of North Carolina Press, p. 201-234.
- HOWARD James H. 1981. *Shawnee ! The Ceremonialism of a Native Indian Tribe and Its Cultural Background*. Athens : Ohio University Press, p. 357.
- JAHNER Elaine A. 1992. "Transitional Narratives and Cultural Continuity", *boundary 2*, 19 (3), p. 148-179.
- LE JEUNE Jean-Marie 1898. *Chinook and shorthand rudiments with which the Chinook jargon and the Wawa shorthand can be mastered without a teacher in a few hours*. Kamloops.
- LIBERTY Margot (ed) 1978. *American Indian Intellectuals*. St. Paul : West Publishing Co.
- LOCKARD Louise 1995. "New Paper Words : Historical Images of Navajo Language Literacy", *American Indian Quarterly* 19 (1), p. 17-30.
- McMURTRIE Douglas C. & Albert H. ALLEN 1930. *Jotham Meeker, Pioneer Printer of Kansas*. Chicago : Eyncourt Press.
- MONAGHAN E. Jennifer 1990. "She Loved to Read in Good Books : Literacy and the Indians of Martha's Vineyard, 1643-1725", *History of Education Quarterly* 30 (4), p. 493-521.
- MORGAN Mindy J. 2009. *The Bearer of This Letter. Language Ideologies, Literacy Practices, and the Fort Belknap Indian Community*. Lincoln et London : University of Nebraska Press.
- PARKS Douglas R. & Raymond J. DEMALLIE 1992. "Plains Indian Native Literatures", *boundary 2*, 19 (3), p. 105-147.
- RICE Alanna 2010. "To Save Their Substance That They May Live Together: Rethinking Schooling and Literacy in Eighteenth-Century Algonquian Communities in Southern England", *American Indian Culture and Research Journal* 34 (3), p. 47-70.
- ROUND Philip H. 2010. "From Performance to Print in the Native Northeast", *Cultural Narratives : Textuality and Performance in American Culture before 1900* (eds) Sandra M. Gustafson & Caroline F. Sloat. Notre Dame, Indiana : University of Notre Dame Press, p. 97-117.
- VECSEY Christopher 2009. "The Good News in Print and Image : Catholic Evangelicality in Native America", *U.S. Catholic Historian* 27 (1), p. 1-19.
- WALKER Willard 1981. "Native American Writing Systems", Charles A. Ferguson & Shirley Brice Heath (eds) *Language in the USA*. Cambridge : Cambridge University Press, p. 145-174.
- WALKER Willard B. 1996. "Native Writing Systems", *Handbook of North American Indians 17 Language*. Washington : Smithsonian, p. 158-184.
- WARRIOR Robert 2005. *The People and the Word. Reading Native Nonfiction*. Minneapolis : University of Minnesota Press.
- WYSS Hilary E. 2000. *Writing Indians. Literacy, Christianity, and Native Community in Early America*. Amherst : University of Massachusetts Press.
- YOUNG Robert W. 1977. "Written Navajo : A Brief History", *Advances in the Creation and Revision of Writing Systems* (ed) Joshua A. Fishman. The Hague : Mouton, p. 459-470.

2.5.3 Mésoamérique

- CUNILL Caroline 2008. "La alfabetización de los Mayas yucatecos y sus consecuencias sociales, 1545-1580", *Estudios de Cultura Maya* 31, p. 163-192.
- FLORESCANO Enrique 2001. "Titres primordiaux et mémoire canonique en Méso-Amérique", *Études rurales* 157-158, p. 15-43.
- GRUZINSKI Serge 1988. *La colonisation de l'imaginaire. Sociétés indigènes et occidentalisation dans le Mexique espagnol XVIe-XVIIIe siècle*. Paris : Gallimard.
- HOWE James 1979. "The Effects of Writing on the Kuna Political System", *Ethnology* 18 (1), p. 1-16.
- HOWE James 2009. *Chiefs, Scribes, and Ethnographers : Kuna Culture From Inside and Out*. Austin : University of Texas Press.
- JOHANSSON K. Patrick 2004. *La palabra, la imagen y el manuscrito : lecturas indígenas de un texto pictórico en el siglo XVI*. México : UNAM.
- LEIBSOHN Dana 2009. *Script and Glyph. Pre-Hispanic History, Colonial Bookmaking and the Historia Tolteca-Chichimeca*. Washington D.C. : Dumbarton Oaks Research Library and Collection.
- LIPP Frank J. 1991. *The Mixe of Oaxaca. Religion, Ritual, and Healing*. Austin : University of Texas Press, chap. 5.

- LOCKHART James 1992. *The Nahuas After the Conquest: A Social and Cultural History of the Indians of Central Mexico, Sixteenth Through Eighteenth Centuries*. Stanford University Press.
- MARTIN DEL CAMPO Edgar 2006. "Ideologías del alfabetismo en una ceremonia de año nuevo en Chicontepepec, Veracruz", *Revista Trace* 50, p. 19-33.
- ROBERTSON Donald 1959. *Mexican Manuscript Painting of the Early Colonial Period*. New Haven CT : Yale University Press.
- TERRACIANO Kevin 2001. *The Mixtecs of Colonial Oaxaca. Nudzahui History, Sixteenth Through Eighteenth Centuries*. Stanford University Press.

2.5.4 América do Sud

- BILHAUT Anne-Gaël & Silvia MACEDO (eds) 2012. *Tradición, escritura y patrimonialización*. Quito : Abya Yala.
- CALAVIA SAEZ Oscar 2013. "Historia indígena, autoría y sexo : la obra inédita de Gabriel Gentil", *El aliento de la memoria. Antropología e historia de la amazonía andina* (eds) François Correa Rubio, Jean-Pierre Chaumeil & Roberto Pineda Camacho. Lima : Institut français d'études andines, Universidad nacional de Colombia, CNRS, p. 432-449.
- CESARINO Pedro de Niemeyer 2012. "A escrita e os corpos desenhados: transformações do conhecimento xamanístico entre os Marubo", *Revista de Antropologia* 55 (1), p. 75-137.
- CHAVARRIA María C. "De la oralidad a la literacidad : aproximaciones recientes en la Amazonía", *Por donde hay soplo* (eds) Jean-Pierre Chaumeil, Oscar Espinosa de Rivero & Manuel Cornejo Chaparro. Lima : IFEA, Pontificia Universidad Católica del Perú, CAAAP, EREA, p. 443-464.
- DELEAGE Pierre 2010. "Rituels du livre en Amazonie", *Cahiers des Amériques Latines* 63-64, p. 229-250.
- DURSTON Alan 2008. "Native-Language Literacy in Colonial Peru : The Question of Mundane Quechua Writing Revisited", *Hispanic American Historical Review* 88 (1), p. 41-70.
- FRANCHETTO Bruna 2008. "A guerra dos alfabetos : os povos indígenas na fronteira entre o oral e o escrito", *Mana* 14 (1), p. 31-59.
- GARCES V. Fernando 2005. *De la voz al papel. La escritura quechua del periódico CONOSUR Nawpaqman*. Cochabamba : Plural editores.
- GORDILLO Gaston 2006. "The crucible of citizenship : ID-paper fetishism in the Argentinean Chaco", *American Ethnologist* 33 (2), p. 162-176.
- GUZMAN GALLEGOS María Antonieta 2009. "Identity Cards, Abducted Footprints, and the Book of San Gonzalo : The Power of Textual Objects in Runa Worldview", *The Occult Life of Things : Native Amazonian Theories of Materiality and Personhood* (ed) Fernando Santos-Granero. Tuscon : University of Arizona Press, p. 214-234.
- MOREIRA Elaine 2012. *Artifice du corps et de la mémoire : les cahiers des chants chez les Ye'kuana (Terre Indigène Yanomami, Roraima, Brésil)*. Thèse de doctorat, EHESS, Paris.
- NEUMANN Eduardo Santos 2005. *Práticas letradas Guarani. Produção e usos da escrita indígena (Séculos XVII e XVIII)*. Tese de doutorado, Universidade Federal do Rio de Janeiro.
- NEUMANN Eduardo 2007. "A escrita dos guaranis nas reduções : usos e funções das formas textuais indígenas, século XVIII", *Topoi* 8 (15), p. 49-79.
- NEUMANN Eduardo 2009. "De letra de índios. Cultura escrita e memória indígena nas reduções guaranis do Paraguai", *Varia Historia* 25 (41), p. 177-196.
- RAPPAPORT Joanne. 1990. *The politics of Memory. Native historical interpretation in the Colombian Andes*. Cambridge University Press.
- WOGAN Peter 2004. *Magical Writing in Salasaca. Literacy and Power in Highland Ecuador*. Boulder : Westview Press.

PARTIE 3 – LES ÉCRITURES SECONDAIRES CATÉCHÉTIQUES

Les écritures secondaires catéchétiques sont présentées en fonction de leur société d'appartenance et sont ordonnées selon un simple axe nord / sud. Lorsqu'il est connu, le nom de l'inventeur de la technique scripturale est donné entre parenthèses.

Merci à Bérénice Gaillemain et à Isabel Yaya pour plusieurs de ces références

3.1 ÉCRITURE SECONDAIRE INUIT (Lily Ekak Savok, Kolirag Ruth Ekak, Edna Smith Kenick)

GRIFFIN Dennis G. 2010. "Cugtun Alngautat: The History and Development of a Picture Text among the Nuniwarmiut Eskimo, Nunivak Island, Alaska", *Arctic Anthropology* 47 (2), p. 32-41.
HAMMERICH Louis Leonor (ed) 1977. *A Picture Writing by Edna Kenick, Nunivak, Alaska*. København : Munksgaard. Det Kongelige Danske Videnskabernes Selskab. Historisk-filosofiske Skrifter 9 (1).
RAY Dorothy Jean 1971. "The Bible in Picture Writing", *The Beaver, Magazine of the North*, autumn, p. 20-24.
RAY Dorothy Jean 1981. "Picture Writing from Buckland, Alaska", *Arts and culture of the North* 5, p. 339-344.
RAY Dorothy Jean 1996. *A Legacy of Arctic Art*. Seattle : University of Washington Press, p. 47-52, p. 170-171.
SCHMITT Alfred 1951. *Die Alaska Schrift und ihre Schriftgeschichtliche Bedeutung*. Marburg : Simons Verlag.

3.2 ÉCRITURE SECONDAIRE DÉNÉ ET BLACKFOOT (Henri Faraud, Émile Legal)

3.2.1 Prières manuscrites

Manuscrit Petitot. HEC 6491 E53C 2 et HEC 6491 E53C 9. Archives Deschâtlets, Richelieu.
Manuscrit Ladet. HPK 2001 N82R 37. Archives Deschâtlets, Richelieu.
Manuscrit Legal. PR84.400/1182. Missionary Oblates of Mary Immaculate Records, Provincial Archives of Alberta, Edmonton.

3.2.2 Sources secondaires

GRANT John Webster 1984. *Moon of Wintertime. Missionaries and the Indians of Canada in Encounter since 1534*. Toronto : University of Toronto Press, cahier iconographique.
GROUARD Émile 1923. *Souvenirs de mes soixante ans d'apostolat dans l'Athabaska-Mackenzie*. Lyon : Œuvre apostolique de Marie Immaculée, p. 100-102.
HUEL Raymond J.A. 1996. *Proclaiming the Gospel to the Indians and the Métis*. Edmonton : The University of Alberta Press, p. 44.
PETITOT Émile 1874. "Lettre du R.P. Petitot au T.R.P. Supérieur Général, février 1873", *Missions de la Congrégation des Missionnaires Oblats de Marie Immaculée* 47, p. 377-378.
PHILIPPOT Aristide 1934. "Ecriture primitive dans les Missions de l'Extrême-Nord canadien", *Les missions catholiques* 3214, 16 février, p. 599.
SAVOIE Donat (ed) 1971. *Les Amérindiens du Nord-Ouest canadien au 19e siècle selon Émile Petitot*. Volume 1. Ottawa : Bureau des recherches scientifiques sur le Nord, Ministère des Affaires Indiennes et du Nord Canadien, p. 58.

3.3 ÉCRITURE SECONDAIRE MI'KMAQ (Chrestien Leclercq, Pierre Maillard)

3.3.1 Catéchismes manuscrits

Manuscrit Maillard. Auteur : Pierre Maillard. Lieu : Nouvelle-Ecosse. Date : ca. 1759. Contenu : Dix pages de catéchisme annexé à l'*Eucologe micmac*, 1757-1759, 356 p. Conservation : Manuscrits amérindiens, 11 UZ, Archives de l'Archidiocèse de Québec.
Manuscrit Tomson. Collecteur : John Tomson. Lieu : Baie Saint-Georges, Terre-Neuve. Date : Acquis en 1791. Contenu : Pater Noster et Ave Maria sur deux feuilles séparées. Conservation : Manuscrit Add. 11038, British Library, Londres.
Manuscrit Jeddore (*Livre de prière Miawpukek Mi'kmawey*). Lieu : Rivière Conne, Terre-Neuve. Date : ca. 1810. Contenu : Cent quarante-neuf pages de catéchisme et de prières. Conservation : Bande Mi'kmaw de la rivière Conne, Terre-Neuve. <http://collections.mun.ca/prayerbook/>

Manuscrit Yale. Date : 1825 (filigrane du papier). Contenu : 1 v. (20 p.). Conservation : Beinecke Rare Book and Manuscript Library, Yale University. <http://brbl-dl.library.yale.edu/vufind/Record/4162100>

Manuscrit Princeton. Date : 1826 (filigrane du papier). Contenu : 1 v. (232 p.) ; 40 x 17 cm. Conservation : Princeton University Library, Manuscripts Collection.

Premier manuscrit Duhamel. Collecteur : Alexandre Duhamel. Lieu : Ile Saint Pierre, Terre-Neuve. Date : Acquis en 1836. Contenu : Deux pages extraites du catéchisme du mariage. Conservation : Manuscrit 18836 du Musée McCord, Montréal.

Second manuscrit Duhamel. Collecteur : Alexandre Duhamel. Lieu : Ile Saint Pierre, Terre-Neuve. Date : Acquis en 1836. Contenu : Deux pages extraites du catéchisme de la communion. Conservation : Fonds américain n°34, Bibliothèque nationale de France, Paris.

Manuscrit Nova Scotia. Date : ca. 1900. Conservation : Nova Scotia Museum, Halifax.

Premier manuscrit McCord. Collecteur : David Ross McCord. Date : Acquis en 1914. Contenu : 18 pages ; 6 x 6 cm. Conservation : Manuscrit M2642 du Musée McCord, Montréal.

Second manuscrit McCord. Collecteur : David Ross McCord. Date : Acquis en 1914. Contenu : 1 v. (215 p.) Conservation : Manuscrit M2643 du Musée McCord, Montréal.

Manuscrit Harlow. Lieu : Rivière Bear, Nouvelle-Ecosse. Date : Acquis pendant l'été 1925. Contenu : Vingt-huit pages extraites du catéchisme. Conservation : Manuscrit 1663, Smithsonian National Anthropological Archives, Washington D.C.

Manuscrit Speck. Collecteur : Frank G. Speck. Lieu : Bear river, Nouvelle-Ecosse. Date : Donné en 1929 à l'Université de Pennsylvanie. Conservation : Micmac Manuscript 761, Cornell University, Carl A. Kroch Library, Division of Rare and Manuscript Collections. Microfilm seulement, original non localisable.

Manuscrits Rand. Auteur : Silas Tertius Rand. Lieu : Hantsport, Nouvelle-Ecosse. Date : ca. 1870. Contenu : copie partielle du livre de Kauder avec translittération en alphabet micmac et traductions anglaises. Conservation : Manuscrit L612, Boston Athenaeum Library (Wilberforce Eames collection).

Manuscrit Nevan. Auteur : Frank Nevan. Lieu : Cap Breton, Nouvelle-Ecosse. Date : 1943. Contenu : copie du livre de Kauder avec translittération en alphabet micmac. Conservation : Manuscrit 4634, Smithsonian National Anthropological Archives, Washington D.C.

3.3.2 Sources secondaires

ANGER Dorothy C. 1988. *Nocwa'mkisk (Where the sand blows...)*. Vignettes of Bay St. George Micmacs. Port au Port East : Bay St. George Regional Indian Band Council.

ANONYME [KAUDER Christian] 1868. "The Catholic Church in the Wilderness", *The Irish Ecclesiastical Record* IV, p. 238-254.

BRUN Régis 1984. *Pionnier de la nouvelle Acadie, Joseph Gueguen, 1741-1825*. Moncton : Les éditions d'Acadie.

COHEN Marcel 1958. *La Grande invention de l'écriture et son évolution*. Paris : Imprimerie nationale, Librairie C. Klincksieck (pl. 86A, *Documentation*, p. 123sq.).

DA CIVEZZA Marcellino 1879. *Saggio di Bibliografia geografica, storica, etnografica Sanfrancescana*. Prato : Ranieri Guasti, p. 305-308.

DÉLÉAGE Pierre 2009. *La croix et les hiéroglyphes. Écritures et objets rituels chez les Amérindiens de Nouvelle-France (XVIIe-XVIIIe siècles)*. Paris : Aesthetica.

DÉLÉAGE Pierre 2013. *Le Geste et l'écriture. Langues des signes, Amérindiens, Logographie*. Paris : Armand Colin.

DÉLÉAGE Pierre 2013. "L'écriture attachée des Mi'kmaq, 1677-1912", *Acadiensis, Journal of the History of the Atlantic Region* 42 (1), p. 3-36.

DÉLÉAGE Pierre 2015. "La querelle de 1875 : Léon de Rosny, Émile Petitot et le manuscrit micmac", *Recherches amérindiennes au Québec* 45 (1), p. 39-50.

DUBOIS Paul-André 1999. "Tradition missionnaire et innovations pastorales aux XVIIe et XVIIIe siècles : lecture et écriture dans les missions canadiennes", *Études d'histoire religieuse* 65, p. 7-27.

DUBOIS Paul-André 2007. "Lecture solfégique et tradition orale dans quelques missions de la Nouvelle-France", *Rabaska : revue d'ethnologie de l'Amérique française* 5, p. 7-35.

GAULIN Antoine 1720. "Relation de la mission du P. Antoine Gaulin dans les pays des Mikmaks et en Acadie vers 1720", Archives nationales du Canada, Série K, Monuments historiques, Carton 1232.

GREENFIELD Bruce 2000. "The Mi'kmaq Hieroglyphic Prayer Book : Writing and Christianity in Maritime Canada, 1675-1921", *The Language Encounter in the Americas, 1492-1800* (eds) Edward G. Gray & Norman Fiering. New York : Berghahn Books, p. 189-211.

HEWSON John 1977. "Micmac Hieroglyphics in Newfoundland", *Languages in Newfoundland and Labrador* (ed) Harold J. Paddock. St John's : Memorial University, p. 16-27.

HEWSON John 1988. "Introduction to Micmac Hieroglyphics", *Cape Breton Magazine* 47, p. 55-61.

- KRIEGER Carlo 2002. "Culture Change in the Making : Some Examples of How a Catholic Missionary Changed Micmac Religion", *American Studies International* 40 (2), p. 37-56.
- KRIEGER Carlo 2002. *Religionswandel bei den Micmac: ein Beitrag zur Anwendung der ethnohistorischen Methode*. Thèse de doctorat, Universität Wien.
- LE CLERCQ Chrestien 1910 [1691]. *New Relation of Gaspesia, with the Customs and Religion of the Gaspeian Indians*. Toronto : The Champlain Society.
- LECLERCQ Chrestien, 1999 [1691]. *Nouvelle relation de la Gaspésie*. Montréal : Les Presses de l'Université de Montréal.
- LE LOUTRE Jean-Louis 1888 [1738]. "Lettres de M. l'Abbé Le Loutre, missionnaire en Acadie", *Collection de documents inédits sur le Canada et l'Amérique publiés par Le Canada Français*, Tome premier, 1888, Québec, p. 19-43.
- LENHART John M. (préf.) 1921. *Manuel de prières, instructions et chants sacrés en hiéroglyphes micmacs*. New edition of Father Kauder's Book published in 1866. Ristigouche : The Micmac Messenger.
- LENORMANT François 1872. *Essai sur la propagation de l'alphabet phénicien dans l'ancien monde*. Tome premier. Paris : Maisonneuve et Cie, p. 27-28.
- MAILLARD Pierre 1863 [1759]. "Lettre de M. l'abbé Maillard sur les missions de l'Acadie et particulièrement sur les missions micmaques", *Les soirées canadiennes*, Troisième années, p. 199-426.
- MAILLARD Pierre 1888 [1735]. "Lettres de M. l'abbé Maillard", *Collection 2 de documents inédits sur le Canada et l'Amérique publiés par Le Canada Français*, Tome premier, 1888, Québec, p. 55-64.
- MORIN Maxime 2009. "L'abbé Pierre Maillard : une figure missionnaire emblématique du XVIIIe siècle acadien", *Études d'histoire religieuse* 75, p. 39-54.
- [PILLING James Constantine] 1890. "Books of the Indians. Bible Literature in the Language of the Red Man", *Washington Critic*, 16 février, p. 6.
- PROWSE Daniel Woodley 1895. *A History of Newfoundland*. London : Macmillan, p. 329.
- SCHMIDT David L. 1993. "The Micmac hieroglyphs : A reassessment", *Proceedings of the 24th Algonquian Conference* (ed) William Cowan. Ottawa : Carleton University, p. 246-263.
- SCHMIDT David L., 1994-95. "Écriture sacrée en Nouvelle France : Les hiéroglyphes micmacs et la cosmologie", *Amerindia* 19-20, p. 377-382.
- SCHMIDT David L. 1997. *Komqwejwi's Kasikl. A Linguistic Analysis and Historical Ethnography of the Mi'kmaq Hieroglyphs*. PhD, Anthropology. University of California, Davis.
- SCHMIDT David L. & B. A. BALCOM 1993. "The Règlements of 1739 : A Note on Micmac Law and Literacy", *Acadiensis* 23 (1), p. 110-127.
- SCHMIDT David L. & Murdena MARSHALL (eds) 1995. *Mi'kmaq Hieroglyphic Prayers. Readings in North America's First Indigenous Script*. Halifax : Nimbus Publishing.
- SHEA John Gilmary 1861. "Micmac or Recollect Hieroglyphics", *The Historical Magazine* V (10), p. 289-292.
- SPECK Franck G. 1912-1913. "Picture Writing, Hieroglyphics and Decorative Designs of the Micmac", American Museum of Natural History, Division of Anthropology Archives, 50.2/719.
- VALLIERES Nicole (ed) 2011. *90 trésors, 90 histoires, 90 ans*. Montréal : Musée McCord.
- VETROMILE Eugene 1866. *The Abnakis and their history or Historical notices on the aborigines of Acadia*. New York : J.B. Kirker.

3.4 ÉCRITURE DE LA LANGUE SIGNÉE DES PLAINES (Lewis Francis Hadley)

- AXTELL Juliet L. 1891. *The Indian Sign Language and the Invention of Lewis F. Hadley*. Chicago : Western Label Co.
- DÉLÉAGE Pierre 2013. *Le Geste et l'écriture. Langues des signes, Amérindiens, Logographie*. Paris : Armand Colin.
- FOREMAN Carolyn Thomas 1949. "Lewis Francis Hadley : The Long-Haired Sign Talker", *Chronicles of Oklahoma* 27 (1), p. 41-55.
- HADLEY Lewis F. 1887. *A List of the Primary Gestures in Indian Sign-Talk*. Anadarko (Indian Territory).
- HADLEY Lewis F. 1888. "Indians Hand Talking", *The Muskogee Phoenix*, 1 (1), 2 février 1888 et 1 (3), 1^{er} mars 1888.
- HADLEY Lewis F. 1888. "The Indian Gesture Language", *The Muskogee Phoenix*, 1 (4), 8 mars 1888.
- HADLEY Lewis F. 1890. *The Sermon on the Mount in the Indian Sign-Talk*. Fort Smith (Arkansas).
- HADLEY Lewis F. 1890. *A Lesson in Sign-Talk*, Fort Smith (Arkansas).
- HADLEY Lewis F. 1893. *Indian Sign Talk*. Chicago : Baker & Co.
- HARRINGTON John P. 1978 (1938). "The American Indian Sign Language", *Aboriginal Sign Languages of the Americas and Australia* (eds) Jean Umiker-Sebeok & Thomas A. Sebeok. New York : Plenum Press, volume 2, p. 109-142.

3.5 ÉCRITURES SECONDAIRES TESTÉRIENNES

- ANDERS Ferdinand 1988. "¿Hizo o no hizo ? Von der Aussagekraft Mexikanischer Schrift", *Continuity and Identity in Native America: Essays in Honor of Benedikt Hartmann* (eds) Maarten Jansen, Peter van der Loo & Roswitha Manning. Leiden : E.J. Brill, p. 193-249.
- AUBIN Joseph Marius Alexis 2002 (1885). *Memorias sobre la pintura didáctica y la escritura figurativa de los antiguos mexicanos*. México : UNAM.
- BOBAN Eugène 1891. *Documents pour servir à l'histoire du Mexique. Catalogue raisonné de la collection de M. E.-Eugène Goupil*. 2 volumes. Paris : Ernest Leroux. Volume 2 : p. 171-182.
- BASICH DE CANESSI Rita (ed) 1963. *Un Catecismo del Siglo XVI*. México : INAH.
- BERGER Uta 2002. *Gebetbücher in mexikanischer Bilderschrift. Europäische Ikonographie im Manuskript Egerton 2898 aus der Sammlung des Britischen Museums, London*. LIT Verlag Münster.
- BERNARD Carmen (ed) 2009. *Teotl. Dieu en images dans le Mexique colonial*. Paris : Collection Sources (PUF / Fondation Martin Bodmer).
- BOONE Elizabeth Hill 1998. "Pictorial Documents and Visual Thinking in Postconquest Mexico", *Native Traditions in the Postconquest World* (eds) Elizabeth H. Boone et Tom Cummins. Washington DC: Dumbarton Oaks, p. 149-199.
- BOONE Elizabeth Hill 2008. "The Death of Mexican Pictography", *The Disappearance of Writing Systems. Perspectives on Literacy and Communication* (eds) John Baines, John Bennet & Stephen Houston. London : Equinox Publishing, p. 253-284.
- BOONE Elizabeth Hill 2011. "Ruptures and Unions: Graphic Complexities and Hybridity in Sixteenth-Century Mexico", *Their Way of Writing: Scripts, Signs, and Pictographies in Pre-Columbian America* (eds) Elizabeth Hill Boone et Gary Urton. Washington, D.C. : Dumbarton Oaks Research Library and Collection, p. 197-225.
- BURKHART Louise M. 2014. "The Little Doctrine and Indigenous Catechesis in New Spain", *Hispanic American Historical Review* 94 (2), p. 167-206.
- CARR David Charles Wright 2006. *Manuscritos Otomies de la biblioteca de Newberry y la biblioteca de la universidad de Princeton*. México : Ediciones La Rana.
- CORTÉS CASTELLANOS Justino 1987. *El catecismo en pictogramas de Fr. Pedro de Gante*. Madrid : Fundación universitaria española.
- DEAN Carolyn S. 1989. "Praying with Pictures : A Reading of the *Libro de Oraciones*", *Journal of Latin American Lore* 15 (2), p. 211-273.
- DURAN Juan Guillermo 1984. *Monumenta catechetica hispanoamericana (siglos XVI-XVIII)*. Buenos Aires : Ediciones de la Facultad de Teología de la UCA. Volumen 1, p. 67-167.
- GAILLEMIN Bérénice 2010. "À la recherche des prototypes perdus : pour une remise en contexte des catéchismes testériens", *Cahiers d'Histoire de l'Amérique Coloniale* 4, p. 171-197.
- GAILLEMIN Bérénice 2011. "Images mémorables pour un texte immuable : les catéchismes pictographiques testériens (Mexique, XVIe-XIXe)", *Gradhiva* 13, p. 204-225.
- GAILLEMIN Bérénice 2013. "*L'art ingénieux de peindre la parole et de parler aux yeux*". *Élaboration et usages des catéchismes en images du Mexique (XVIe-XIXe siècles)*. Thèse de doctorat, Université Paris Ouest Nanterre La Défense.
- GALARZA Joaquín 1992. *Códices Testeterianos : catecismos indígenas. El Pater Noster. Método para el análisis de un manuscrito pictográfico del siglo XVIII con su aplicación en la primera oración: el Pater Noster*. México : Tava.
- GLASS John B. 1975. "A Census of Middle American Testeterian Manuscripts", *Guide to Ethnohistorical Sources* 3 (ed) Howard F. Cline. *Handbook of Middle American Indians* 14 (ed) Robert Wauchope. Austin : University of Texas Press.
- LÉON Nicolas 1900. "A Mazahua Catechism in Testetera-Amerind Hieroglyphics", *American Anthropologist* 2 (4), p. 722-740.
- LÉON-PORTILLA Miguel 1979. *Un catecismo náhuatl en imágenes*. México : Edición privada de Cartón y Papel.
- NORMANN Anne Whited 1985. *Testeterian codices : hieroglyphic catechisms for native conversion in New Spain*. PhD Dissertation, Tulane University.
- OROZCO Y BERRA Manuel 1877. "Doctrinas en jeroglíficos", *Anales del Museo Nacional de México* 1, p. 202-216.
- RESINES LLORENTE Luis 1992. *Catecismos americanos del siglo XVI*. Salamanca : Junta de Castilla y León.
- RESINES LLORENTE Luis 2007. *Diccionario de los catecismos pictográficos*. Valladolid : Diputación Provincial de Valladolid.
- SANCHEZ VALENZUELA Gloria Martha 2004. *La imagen como método de evangelización en la Nueva España. Los catecismos pictográficos del siglo XVI*. Tesis doctoral, Universidad Complutense de Madrid ([ici](#)).

- SELER Eduard 1904. "Mexican Picture Writings of Alexander von Humboldt", *Bureau of American Ethnology, Bulletin* 28, p. 221-228.
- SENTENACH Narciso 1900. "Catecismos de la Doctrina Cristiana en jeroglíficos para la enseñanza de los indios americanos", *Revista de archivos, bibliotecas y museos*, Año 4, N°10, p. 599-609.
- SIMON Fabien 2011. *Sortir de Babel. Une Républiques des Langues en quête d'une "langue universelle" à la Renaissance et à l'Age Classique ?* Thèse de doctorat, Université Rennes 2.
- SOUSTELLE Jacques 1936. "Notas sobre un documento otomi de la Biblioteca Nacional de Paris", *El México Antiguo* 4, p. 13-20.
- THOMPSON J. Eric S. 1959. "Systems of Hieroglyphic Writing in Middle America and Methods of Deciphering Them", *American Antiquity* 24 (4), p. 352-354.
- TOZZER Alfred M. 1911. "The Value of Ancient Mexican Manuscripts in the Study of the General Development of Writing", *Proceedings of the American Antiquarian Society* 21, p. 80-101.

Lien : [Testerian Catechism](#).

3.6 ÉCRITURES SECONDAIRES ANDINES

- ARNOLD Denise Y. & Juan de Dios RAPITA 1999. "La trama revivificante de los rezos de paskusay (Pascuas) en Qaqachaka, Bolivia", *Bonner Amerikanistische Studien* 32, *La lengua de la cristianización en Latinoamérica: Catequizacion e instrucción en lenguas amerindias* (eds) Sabine Dedenbach-Salazar Sáenz & Lindsey Crickmay, p. 277-312.
- CASTRO MOLINA Paola Daniela 2015. *Escritura Signográfica Andina: Los significados andinos y católicos de los signos signográficos consignados en la subcolección Osvaldo Sánchez Terrazas de cuero y papel del INIAM-UMSS y la colección privada de cueros de Walter Sánchez Canedo*. Tesis de licenciatura, Universidad Mayor de San Simón, Cochabamba.
- GARCÉS V. Fernando 2014. "Aprender otra(s) escritura(s) en los Andes : una invitación a repensar la pedagogía desde la etnografía", *arqueoantropológicas* 4, p. 113-160.
- GARCÉS V. Fernando & Walter SANCHEZ C. 2014. *Escritura andina. Pictografía e ideografía en cuero y papel*. Cochabamba : Universidad Mayor de San Simón.
- GARCÉS V. Fernando & Walter SANCHEZ C. (eds) 2015. *Textualidades. Entre cajones, textiles, cueros, papeles y barro*. Cochabamba : Universidad Mayor de San Simón.
- GOYENA Héctor Luis 1987. "Expresiones Musicales, Religiosas y Profanas Tradicionales de la Celebración de Semana Santa en el Norte del Departamento de Chuquisaca (Bolivia)", *Latin American Music Review* 8 (1), p. 59-93.
- HARTMANN Roswith 1989. "Pictografías de tipo religiosos-cristiano del área andino: dos ejemplos", *Iglesia, religión y sociedad en la historia latinoamericana, 1492-1945. Congreso VIII de Asociación de Historiadores Latinoamericanistas Europeos* (eds) György Kukovecz & Agnes Tóth. Szeged, Hungary : JATE, vol. 2, p. 169-188.
- HARTMANN Roswith 1991. "Christian Religious Pictographs from the Andes", *Latin American Indian Literatures Journal* 7 (2), p. 172-191.
- HOLMER Nils M., Porfirio MIRANDA RIVERA & Stig RYDEN 1951. "A Modelled Picture Writing from the Kechua Indians", *Ethnos* 3-4, p. 171-184.
- IBARRA GRASSO Dick Edgar 1940. "La escritura que los Incas prohibieron", *¡ Aquí está !* 475 (5 décembre), p. 26-27, p. 51.
- IBARRA GRASSO Dick Edgar 1941. "Dos arqueologías vinculadas : argentina y boliviana", *¡ Aquí está !* 499 (27 février), p. 16-17, p. 25.
- IBARRA GRASSO Dick Edgar 1941. "La extraña escritura de la isla Cumana", *¡ Aquí está !* 542 (28 juillet), p. 44-45.
- IBARRA GRASSO Dick Edgar 1941. "Sobre una escritura antigua de la región andina", *Revista Geográfica Americana* 16 (94), 37-48.
- IBARRA GRASSO Dick Edgar 1942. "Una antigua escritura de la región andina", *Relaciones de la sociedad argentina de antropología* 3, p. 219-240.
- IBARRA GRASSO Dick Edgar 1942. "Las escrituras indígenas de América", *¡ Aquí está !* 676 (9 novembre), p. 8-9.
- IBARRA GRASSO Dick Edgar 1943. "El Ave María en la escritura quichua", *Revista Geográfica Americana* 19 (116), p. 287-293.
- IBARRA GRASSO Dick Edgar 1948. "La escritura indígena andina", *Annali Lateranensi* 12, p. 9-124.
- IBARRA GRASSO Dick Edgar 1949. "Los indios del sur de Bolivia", *Revista del Instituto de antropología de Tucumán* 4, p. 164-165.
- IBARRA GRASSO Dick Edgar 1950. "La escritura indígena de América del Sur", *Histonium* 134, p. 58-59.

- IBARRA GRASSO Dick Edgar 1953. *La escritura indígena andina*. La Paz : Biblioteca Paceña.
- IBARRA GRASSO Dick Edgar 1956. "La escritura jeroglífica de los indios andinos", *Cuadernos americanos* 86 (2), p. 157-172.
- IBARRA GRASSO Dick Edgar 1957. "La escritura pascuense", *Revista Geográfica Americana* 41 (245), p 157-159.
- IBARRA GRASSO Dick Edgar 1967. *Argentina indígena y prehistoria americana*. Buenos Aires : Tipográfica Editora Argentina, p. 400, p. 407, p. 475-491.
- IBARRA GRASSO Dick Edgar 1978 (1969). *La verdadera historia de los Incas*. La Paz : Los Amigos del Libro, p. 406-408.
- IBARRA GRASSO Dick Edgar 1982. *América en la prehistoria mundial*. Buenos Aires : Tipográfica Editora Argentina, p. 296-27.
- JAYE Barbara H. & William P. MITCHELL 1999. *Picturing Faith. A Facsimile Edition of the Pictographic Quechua Catechism in the Huntington Free Library*. New York : Huntington Free Library.
- JAYE Barbara H. & William P. MITCHELL 2008. "Pictographic Catechisms", *Guide to Documentary Sources for Andean Studies, 1530-1900* (ed) Joanne Pillsbury. Norman : University of Oklahoma Press, p. 265-271.
- LETTNER Carlos J. 1973. "Las escrituras americanas", *Anuario Indigenista* 33, p. 87-154.
- LOZA Carmen Beatriz 1999. "El modelo de Max Uhle para el estudio del quipu a la luz de sus notas inéditas de trabajo de campo (1894-1897) ", *Indiana* 16, p. 142.
- LUQUI LAGLEYZE Julio Mario 2008. "El doctor Dick Edgar Ibarra Grasso y el hallazgo y desciframiento de la escritura indígena andina", *Temas de Historia Argentina y Americana* 12, p. 147-170.
- MATOS MAR José 1986. *Taquile en Lima. Siete familias cuentan*. Lima : Unesco, p. 46-47.
- METRAUX Alfred 2005 (1963). "Les Primitifs. Signaux et symboles, pictogrammes et protoécritures", *L'écriture et la psychologie des peuples* (ed) Marcel Cohen. Réédition dans Marcel Cohen & Jérôme Peignot (eds) *Histoire et art de l'écriture*. Paris : Robert Laffont, p. 465-466.
- MIRANDA RIVERA Porfirio 1958. "Quipus y jeroglíficos", *Zeitschrift für Ethnologie* 83, p. 118-132.
- MITCHELL William P. & Barbara H. JAYE 1996. "Pictographs in the Andes : The Huntington Free Library Quechua Catechism", *Latin American Indian Literatures Journal* 12 (1), p. 1-42.
- NAVILLE René 1966. "Une écriture andine", *Bulletin de la société suisse des Américanistes* 30, p. 43-48.
- NORDENSKIÖLD Erland 1930. *Modifications in Indian Culture Through Inventions and Loans*. Göteborg : Elanders Boktryckeri Aktiebolag, Comparative ethnographical studies 8, p. 107-108.
- ORDOÑEZ Pastor 1942. "Las pictografías indígenas", *Revista del Museo Nacional* 9, p. 45-57.
- POSNANSKY Arthur 1910. *Guía para el visitante de los Monumentos prehistóricos de Tihuanacu é Islas del Sol y la Luna (Titicaca y Koaty)*. La Paz, p. 72-73 et p. 96-99.
- POSNANSKY Arthur 1912. *Guía general ilustrada para la investigación de los Monumentos prehistóricos de Tihuanacu é Islas del Sol y la Luna (Titicaca y Koaty)*. La Paz, p. 74-79.
- SANCHEZ C. Walter & Ramon SANZETENEA R. 2000. "Ideografías Andinas", *Boletín del Instituto de Investigaciones Antropológicas, Serie antropología boliviana* 8.
- SZEMINSKI Jan 2010. "¿ Qué sabemos de qillqa en Qulla Suyu ? ", *Estudios Latinoamericanos* 30, p. 129-186.
- TSCHUDI Johann Jakob von 1868. *Reisein durch Südamerika*. Leipzig : F.A. Brokhaus, vol. 5, p. 282-284 et p. 314-317.
- URTEAGA Horacio 1913. "La escritura en el antiguo Peru", *Boletín de la Sociedad geográfica de Lima* 28, p. 341-350.
- WIENER Charles 1880. *Pérou et Bolivie. Récit de voyage*. Paris : Librairie Hachette, p. 772-775.
-

BIBLIOGRAPHIE SUPPLÉMENTAIRE UN

Cette première bibliographie complémentaire contient des références sur des techniques amérindiennes de représentations standardisées. Elles ne constituent pas, à proprement parler, des écritures sélectives, encore moins des écritures intégrales ou secondaires. Elles peuvent néanmoins être intéressantes d'un point de vue comparatif.

4.1 CHRONIQUES DE GUERRE IROQUOISES

4.1.1 Chroniques de guerre iroquoises

- ANONYME [CHABERT DE JONCAIRE] 1928. "Dénombrement des nations sauvages qui ont rapport au gouvernement de Canada ; Des guerriers de chaque nation avec les armoiries, 1736", *Bulletin des recherches historiques* 34 (9), p. 541-551.
- CHAUMONOT Pierre-Joseph-Marie 1996 [1666]. "Mémoire concernant la nation iroquoise", *Recherches amérindiennes au Québec* 26 (2), p. 5-10.
- COLDEN Cadwallader 1922 (1727). *The history of the five Indian nations of Canada*. New York : Allerton Book Co. Volume 1 : p. xxv-xxvi.
- DE VILLIERS Marc (ed) 1930. *Les raretés des Indes. « Codex canadiensis ». Album manuscrit de la fin du XVIII^e siècle contenant 180 dessins*. Paris : Librairie Maurice Chamonal.
- HUBLEY Adam 1909 (1779). "Adam Hubley, Jr., Lt. Col. Comdt. 11th Penna. Regt., His Journal, Commencing at Wyoming, July 30th, 1779", *Pennsylvania Magazine of History and Biography* 33 (3), p. 293.
- LAFITAU Joseph-François 1724. *Moeurs des sauvages américains, comparées aux moeurs des premiers temps*. Paris : Saugrain. Volume 2 : p. 33-50.
- LAHONTAN Baron de 1990 [1703]. *Oeuvres complètes. Tome 1*. Montréal : Presses de l'Université de Montréal. Cf. avec un regard (très) critique, "Des armoiries de quelques nations sauvages", p. 728-732.
- O'CALLAGHAN Edmund Bailey (ed) 1855. *Documents relative to the Colonial History of the State of New York*. Volume 9. Albany : Weed, Parsons & Co, pp. 44-51.
- RADISSON Pierre-Esprit 1999. *Les aventures extraordinaires d'un coureur des bois. Récits de voyage au pays des Indiens d'Amérique*. Québec : Éditions Nota bene, p. 108-109.
- [RAUDOT Antoine-Denis] 1904. *Relation par lettres de l'Amérique septentrionale (années 1709 et 1710)*. Paris : Letouzey et Ané, p. 76-77.
- SEAVER James 1824. *A narrative of the life of Mrs. Mary Jemison who was taken by the Indians*. New York : Canandaigua, p. 176-177.
- THWAITES Reuben Gold (ed) 1896-1900. *The Jesuit Relations and Allied Documents*. 71 volumes. Cleveland : The Burrows Brothers Company. Volume 10, p. 46. Volume 12, p. 214-216.

Sources secondaires

- DÉLÉAGE Pierre 2009. *La croix et les hiéroglyphes. Écritures et objets rituels chez les Amérindiens de Nouvelle-France (XVII^e-XVIII^e siècles)*. Paris : Aesthetica.
- KEATING Neal B. 2002. *Pictures and Power: The Historical Anthropology of Iroquois Painting, A.D. 1600-2000*. PhD dissertation, University at Albany, State University of New York, p. 175-209.
- KEATING Neal B. 2012. *Iroquois art, power, and history*. Norman : University of Oklahoma Press, p. 45-103
- MEACHUM Scott 2007. "Markes Upon Their Clubhamers : Interpreting Pictography on Eastern War Clubs", *Three Centuries of Woodlands Indian Art* (eds) J.C.H King & Christian F. Feest. Altenstadt : ZKF Publishers, p. 67-74.
- SHELLBACH Louis 1928. "An Historic Iroquois Warclub", *Indian Notes* 5 (2), p. 157-166.
- WESTRA Haijo J. 1993. "A New Version of Lahontan's Hieroglyphic Message", *European Review of Native American Studies* 7 (1), p. 21-26.

4.1.2 Chroniques de guerre des ennemis ou des alliés des Iroquois

- BRAY William 1782. "Observations on the Indian method of Picture-Writing by William Bray, Esq. In a Letter to the Secretary", *Archaeologia* 6, p. 159-162. (Delaware).
- HECKEWELDER John Gottlieb Ernest 1822 (1818). *Histoire, mœurs et coutumes des Nations indiennes qui habitaient autrefois la Pennsylvanie et les États voisins*. Paris : L. de Bure, p. 192-195.
- LOSKIEL Georges Henry 1794. *History of the mission of the United Brethren among the Indians in North America*. London : Brethren's Society for the furtherance of the Gospel, p. 25-26. (Delaware).

SWANTON John Reed 1946. *The Indians of the southeastern United States*. Washington DC : U.S. Government Printing Office, p. 734. (Choctaw).

THWAITES Reuben Gold (ed) 1896-1900. *The Jesuit Relations and Allied Documents*. 71 volumes. Cleveland : The Burrows Brothers Company. Volume 67, p. 226. (Abénaki).

TIMBERLAKE Henry 1765. *The memoirs of Lieut. Henry Timberlake*. London : J. Ridley, W. Nicoll and C. Henderson, p. 58 (Cherokee).

4.2 CHRONIQUES (SURTOUT) GUERRIÈRES DES INDIENS DES PLAINES

BARBEAU Marius 1960. *Indian Days on the Western Prairies*. Bulletin 163. Anthropological Series 46. Ottawa : Department of Northern Affairs and National Resources, National Museum of Canada.

BERLO Janet Catherine (ed) 1996. *Plains Indians Drawings, 1865-1935. Pages From a Visual History*. New York : Harry N. Abrams, Inc. [Arapaho, Cheyenne, Kiowa, Lakota]

BROWNSTONE Arni 2004. "Animal Arrays and Geometric Pictorials. Commercial Aspects of Plains Painting", *European Review of Native American Studies* 18 (1), p. 9-19.

CATLIN George 1973 [1844]. *Letters and Notes on the Manners, Customs, and Conditions of North American Indians*. 2 volumes. New York : Dover Publications.

DAWN WONG Hertha 1992. *Sending My Hearth Back Across the Years. Tradition and Innovation in Native American Autobiography*. New York : Oxford University Press, p. 25-87, p. 135-139.

EWERS John C. 1939. *Plains Indian Painting*. Stanford University Press.

EWERS John C. 1957. "Early white influence upon Plains Indian Painting", *Smithsonian miscellaneous collections* CXXXIV 7.

EWERS John C. 2011. *Plains Indian Art. The Pioneering Work of John C. Ewers*. Norman : University of Oklahoma Press.

GREENE Candace S. 1997. "Southern Plains Graphic Art Before the Reservation", *American Indian Art Magazine* 22 (3), p. 44-53.

GREENE Candace S. 2004. "From Bison Robes to Ledgers. Changing Contexts in Plains Drawings", *European Review of Native American Studies* 18(1), p. 21-29.

GREENE Candace S. 2005. "Winter Counts and Coup Counts: Plains Pictorial Art as Native History", *AnthroNotes* 26 (2), p. 1-6.

KEYSER James D. 1987. "A Lexicon for Historic Plains Indian Rock Art : Increasing Interpretive Potential", *Plains Anthropologist* 32 (115), p. 43-71.

KEYSER James D. 1996. "Painted Bison Robes : The Missing Link in the Biographic Art Style", *Plains Anthropologist* 41 (155), p. 29-52.

KEYSER James D. 2004. *L'art des indiens des grandes plaines*. Paris : Seuil.

KEYSER James D. & Michael A. KLASSEN 2001. *Plains Indian Rock Art*. Seattle : University of Washington Press.

KEYSER James D. & Mark MITCHELL 2001. "Decorated Bridles : Horse Tack in Plains Biographic Rock Art", *Plains Anthropologist* 46 (176), p. 195-210.

KING J.C.H. 2001. "Writing Biographies : A Northern Plains War Record Robe at the British Museum", *American Indian Art Magazine* 26 (3), p. 72-77.

LOGAN Michael H. & Douglas A. SCHMITTOU 2007. "Inverted Flags in Plains Indian Art : A Hidden Transcript", *Plains Anthropologist* 52 (202), p. 209-227.

LOVETT John R. & Donald L. DEWITT 1998. *Guide to Native American ledger drawings and pictographs*. Westport : Greenwood Press.

MAURER Evan M. (ed) 1992. *Visions of the People. A Pictorial History of Plains Indian Life*. Minneapolis : The Minneapolis Institute of Arts.

McCOY Ron 2001. "Of Forests and Trees : John C. Ewer's "Early White Influence Upon Plains Indian Painting" Re-examined", *American Indian Art Magazine* 27 (1), p. 62-71.

NAGY Imre J. 1991. "Progress or Decline ? White Impact on the Pictographic Art of the Plains Indians", *European Review of Native American Studies* 5 (1), p. 29-33.

PARSONS Mark L. 1987. "Plains Indian Portable Art as a Key to Two Texas Historic Rock Art Sites", *Plains Anthropologist* 32 (117), p. 257-274.

RODEE Howard D. 1965. "The Stylistic Development of Plains Indian Painting and its Relationship to Ledger Drawings", *Plains Anthropologists* 10 (30), p. 218-232.

SEVERI Carlo 2004. *Il percorso e la voce. Un'antropologia della memoria*. Torino : Einaudi.

SZABO Joyce M. 1998. "Individuality and Cultural History : The Question of Artistic License and Plains Representational Imagery", *American Indian Art Magazine* 23 (4), p. 80-90.

SZABO Joyce M. 2004. "Drawing Life's Change : Late Nineteenth-Century Plains Drawings from Hampton Institute and Carlisle Indian School", *European Review of Native American Studies* 18 (1), p. 41-51.

SZABO Joyce M. 2011. *Imprisoned Art, Complex Patronage: Plains Drawings by Howling Wolf and Zotom at the Autry National Center*. Santa Fe : School for Advanced Research.

VATTER Ernst 1927. "Historienmalerei und Heraldische Bilderschrift der Nordamerikanischen Präriestämme", *IPEK, Jahrbuch für Prähistorische und Ethnographische Kunst* 3, p. 46-81.

Lien : [Plains Indian Ledger Art](#).

4.2.1 Nez Percé

ADAMS Richard C. 1997 (1905). *Legends of the Delaware Indians and Picture Writing*. Syracuse : Syracuse University Press, p. 65-75.

THOMPSON Scott M. 2000. *I Will Tell of My War Story. A Pictorial Account of the Nez Perce War*. Seattle & London : University of Washington Press.

4.2.2 Flathead

KEYSER James D. 2000. *The Five Crows Ledger. Biographic Warrior Art of the Flathead Indians*. Salt Lake City : University of Utah Press.

4.2.3 Blackfoot

BOUMA Janis & James D. KEYSER 2004. "Dating the Deadmond Bison Robe : A Seriation of Blackfeet Biographic Art", *Plains Anthropologist* 49 (189), p. 9-24.

BROWNSTONE Arni 1993. *War Paint. Blackfoot and Sarcee Painted Buffalo Robes in the Royal Ontario Museum*. Toronto : Royal Ontario Museum.

BROWNSTONE Arni 2001. "La couverture blackfoot de la collection Foureau du Musée de l'Homme", *Gradhiva* 29, p. 62-76.

BROWNSTONE Arni 2007. "Big Nose and His Painted Elk Skin", *Plains Anthropologist* 52 (202), p. 195-207.

DEMPSEY L. James 2007. *Blackfoot War Art. Pictographs of the Reservation Period, 1880-2000*. Norman : University of Oklahoma Press.

MacLEAN John 1893-94. "Picture-writing of the Blackfeet", *Transactions of the Canadian Institute*, v. 5, p. 114-120.

McCLINTOCK Walter 1936. "Painted Tipis and Picture-Writing of the Blackfoot Indians", *Southwest Museum Leaflets* 6.

TAYLOR Colin 1986. "Catlin's Portrait of Iron Horn : An Early Style of Blackfeet Shirt", *Plains Anthropologist* 31 (114-1), p. 265-280.

WISSLER Clark 1911. "The Social Life of the Blackfoot Indians", *Anthropological Papers of the American Museum of Natural History* 3 (1).

4.2.4 Arikara

GREENE Candace S. 2006. "Arikara Drawings : New Sources of Visual History", *American Indian Art Magazine* 31 (2), p. 74-87.

4.2.5 Crow

LOWIE Robert H. 1922. "Crow Indian Art", *Anthropological Papers of the American Museum of Natural History* 21 (4).

4.2.6 Lakota

Voir aussi 2.2.7 (écriture intégrale)

[ANONYME] 1876. "Sitting Bull's Autobiography", *New York Herald*, 9 juillet 1876.

BECKWITH Martha Warren 1930. "Mythology of the Oglala Dakota", *The Journal of American Folklore* 43 (170), p. 339-442.

BERLO Janet Catherine 2000. *Spirit Beings and Sun Dancers. Black Hawk's Vision of the Lakota World*. New York : George Braziller.

BLISH Helen H. (ed) 1967. *A Pictographic History of the Oglala Sioux*. Lincoln : University of Nebraska Press.

- BOLZ Peter 1988. "Die Berliner Dakota-Bibel, ein frühes Zeugnis der Ledger-Kunst bei den Lakota", *Baessler-Archiv* 36 (1), p. 1-59.
- DELPUECH André & Michel PETIT 2014. "Sur la piste d'Eugène de Girardin : Une peau peinte sioux inédite acquise par le musée du quai Branly", *Tribal Art* 18 (2), p. 140-145.
- DENSMORE Frances 1918. "Teton Sioux Music", *Bulletin of the Bureau of American Ethnology* 61.
- FEEST Christian F. (ed) 1999. *Sitting Bull, « Der Letzte Indianer »*. Hessisches Landesmuseum Darmstadt.
- GREENE Candace 2015. "Verbal Meets Visual : Sitting Bull and the Representation of History", *Ethnohistory* 62 (2), p. 217-240.
- KEYSER James D. & Timothy J. BRADY 1993. "A War Shirt From the Schoch Collection : Documenting Individual Artistic Expression", *Plains Anthropologist* 38 (142), p. 5-20.
- McCOY Ronald T. 1992. "Short Bull : Lakota Visionary, Historian, and Artist", *American Indian Art Magazine* 17 (3), p. 54-65.
- McCOY Ronald T. 1994. "Swift Dog : Hunkpapa Warrior, Artist and Historian", *American Indian Art Magazine* 19 (3), p. 68-75.
- McCOY Ronald T. 2014. "Four Horns : A Hunkpapa Lakota Warrior-Artist Commemorates His Relatives' Valor", *American Indian Art Magazine* 39 (2), p. 42-51.
- McCOY Ronald T. 2014. "Sitting Bull, A Hunkpapa Lakota Warrior Chronicles His Life of Dauntless Courage", *American Indian Art Magazine* 40 (1), p. 34-45.
- McLAUGHLIN Catsle 2013. *A Lakota War Book from the Little Bighorn. The Pictographic Autobiography of Half Moon*. Cambridge : Houghton Library of the Harvard Library, Peabody Museum Press.
- MILES Ray & John R. LOVETT 1994. "The Pictorial Autobiography of Moses Old Bull", *American Indian Art Magazine* 19 (3), p. 48-57.
- MILES Ray & John R. LOVETT 1995. "Deeds That Put a Man among the Famous : The Pictographs of Joseph White Bull", *American Indian Art Magazine* 20 (2), p. 50-59.
- PORTE CRAYON 1876. "Sitting Bull. Autobiography of the Famous Sioux Chief", *Harper's Weekly*, 29 juillet 1876, p. 625-628.
- PRAUS Alexis A. 1955. *A new pictographic autobiography of Sitting Bull*. Washington : Smithsonian Institution. Publication 4180.
- RITZENTHALER Robert E. 1961. *Sioux Indian Drawings*. Milwaukee : Milwaukee Public Museum.
- SCHOOLCRAFT Henry R. 1851-57. *Historical and Statistical Information respecting the History, Condition and Prospects of the Indian Tribes of the United States*. 6 volumes. Philadelphia : Lippincott, Grambo & Co. Vol. 4, p. 251-254. Voir aussi Vol. 3, p. 485-488.
- SCOTT Douglas D., Peter BLEED, Andrew E. MASICH & Jason PITTSCH 1997. "An Inscribed Native American Battle Image From the Little Bighorn Battlefield", *Plains Anthropologist* 42 (161), p. 287-302.
- STIRLING M.W. 1938. "Three Pictographic Autobiographies of Sitting Bull", *Smithsonian Miscellaneous Collections* 97 (5).
- SZABO Joyce M. 1996. "Mapped Battles and Visual Narratives : The Arrest and Killing of Sitting Bull", *American Indian Art Magazine* 21 (3), p. 64-75.
- VESTAL Stanley 1932. *Sitting Bull, champion of the Sioux*. Norman : University of Oklahoma Press.
- WALKER James R. 1982. *Lakota society*. Lincoln : University of Nebraska Press.
- WILDHAGE Wilhelm 1990. "Material on Short Bull", *European Review of Native American Studies* 4 (1), p. 35-42.

4.2.7 Cheyenne

- AFTON Jean, David FRIDTJOF HALAAS, Andrew E. MASICH & Richard N. ELLIS 1997. *Cheyenne Dog Soldiers. A Ledgerbook History of Coups and Combat*. Boulder : University Press of Colorado.
- BATES Craig D., Bonnie B. KAHN & Benson LANDFORD 2001. "Washee and the Indian Scouts of Fort Reno : Cheyenne and Arapaho Ledger Art at the End of the Nineteenth Century", *American Indian Art Magazine* 27 (1), p. 44-53.
- COLEMAN Winfield 2004. "Blinded by the Sun. Shamanism and Warfare in the Little Shield Ledger", *European Review of Native American Studies* 18(1), p. 31-40.
- DUNN Dorothy 1969. *Plains Indian sketch books of Zo-Tom & Howling Wolf*. Flagstaff : Northland Press.
- FAGIN Nancy L. 1988. "The James Mooney Collection of Cheyenne Tipi Models at Field Museum of Natural History", *Plains Anthropologist* 33 (120), p. 261-278.
- FILIPIAK Jack D. 1964. "The Battle of Summit Springs", *The Colorado Magazine* XLI (4), p. 343-354.
- FREDLUND Glen, Linea SUNDSTROM & Rebecca ARMSTRONG 1996. "Crazy Mule's Maps of the Upper Missouri, 1877-1880", *Plains Anthropologist* 41 (155), p. 5-27.
- GREENE Candace S. 1993. "The Tepee with Battle Pictures", *Natural History* 102 (10), p. 68-76.

GREENE Candace S. 1996. "Structure and Meaning in Cheyenne Ledger Art", *Plains Indians Drawings, 1865-1935. Pages From a Visual History* (ed) Janet Catherine Berlo. New York : Harry N. Abrams, Inc.

HOEBEL E. Adamson & Karen Daniels PETERSEN 1964. *A Cheyenne Sketchbook by Cohoe*. Norman : University of Oklahoma Press.

NAGY Imre 1994a. "A Typology of Cheyenne Shield Designs", *Plains Anthropologist* 39 (147), p. 5-36.

NAGY Imre 1994b. "Cheyenne Shields and Their Cosmological Background", *American Indian Art Magazine* 19 (3), p. 38-47.

NAGY Imre 1997. "Lame Bull : The Cheyenne Medicine Man", *American Indian Art Magazine* 23 (1), p. 70-84.

PETERSEN Karen Daniels 1968. *Howling Wolf. A Cheyenne Warrior's Graphic Interpretation of His People*. Palo Alto : American West Publishing Co.

SUNDSTROM Linea & James D. KEYSER 1998. "Tribal Affiliation of Shield Petroglyphs From the Black Hills and Cave Hills", *Plains Anthropologist* 43 (165), p. 225-238.

SZABO Joyce M. 1991. "A Case of Mistaken Identity : Plains Picture Letters, Fort Marion and Sitting Bull", *American Indian Art Magazine* 16 (4), p. 48-55.

SZABO Joyce M. 1994a. "Chief Killer and a New Reality : Narration and Description in Fort Marion Art", *American Indian Art Magazine* 19 (2), p. 50-57.

SZABO Joyce M. 1994b. *Howling Wolf and the History of Ledger Art*. Albuquerque : University of New Mexico Press.

SZABO Joyce M. 2007. *Art from Fort Marion: The Silberman Collection*. Western Legacies Series, Volume 4. Norman : University of Oklahoma Press.

TAYLOR Colin F. 2004. "The Tall Bear Drawings in the William Blackmore Collection at the British Museum", *European Review of Native American Studies* 18 (2), p. 1-12.

VIOLA Herman J. (ed) 1998. *Warrior artists : historic Cheyenne and Kiowa Indian ledger art : drawn by Making Medicine and Zotum*. Washington DC : National Geographic Society.

4.2.8 Kiowa

EARENIGHT Phillip (ed) 2007. *A Kiowa's Odyssey. A Sketchbook from Fort Marion*. Seattle : University of Washington Press

EWERS John C. 1978. *Murals in the round : painted tipis of the Kiowa and Kiowa-Apache Indians : an exhibition of tipi models made for James Mooney of the Smithsonian Institution during his field studies of Indian history and art in southwestern Oklahoma, 1891-1904*. Washington DC : Smithsonian Institution Press.

GREENE Candace S. 1993. "The Tepee with Battle Pictures", *Natural History* 102 (10), p. 68-76.

GREENE Candace S. 1997. "Southern Plains Graphic Art Before the Reservation", *American Indian Art Magazine* 22 (3), p. 44-53.

GREENE Candace S. 2001. *Silver Horn. Master Illustrator of the Kiowas*. Norman : University of Oklahoma Press.

GREENE Candace S. 2013. "Buffalo and Longhorn : A Medicine Complex Revealed", *American Indian Art Magazine* 38 (4), p. 42-53.

GREENE Candace S. & Thomas D. DRESCHER 1994. "The Tipi with Battle Pictures: The Kiowa Tradition of Intangible Property Rights", *The Trademark Reporter* 84 (4), p. 418-433.

HADLEY Lewis F. 1893. *Indian Sign Talk*. Chicago : Baker & Co. [En appendice, une étrange lettre kiowa dont l'écriture sélective serait issue d'une vision obtenue dans le cadre du culte du peyotl].

HARRIS Moira F. 1989. *Between Two Cultures. Kiowa Art From Fort Marion*. Stanton : Pogo Press.

JORDAN Michael Paul & Daniel C. SWAN 2011. "Painting a New Battel Tipi : Public Art, Intellectual Property, and Heritage Construction in a Contemporary Native American Community", *Plains Anthropologist* 56 (219), p. 195-213.

McCOY Ronald T. 1987. *Kiowa Memories. Images From Indian Territory, 1880*. Santa Fe : Morning Star Gallery.

McCOY Ronald T. 1996. "Searching for Clues in Kiowa Ledger Art : Combining James Mooney's Fieldwork and the Barber Collection of the Cincinnati Museum", *American Indian Art Magazine* 21 (3), p. 54-61.

MEADOWS William C. & Kenny HARRAGARRA 2007. "The Kiowa Drawings of Gotebo (1847-1927)", *Plains Anthropologist* 52 (202), p. 229-244.

MERRILL William L., Marian KAULAITTY HANSSON, Candace S. GREENE & Frederick J. REUSS 1997. *A Guide to the Kiowa Collections at the Smithsonian Institution*. Washington, DC : Smithsonian Institution Press.

PETERSEN Karen D. 1971. *Plains Indian Art from Fort Marion*. Norman : University of Oklahoma Press.

SZABO Joyce M. 1993. "Shields and Lodges, Warriors and Chiefs: Kiowa Drawings as Historical Records", *Ethnohistory* 41 (1), p. 1-24.

SZABO Joyce M. 2007. *Art from Fort Marion: The Silberman Collection*. Western Legacies Series, Volume 4. Norman : University of Oklahoma Press.

VIOLA Herman J. (ed) 1998. *Warrior artists : historic Cheyenne and Kiowa Indian ledger art : drawn by Making Medicine and Zotum*. Washington DC : National Geographic Society.

Lien : [Kiowa Drawings](#).

4.2.9 Quapaw

FEEST Christian (ed) 2007. *Premières Nations, Collections royales : Les Indiens des forêts et des prairies d'Amérique du Nord*. Paris : Musée du Quai Branly.

VITART Anne (ed) 1993. *Parures d'histoire. Peaux de bisons peintes des Indiens d'Amérique du Nord*. Paris : Réunion des musées nationaux.

4.2.10 Comanche

GARCIA REJON Manuel 1995 (1865). *Comanche Vocabulary*. Austin : University of Texas Press.

GREENE Candace S. 1997. "Southern Plains Graphic Art Before the Reservation", *American Indian Art Magazine* 22 (3), p. 44-53.

THOMAS Alfred B. 1929. "An Eighteen Century Comanche Document", *American Anthropologist* 31 (2), p. 289-298.

TURPIN Solveig A. 1989. "The End of the Trail : An 1870s Plains Combat Autobiography in Southwest Texas", *Plains Anthropologist* 34 – 124 (1), p. 105-110.

4.3 CHRONIQUES OJIBWA

BEAL Bob 2007. "An Indian Chief, An English Tourist, A Doctor, A Reverend, And A Member of Parliament : The Journey's of Pasqua's Pictographs and the Meaning of Treaty Four", *Canadian Journal of Native Studies* 27 (1), p. 109-188.

COPWAY George (ou Kah-ge-ga-gah-bowh) 1850. *The Traditional History and Characteristic Sketches of the Ojibwa Nation*. London : Charles Gilpin, p. 122-136.

DENSMORE Frances 1929. "Chippewa Customs", *Bulletin of the Bureau of American Ethnology* 86, p. 176-181.

FEEST Christian F. 1979. "Pictographic Skin Painting in Eastern North America : Facts and Fiction", *Archiv für Völkerkunde* 33, p. 85-104.

FEEST Christian F. 1984. "The Arbre Croche Sketchbook", *Beadwork and Textiles of the Ottawa*. Harbor Springs : Harbor Springs Historical Commission, p. 61-83.

FEEST Christian F. & Sylvia S. Kasprzycki (eds) 1999. *Peoples of the Twilight. European Views of Native Minnesota, 1823 to 1862*. Afton : Afton Historical Society Press.

FULFORD George 1992. "The Pictographic Account Book of an Ojibwa Fur Trader", *Papers of the 23rd Algonquian Conference* (ed) William Cowan. Ottawa, p. 190-233.

HARMON Daniel Williams 1820. *A Journal of Voyages and Travels in the Interior of North America*. Andover : Flagg and Gould, p. 370-371 (Cree).

HOFFMAN Walter James 1888. "Pictography and Shamanistic Rites of the Ojibwa", *American Anthropologist* 1 (3), p. 223-229.

LIND Melva 1979. *L'âme indienne. Chippewa et Sioux du Haut-Mississippi d'après les manuscrits de Joseph-Nicolas Nicollet (1786-1843)*. Périgueux : Pierre Fanlac, p. 145-150, p. 203-205.

LONG John 1980 (1794). *Voyages chez les différentes nations sauvages de l'Amérique septentrionale, 1768-1787*. Paris : A.M. Métaillé, p. 101.

MALLERY Garrick 1893. *Picture-Writing of the American Indians*. Bureau of American Ethnology. Tenth annual report, Washington, p. 259-262.

NELSON George 2002. *My First Years in the Fur Trade. The Journals of 1802-1804*. St. Paul : Minnesota Historical Society Press, p. 120-121.

4.4 CALENDRIER WINNEBAGO DE TSHI-ZUN-HAU-KAU

MARSHACK Alexander 1985. "A Lunar-Solar Year Calendar Stick from North America", *American Antiquity* 50 (1), p. 27-51.

MERRILL Robert H. 1945. *The Calendar Stick of Tshi-zun-hau-kau*. Cranbrook Institute of Science, bulletin 24.

BIBLIOGRAPHIE SUPPLÉMENTAIRE DEUX

Dans cette deuxième bibliographie complémentaire, on trouvera quelques références plus ou moins hétéroclites destinées à maintenir un horizon comparatif – les critères de classification y sont subjectifs et plutôt flous.

OCÉANIE

(Cartographies et écritures intégrales)

BARTHEL Thomas S. 1971. "Pre-contact Writing in Oceania", *Currents Trends in Linguistics*, vol. 8 (2), *Linguistics in Oceania*, p. 1165-1186.

BEST Elsdon 1921. "Polynesian mnemonics : Notes on the use of the quipus in Polynesia in former times ; also some account of the introduction of the art of writing", *New Zealand Journal of Science and Technology* 4 (2), p. 67-74.

DAVENPORT William 1960. "Marshall Islands Navigational Charts", *Imago Mundi* 15, p. 19-26.

RIESENBERG Saul H. & Shigeru KANESHIRO 1960. "A Caroline Islands Script", *Bulletin of American Ethnology* 173 (Anthropological Papers 60), p. 269-334.

ILE DE PAQUES

(Écriture sélective rongo rongo)

FISCHER Steven Roger 1997. *Rongorongo. The Easter Island Script. History, Traditions, Texts*. Oxford : Clarendon Press.

GUY Jacques B. M. 1990. "The Lunar Calendar of Tablet Mamari", *Journal de la Société des Océanistes* 91 (2), p. 135-149.

GUY Jacques B. M. 1998. "Un prétendu déchiffrement des tablettes de l'île de Pâques", *Journal de la Société des Océanistes* 106 (1), p. 57-63.

JAUSSEN Tepano 1893. *L'île de Pâques. Historique - écriture. Et répertoire des signes des tablettes ou bois d'hibiscus intelligents*. Édité par Ildefonse Alazard. Paris : Ernest Leroux.

MÉTRAUX Alfred 1965 (1941). *L'île de Pâques*. Paris : Gallimard.

Lien : [Rongo Rongo database](#).

AUSTRALIE

(Iconographies, héraldique et écritures sélectives)

DE LARGY HEALY Jessica 2007. "Corps des hommes, présence des ancêtres : la peinture corporelle aborigène dans le nord de l'Australie", *Corps* 3, p. 49-55.

GLOWCZEWSKI Barbara, Jessica DE LARGY HEALY & les artistes de Lajamanu et Galiwin'ku 2005. *Pistes de rêves. Voyage en terres aborigènes*. Paris : Editions du Chêne.

MORPHY Howard 1989. "On Representing Ancestral beings", *Animals into Art* (ed) Howard Morphy. London : Unwin Hyman, p. 144-160.

MORPHY Howard 2005. "Style and Meaning : Abelam Art through Yolngu Eyes", *Res* 47, p. 209-230.

MORVAN Arnaud 2010. "La trace chantée dans la peinture *kija* du Kimberley oriental", *Cahiers de Littérature Orale* 67-68, p. 95-119.

MUNN Nancy 1962. "Walbiri Graphic Signs : An Analysis", *American Anthropologist* 64 (5), p. 972-984.

MUNN Nancy 1966. "Visual Categories : An Approach to the Study of Representational Systems", *American Anthropologist* 68 (4), p. 936-950.

MUNN Nancy 1986 (1973). *Walbiri Iconography. Graphic Representation and Cultural Symbolism in a Central Australian Society*. Chicago : University of Chicago Press.

POIRIER Sylvie 1992. "Cosmologie, personne et expression artistique dans le désert occidental australien", *Anthropologie et sociétés* 16 (1), p. 41-58.

NOUVELLE-CALÉDONIE

COLOMBO DOUGOUD Roberta (ed) 2008. *Bambous kanak. Une passion de Marguerite Lobsiger-Dellenbach*. Genève : Musée d'ethnographie de Genève.

LOBSIGER-DELLENBACH Marguerite & Georges 1951. "Description de trois bambous gravés de Nouvelle Calédonie", *Journal de la société des océanistes* 7, p. 105-121.

LOBSIGER-DELLENBACH Marguerite & Georges 1953. "Quelques aspects de la civilisation européenne gravés sur bambous par les Néo-Calédoniens", *Journal de la société des océanistes* 9, p. 229-243.

LOBSIGER-DELLENBACH Marguerite & Georges 1958. "Deux bambous gravés de Nouvelle-Calédonie (Collection de Lausanne)", *Journal de la société des océanistes* 14, p. 37-50.
LUQUET George-Henri 1926. *L'art néo-calédonien*. Paris : Institut d'Ethnologie.

SEPIK

(Écritures sélectives et héraldique)

BOWDEN Ross 2006. *Creative spirits : bark painting in the Washkuk Hills of north New Guinea*. Melbourne : Oceanic Art Pty.
WASSMANN Jürg 1991. *The Song of the Flying Fox. The Public and Esoteric Knowledge of the Important Men of Kandingei about Totemic Songs, Names and Knotted Cords (Middle Sepik, Papua New Guinea)*. Port Moresby, The National Research Institute.

PHILIPPINES

(Écriture eskaya, écriture prophétique de Mariano Anoy Datahan)

KELLY Piers 2012. "Your word against mine : How a rebel language and script of the Philippines was created, suppressed, recovered and contested", *The Australian Journal of Anthropology* 23, p. 357–378.

BORNÉO

(Écriture sélective iban)

MASING James Jemut 1997. *The coming of the gods, an Iban invocatory chant of the Baleh River region, Sarawak*. Canberra : Australian National University. Vol. 1, p. 85-89 ; vol. 2, p. 28-35.
MAXWELL Allen R. 2001. "Papan Turai", *The Encyclopaedia of Iban Studies* (eds) Vinson & Joanne Sutlive, vol. 3. Kuching : Tun Jugah Foundation, p. 1350-1352.
HARRISON Tom 1965. "Borneo writing", *Bijdragen tot de Taal-, Land- en Volkenkunde* 121 (1), p. 1-57.
HARRISON Tom (ed) 1966. *Borneo Writing and Related Matters*. Sarawak Museum Journal, Special Monograph n°1.

SUMATRA

(Pustaha Batak, écriture intégrale batak)

KOZOK Uli 2000. "On Writing the Not-To-Be-Read : Literature and Literacy in a Pre-Colonial Tribal Society", *Bijdragen tot de Taal-, Land- en Volkenkunde* 156 (1), p. 33-55.
VOORHOEVE Petrus 1951. "Batak Bark Books", *Bulletin of the John Rylands Library* 33 (2), p. 283-298.
VOORHOEVE Petrus 1961. *A Catalogue of the Batak Manuscripts. The Chester Beatty Library*. Dublin : Hodges Figgis & Co.
VAN DER TUUK H. N. 1861. *Bataksch-Nederduitsch Woordenboek*. Amsterdam : Frederik Muller.
WINKLER Johannes 1925. *Die Toba-Batak auf Sumatra in gesunden und kraken Tagen*. Stuttgart : Belser.

BIRMANIE

(Écritures prophétiques de Pan Cin Hau)

GO Khup Za 2008. *Zo Chronicles : A Documentary Study of History and Culture of the Kuki-Chin-Lushai Tribe*. New Delhi : Mittal Publications, chapitre 5.
PANDEY Anshuman 2010. "Introducing the Logographic Script of Pau Cin Hau", ISO/IEC JTC1/SC2/WG2 N3961 L2/10-438.
PANDEY Anshuman 2011. "Proposal to Encode the Pau Cin Hau Alphabet in ISO/IEC 10646", ISO/IEC JTC1/SC2/WG2 N4017 L2/11-104 2011-04-27.

LAOS

(Écritures prophétiques de Yang Chong Leu et de Her Hga Va)

CULAS Christian 2005. *Le messianisme hmong aux XIXe et XXe siècles*. Paris : Editions de la Maison des Sciences de l'Homme.
SMALLEY William A., Chia Koua VANG & Gnia Yee YANG 1990. *Mother of Writing. The Origin and Development of a Hmong Messianic Script*. Chicago : The University of Chicago Press.

YUNNAN ET SICHUAN (Écritures chamaniques attachées)

Écritures syllabiques yi

- D'OLLONE Henri 1912. *Ecritures des peuples non chinois de la Chine. Quatre dictionnaires Lolo et Miao Tseu*. Paris : Ernest Leroux, Mission d'Ollone 1906-1907, volume 7.
- NÉVOT Aurélie 2001. "Nisi, l'écriture des Nipa", *Ateliers* 24, p. 125-173.
- NÉVOT Aurélie 2008. "Une écriture chamanique bonne pour gouverner. Du processus de nationalisation des caractères d'écriture ni en caractères d'écriture yi", *Du corps au texte. Approches comparatives* (eds) Brigitte Bapandier & Giordana Charuty. Nanterre : Société d'ethnologie, p. 293-323.
- NÉVOT Aurélie 2008. *Comme le sel, je suis le cours d'eau. Le chamanisme à écriture des Yi du Yunnan (Chine)*. Nanterre : Société d'ethnologie.
- NÉVOT Aurélie 2011. "Une écriture secrète sur la scène publique en Chine", *Revue de l'histoire des religions* 228 (2), p. 227-243.
- VIAL Paul 1890. *De la langue et de l'écriture indigènes au Yün-Nân*. Angers : A. Burdin et cie.
- VIAL Paul 1898. *Les Lolos. Histoire, religion, moeurs, langue, écriture*. Chang-Hai : Imprimerie de la Mission catholique.
- YOUNG Ching-Chi 1935. *L'écriture et les manuscrits lolos*. Genève : Imprimerie et éditions Union.

Écriture logographique ersu

- HONGKAI Sun, Gerald ROCHE & Thomas ROCHE 2009. "The ersu shaba pictographic writing system", *Asian Highlands Perspectives* 1, p. 159-186.

Écriture logo-syllabique naxi

- BACOT Jacques 1913. *Les Mo-so. Ethnographie des Mo-so, leurs religions, leur langue et leur écriture*. Leide : E.J. Brill.
- BOCKMAN Harald 1989. "The Typology of the Naxi Tomba Script", *Ethnicity and Ethnic Groups in China* (eds) Chien Chao & Nicholas Tapp. Hong Kong : New Asian Academic Bulletin 7, p. 149-156.
- HARDRES-STEINHAUSER M. & G. JAYME 1963. *Untersuchung des Papiers acht Verschiedener Alter Na-khi-Handschriften auf Rohstoff und Herstellungsweise*. Wiesbaden : Franz Steiner Verlag.
- JACKSON Anthony 1979. *Na-khi Religion. An Analytical Appraisal of the Na-khi Ritual Texts*. La Hague : Mouton Publishers.
- JACKSON Anthony 1989. "Naxi Studies : Past, Present & Future", *Ethnicity and Ethnic Groups in China* (eds) Chien Chao & Nicholas Tapp. Hong Kong : New Asian Academic Bulletin 7, p. 133-147.
- JANERT Klaus L. 1975-1980. *Nachi-Handschriften*. 3 volumes. Verzeichnis der Orientalischen Handschriften in Deutschland, Band 7 (3), (4) et (5). Wiesbaden : Franz Steiner Verlag GMBH.
- LI Lincan (LI Lints'an) 2001 (1944). *Naxi pictographs and transcription characters dictionary*. Kunming Shi : Yunnan min zu chu ban she [en chinois ; réédition].
- MATHIEU Christine & Cindy HO (eds) 2011. *Quentin Roosevelt's China. Ancestral Realms of the Naxi*. New York : Rubin Museum of Art, Arnoldsche Art Publishers.
- MILNOR Seaver Johnson 2005. "A Comparison Between the Development of the Chinese Writing System and Dongba Pictographs", *University of Washington Working Papers in Linguistics* 24, p. 30-45.
- OPPITZ Michael & Elisabeth HSU (eds) 1998. *Naxi and Moso Ethnography. Kin, Rites, Pictographs*. Zürich : Völkerkundemuseum der Universität Zürich.
- ROCK Joseph Francis 1937. "The Nichols Mo-So Manuscript of the American Geographical Society", *Geographical Review* 27 (2), p. 229-239.
- ROCK Joseph Francis 1939. "The Romance of Kamägyumigkyi. A Na-khi Tribal Love Story Translated From Na-khi Pictographic Manuscripts", *Bulletin de l'Ecole Française d'Extrême Orient* 39 (1), p. 1-152.
- ROCK Joseph Francis 1947. *The Ancient Na-khi Kingdom of Southwest China*. Cambridge : Harvard University Press. Volume 1, p. 76-86.
- ROCK Joseph Francis 1952. *The Na-khi Naga Cult and Related Ceremonies*. 2 volumes. Roma : Istituto italiano per il medio ed Estremo Oriente.
- ROCK Joseph Francis 1963-1972. *A Na-khi English Encyclopedic Dictionary*. 2 volumes. Roma : Istituto italiano per il medio ed Estremo Oriente.
- ROCK Joseph Francis 1963. *The Life and Culture of the Na-khi Tribe of the China-Tibet Borderland*. Wiesbaden : Franz Steiner Verlag.

ROCK Joseph Francis 1965. *Na-khi Manuscripts*. 2 volumes. Verzeichnis der Orientalischen Handschriften in Deutschland, Band 7 (1) et (2). Wiesbaden : Franz Steiner Verlag GMBH.
ROOSEVELT Quentin 1940. "In the Land of the Devil Priests", *Natural History* 45, p. 197-209.
RYON Dominique 1993. *Grammatologie et Anthropologie. Déchiffrement des écritures hiéroglyphiques et réinterprétation de la nature linguistique de l'écriture Dongba (Yunnan, Chine)*. Thèse de doctorat, Université de Montréal.
TERRIEN DE LA COUPERIE Albert 1894. *Beginnings of Writing in Central and Eastern Asia*. London : D. Nutt.

Lien : [Selections from the Naxi Manuscript Collection](#).

AFRIQUE SUB-SAHARIENNE

Merci à [Julien Bonhomme](#) pour plusieurs de ces références

Symboles

BOYER Pascal 1980. "Les figures du savoir initiatique", *Journal des Africanistes* 50 (2), p. 31-57.
DAYRELL E. 1910. "Some Nsibidi Signs", *Man* 10, p. 113-114. (Voir aussi les correctifs de M. D. W. Jeffreys 1964 dans *Man* 64, p. 155)
DE GANAY Solange 1950. "Graphies bambara des nombres", *Journal des Africanistes* 20 (2), p. 295-305.
DIETERLEN Germaine & Marcel GRIAULE 1951. *Signes graphiques soudanais*. Paris : Hermann.
JESPERES Philippe 1979. "Signes graphiques minyanka", *Journal des africanistes* 49 (1), p. 71-102.
KUBIK Gerhard 1986. "African Graphic Systems (Bantu languages zone)", *Muntu* 4-5, p. 71-136.
LEBEUF Jean-Paul 1965. "Système du monde et écriture en Afrique Noire", *Présence africaine* 53, p. 129-135.
MACGREGOR J.K. 1909. "Some Notes on Nsibidi", *The Journal of the Royal Anthropological Institute of Great Britain and Ireland* 39, p. 209-219.
MARTINEZ-RUIZ Bárbaro. 2013. *Kongo Graphic Writing and Other Narratives of the Sign*. Philadelphia : Temple University Press.
RODRIGUEZ DE AREIRA M. L. 1976. "Le savoir mnémotechnique des Tshokwe de l'Angola", *Journal des africanistes* 46 (1-2), p. 105-125.
THOMPSON Robert Farris 1983. *Flash of the Spirit. African and Afro-American Art and Philosophy*. New York : Vintage Books.
ZAHAN Dominique 1950. "Pictographic Writing in the Western Sudan", *Man* 50, p. 136-138.

Écritures attachées

BASCOM William 1991 [1969]. *Ifa Divination. Communication between Gods and Men in West Africa*. Bloomington & Indianapolis : Indiana University Press.
CAMARA André 2005. "Parole, figures et signes : autour de l'art graphique kpèlè contemporain", *Approches littéraires de l'oralité africaine* (eds) Ursula Baumgardt & Françoise Ugochukwu. Paris : Karthala, p. 181-200.
CARTRY Michel 1963. "Note sur les signes graphiques du géomancien gourmantché", *Journal des Africanistes* 33 (2), p. 275-306.
GOLLMER C. A. 1885. "On African Symbolic Messages", *Journal of the Anthropological Institute of Great Britain and Ireland* 14, p. 169-182.
NOOTER ROBERTS Mary 1996. "Luba Memory Theater", *Memory : Luba Art and the Making of History* (eds) Mary Nooter Roberts & Allen F. Roberts. New York : The Museum for African Art, p. 117-149.
NOOTER ROBERTS Mary 1998. "The Naming Game: Ideologies of Luba Artistic Identity", *African Arts* 31(4), p. 56-73.
NOOTER ROBERTS Mary & Allen F. ROBERTS 1996. "Memory: Luba Art and the Making of History", *African Arts* 29(1), p. 22-35.
REEFE Thomas Q. 1977. "Lukasa: A Luba Memory Device", *African Arts* 10 (4), p. 48-50.
VERGER Pierre 1972. "Automatisme verbal et communication du savoir chez les Yoruba", *L'Homme* 12 (2), p. 5-46.

Écritures intégrales

BATTESTINI Simon 1997. *Écriture et texte. Contribution africaine*. Québec : Presses de l'Université de Laval.
CALAME-GRIAULE Geneviève & Pierre-François LACROIX 1969. "Graphies et signes africains", *Semiotica* 1 (3), p. 256-272.

- DALBY David 1967. "A Survey of the Indigenous Scripts of Liberia and Sierra Leone : Vai, Mende, Loma, Kpelle and Bassa", *African Language Studies* 8, p. 1-51.
- DALBY David 1968. "The Indigenous Scripts of West Africa and Surinam : Their Interpretation and Design", *African Language Studies* 9, p. 156-197.
- DALBY David 1969. "Further Indigenous Scripts of West Africa : Manding, Wolof and Fula Alphabets and Yoruba 'Holy' Writing", *African Language Studies* 10, p. 161-181.
- DALBY David 1970. "The Historical Problem of the Indigenous Scripts of West Africa and Surinam", *Language and history in Africa* (ed) David Dalby. University of London. School of Oriental and African Studies, p. 109-119.
- DALBY David (ed) 1986. *L'Afrique et la lettre. Africa and the Written Word*. Paris : Karthala.
- GALTIER Gérard 1987. "Un exemple d'écriture traditionnelle mandingue : le "masaba" des Bambara-Masasi du Mali", *Journal des Africanistes* 57 (1), p. 255-266.
- JOFFRE Joseph et Théodore MONOD 1943. "A New West African Alphabet : Used by the Toma, French Guinea and Liberia", *Man* 43, p. 108-112.
- JOFFRE Joseph 1945. "Sur un nouvel alphabet ouest-africain : le Toma", *Bulletin de l'Institut Français d'Afrique Noire* 7, p. 160-173.
- KOTEI S.I.A. 1977. "The West African autochthonous alphabets : An Exercise in Comparative Palaeography", *Advances in the Creation and Revision of Writing Systems* (ed) Joshua A. Fishman. The Hague : Mouton, p. 55-73.
- LASSORT A. 1951. "L'écriture guerzée", *Première conférence internationale des africanistes de l'Ouest. Comptes rendus*. Dakar : Institut français d'Afrique noire, tome 2, p. 209-215.
- MAFUNDIKWA Saki 2004. *Afrikan Alphabets: The Story of Writing in Afrika*. New York : Mark Batty. (Approche clairement afrocentriste).
- MEINHOF Carl 1911. "Zur Entstehung der Schrift", *Zeitschrift für Ägyptische Sprache und Altertumskunde* 49, p. 1-14.
- OBENGA Théophile 1973. "Systèmes graphiques africains", *L'Afrique dans l'Antiquité. Egypte pharaonique – Afrique Noire*. Paris : Présence Africaine, p. 355-443. (Les caractères de toutes les écritures africaines dérivent de l'écriture égyptienne).
- PASCH Helma 2008. "Competing scripts: the introduction of the Roman alphabet in Africa", *International Journal of the Sociology of Language* 191, p. 65-109.
- SCHMITT Alfred 1980. *Entstehung und Entwicklung von Schriften*. Wien : Böhlau.
- STONE Ruth M. 1990. "Ingenious Invention : The Indigenous Kpelle Script in the Late Twentieth Century", *Liberian Studies Journal* 15 (2), p. 135-144.
- TUCHSCHERER Konrad 1995. "African Script and Scripture : The History of the Kikakui (Mende) Writing System for Bible Translations", *African Languages and Cultures* 8 (2), p. 169-188.
- TUCHSCHERER Konrad 2003. "The Baptist and the Bassa Syllabary : William Crocker's Liberia Experiment in the 1830s", *American Baptist Quarterly* 22 (2), p. 212-220.
- TUCHSCHERER Konrad 2007. "Recording, Communicating and Making Visible: A History of Writing and Systems of Graphic Symbolism in Africa", *Inscribing Meaning: Writing and Graphic Systems in African Art* (eds) Christine Mullen Kreamer et al. Washington DC : Smithsonian Institution, p. 37-53.

Lien : [Inscribing Meaning. Writing and Graphic Systems in African Art.](#)

Écriture Vai

- CRESWICK H. C. 1868. "On the Syllabic Characters in Use amongst the Vey Negroes", *Transactions of the Ethnological Society of London* 6, p. 260-263.
- DELAFOSSÉ Maurice 1899. "Les Vai, leur langue et leur système d'écriture", *L'anthropologie* 10, p. 129-151, p. 294-314.
- FORBES Frederick E. 1850. "Despatch Communicating the Discovery of a Native Written Character at Bohmar, on the Western Coast of Africa, near Liberia, Accompanied by a Vocabulary of the Vahie or Vei Tongue", *Journal of the Royal Geographical Society of London* 20, p. 89-101.
- HAIR P.E.H. 1963. "Notes on the Discovery of the Vai Script", *Sierra Leone Language Review* 2, p. 36-49.
- JOHNSTON Harry Hamilton 1906. *Liberia*. London : Hutchinson & co. Volume 2, p. 1107-1135.
- KLINGENHEBEN August 1933. "The Vai Script", *Africa. Journal of the International African Institute* 6 (2), p. 158-171.
- KOELLE Sigismund Wilhelm 1849. *Narrative of an Expedition into the Vy Country of West Africa and the Discovery of a System of Syllabic Writing Recently Invented by the Natives of the Vy Tribe*. London : Seeleys & Hatchards.

- KOELLE Sigismund Wilhelm 1854. *Outlines of a grammar of the Vei language, together with a Vei-English vocabulary, and an account of the discovery and nature of the Vei mode of syllabic writing*. London : Church Missionary House.
- MASSAQUOI Fatima 2013. *The autobiography of an African princess*. New York : Palgrave Macmillan, p. 65-68.
- MASSAQUOI Momolu 1911. "The Vai People and Their Syllabic Writing", *Journal of the Royal African Society* 10 (40), p. 459-466.
- MIGEOD Frederick William Hugh 1909. "The Syllabic Writing of the Vai People", *Journal of the Royal African Society* 9 (33), p. 46-58.
- MIGEOD Frederick William Hugh 1913. *The Languages of West Africa*. London : Kegan Paul, Trench, Trübner & Co. Volume 2, p. 266-281.
- NORRIS Edwin 1850. "Notes on the Vei Language and Alphabet", *Journal of the Royal Geographical Society of London* 20, p. 101-113.
- SCRIBNER Sylvia & Michael COLE 1981. *The psychology of literacy*. Cambridge : Havard University Press.
- SCRIBNER Sylvia & Michael COLE 2010 (1978). "La littératie sans l'école : à la recherche des effets intellectuels de l'écriture", *Langage et société* 133 (3), p. 25-44.
- SMYKE Raymond J. 1990. "Fatima Massaquoi Fahnbulleh (1912-1978), Pioneer Women Educator", *Liberian Studies Journal* 15 (1), p. 48-73.
- SMYKE Raymond J. 2004. *The First African Diplomat. Momolu Massaquoi (1870-1938)*. Xlibris Corporation.
- STEWART Gail 1967. "Notes on the Present-day Usage of the Vai Script in Liberia", *African Language Review* 6, p. 71-74.
- STEWART Gail & P.E.H. HAIR 1969. "A Bibliography of the Vai Language and Script", *Journal of West African Languages* 6 (2), p. 109-124.
- TUCHSCHERER Konrad & P. E. H. HAIR 2002. "Cherokee and West Africa : Examining the Origins of the Vai Script", *History in Africa* 29, p. 427-486.
- WILSON J. L. & S. R. WYNKOOP 1834. "Report of Messrs Wilson and Wynkoop", *Missionary Herald* 30 (6), p. 212-219.
- WILSON J. L. & S. R. WYNKOOP 1834. "Extracts from the Journals of Mssrs Wilson and Wynkoop", *Missionary Herald* 30 (9), p. 335-337.

Écriture Bamum

- CRAWFORD O.G.S. 1935. "The Writing of Njoya", *Antiquity* 9 (36), p. 435-442. (Traduction du texte d'Henri Labouret).
- DELAFOSSÉ Maurice 1922. "Naissance et évolution d'un système d'écriture de création contemporaine", *Revue d'ethnographie et des traditions populaires* 3 (9), p. 11-36.
- DUGAST I. & M.D.W. JEFFREYS 1950. *L'écriture des Bamum. Sa naissance, son évolution, sa valeur phonétique, son utilisation*. Mémoires de l'Institut Français d'Afrique Noire, Série Populations n°4.
- LABOURET Henri 1935. "Mission au Cameroun", *Togo Cameroun, Magazine trimestriel*, p. 127-133.
- LOUMPET-GALITZINE Alexandra (ed) 2006. *Njoya et le Royaume bamoun. Les archives de la Société des missions évangéliques de Paris : 1917-1937*. Paris : Karthala.
- NJOYA (dir) 1952. *Histoire et coutumes des Bamum*. Mémoires de l'Institut Français d'Afrique Noire. Série Populations 5.
- SCHMITT Alfred 1963. *Die Bamum-Schrift*. 3 volumes. Wiesbaden : Otto Harrassowitz.
- SCHMITT Alfred 1980. *Entstehung und Entwicklung von Schriften*. Wien : Böhlhau.
- TARDITS Claude 1980. *Le royaume Bamoum*. Paris : Armand Colin.
- TARDITS Claude 1989. "L'écriture et le secret", *Graines de parole. Puissance du verbe et traditions orales. Écrits pour Geneviève Calame-Griaule*. Paris : CNRS, p. 119-137.
- TARDITS Claude 1991. "L'écriture, la politique et le secret chez les Bamoun", *Africa* (Rome) XLVI (2), p. 224-240.
- VAN GENNEP Arnold 1908. "Une nouvelle écriture nègre : sa portée théorique", *Revue des études ethnographiques et sociologiques* 3, p. 129-139.

Lien : [Bamum Scripts and Archives Project](#).

Écriture Bagam

- MALCOLM Louis William Gordon 1921. "Short Notes on the Syllabic Writing of the EĠāp, Central Cameroons", *Journal of the Royal African Society* 20 (78), p. 127-129.

ROVENCHAK Andrij 2009. "Towards the decipherment of the Bagam script", *Afrikanistik online*, <http://www.afrikanistik-online.de/archiv/2009/1912>.
TUCHSCHERER Konrad 1999. "The Lost Script of the Bagam", *African Affairs* 98 (390), p. 55-77.

Écriture N'ko

AMSELLE Jean-Loup 1997. "Le salut par l'écriture. Un prophétisme ouest-africain, le N'ko", *Diogenes* 177, p. 37-53.
AMSELLE Jean-Loup 2001. *Branchements. Anthropologie de l'universalité des cultures*. Paris : Flammarion.
EBERMANN Erwin 2004. "Das N'ko-Schriftsystem in Guinea—zwischen linguistischer Innovation und prophetisch-messianischer Bewegung", *Stichproben. Wiener Zeitschrift für kritische Afrikastudien* 7 (4), p. 67-87.
KANTE Souleymane 1995 (1961). *Méthode pratique d'écriture N'ko*. Kankan : Association de tradithérapeutes et pharmacologues.
OYLER Dianne White 1997. "The N'ko Alphabet as a Vehicle of Indigenist Historiography", *History in Africa* 24, p. 239-256.
OYLER Dianne White 2002. "Re-Inventing Oral Tradition: The Modern Epic of Souleymane Kante", *Research in African Literatures* 33 (1), p. 75-93.
OYLER Dianne White 2005. *The History of the N'ko Alphabet and its Role in Mande Transnational Identity. Words as Weapons*. Cherry Hill, NJ : Africana Homestead Legacy Publishers.
VYDRINE Valentin 2001. "Soulemane Kantè, un philosophe-innovateur traditionaliste maninka, vu à travers ses écrits en nko", *Mande Studies* 3, p. 99-131.
WYROD Christopher 2008. "A social orthography of identity: the N'ko literacy movement in West Africa", *International Journal of the Sociology of Language* 192, p. 27-44.

Écriture Bété

BRULY BOUABRE Frédéric 1989. *On ne compte pas les étoiles*. Québec : Editions Bordessoules.
ESCUДИER Denis 2008. "Naissance d'une écriture : L'écriture africaine de Frédéric Bruly Bouabré", *Mémoires de l'Académie d'Orléans* 18, p. 61-74.
HERZOG Rolf 1968/69. "Zwei Manuskripte von der Elfenbeinküste", *Anthropos* 63/64 (5/6), p. 973-975.
MAGNIN André, SAVANE Yaya et Denis ESCUDIER (eds) 2013. *Frédéric Bruly Bouabré, Œuvres*. 4 volumes. Paris : Xavier Barral / agnès b.
MONOD Théodore 1958. "Un nouvel alphabet ouest-africain : le bété (Côte d'Ivoire)", *Bulletin de l'institut français d'Afrique noire*, série B, 20 (3-4), p. 432-553.
PAULME Denise 1998. "Naissance d'un culte africain", *Cahiers d'études africaines* 38 (149), p. 5-16.
VINCENT Cédric 2011. *Frédéric Bruly Bouabré : Un prophète africain dans l'art contemporain*. Thèse de doctorat, EHESS, Paris.

Écritures et prophétismes

BONHOMME Julien 2006. "La feuille sur la langue. Pragmatique du secret initiatique", *Cahiers Gabonais d'Anthropologie* 17, p. 1938-1953.
BONHOMME Julien 2008. "God's Graffiti. Prophetic agency and the pragmatics of writing in Post-Colonial Gabon", *anthropologies* (eds) R. Baxstrom & T. Meyers. Baltimore : Creative Capitalism, p. 31-55.
BONHOMME Julien 2009. "Dieu par décret. Les écritures d'un prophète africain", *Annales. Histoire, Sciences sociales* 64 (4), p.887-920.
BONHOMME Julien 2012. "Compte-rendu de : *Spirits and Letters. Reading, Writing and Charisma in African Christianity*, Thomas G. Kirsch", *Cahiers d'études africaines* 208, p. 1015-1019.
JANZEN John M. 1971. "Kongo Religious Renewal : Iconoclastic and Iconorthostic", *Canadian Journal of African Studies / Revue Canadienne des Études Africaines* 5 (2), p. 135-143.
JANZEN John M. 1985. "The consequences of literacy in African religion : The Kongo case", *Theoretical explorations in African religion* (eds) Win van Binsbergen & Matthew Schoffeleers. Londres : KPI, p. 225-252.
JANZEN John M. & Wyatt MacGAFFEY 1974. *An Anthology of Kongo Religion : Primary Texts from Lower Zaïre*. Lawrence : University of Kansas, Publications in Anthropology 5.
MBOKO MAVINGA David 2011. *L'écriture Afrika. Une nouvelle invention Négro-Africaine*. Paris : Edilivre.
PROBST Peter 1989. "The Letter and the Spirit : Literacy and Religious Authority in the History of the Aladura Movement in Western Nigeria", *Africa* 59 (4), p. 478-495.
SWIDERSKI Stanislaw 1984. "Ekang Ngoua, réformateur religieux au Gabon", *Anthropos* 79, p. 627-635.
TURNER H. W. 1967. *History of an African Independent Church*. 2 volumes. Oxford : Clarendon Press.

Oberi Okaike

- ABASIATTAI Monday B. 1989. "The Oberi Okaike Christian Mission : Towards a History of an Ibibio Independent Church", *Africa* 59 (4), p. 496-516.
- ADAMS R.F.G. 1947. "Oberer Okaike : A New African Language and Script", *Africa* 17(1), p. 24-34.
- HAU Kathleen 1961. "Oberer Okaike Script, Texts, and Counting System", *Bulletin de l'Institut Français d'Afrique Noire, Série B : Sciences Humaines* 23 (1-2), p. 291-308.

Kiyang-yang

- CALLEWAERT Inger 2000. *The Birth of Religion among the Balanta of Guinea-Bissau*. Lund Studies in African & Asian Religions, Volume 12, p. 243-244, p. 264-267.
- SARRO Ramon 2010. "Hunger for Hope: on Prophetic Movements in Rural Africa", *Agrarian Studies Archive File* (<http://www.yale.edu/agrarianstudies/colloppapers/23sarro.pdf>).
- TEMUDO Marina. 2009. "From the Margins of the State to the Presidential Palace: The Balanta Case in Guinea Bissau", *African Studies Review* 52 (2), p. 47-67.

Mandombe

- PASCH Helma 2010. "Mandombe", *Afrikanistik online*, <http://www.afrikanistik-online.de/archiv/2010/2724>.
- WABELADIO PAYI David 1996. *Mandombe. Écriture Nègro-Africaine*. La Courneuve : Centre de l'Écriture Nègro-Africaine.
- WABELADIO PAYI David 2007. *Histoire de la révélation de l'écriture Mandombe*. La Courneuve : Editions du CENA.
- WABELADIO PAYI David 2011. *Cours de l'écriture nègro-africaine Mandombe*. Kinshasa : Université Simon Kimbangu.

Usages variés de l'écriture intégrale

- BARBER Karin (ed) 2006. *Africa's Hidden Histories. Everyday Literacy and Making the Self*. Bloomington : Indiana University Press.
- BLEDSONE Caroline H. & Kenneth M. ROBERT 1986. "Arabic Literacy and Secrecy Among the Mende of Sierra Leone", *Man* 21 (2), p. 202-226.
- BLOMMAERT Jan 2008. *Grassroots Literacies : Writing, Identity and Voice in Central Africa*. London : Routledge.
- FABIAN Johannes (ed) 1990. *History from Below. The 'Vocabulary of Elisabethville' by André Yav : Text, Translations, and Interpretative Essay*. Amsterdam : John Benjamins Publishing Company.
- FICQUET Eloi & Aïssatou MBODJ-POUYE (eds) 2009. *Cultures de l'écrit en Afrique. Anciens débats, nouveaux objets*. Numéro thématique : *Annales* 64 (4), p. 751-924.
- FIORELLI Constanza 2006. *Écritures vodoun : des textes dans le vodoun du Bénin*. Thèse de doctorat, EHESS.
- HARRIES Patrick 2001. "Missionaries, Marxists and Magic : Power and the Politics of Literacy in South-East Africa", *Journal of Southern African Studies*, 27 (3), p. 405-427.
- KIRSCH Thomas G. 2008. *Spirits and Letters. Reading, Writing and Charisma in African Christianity*. Oxford : Berghahn Books.
- MACLEAN Una 1974 (1971). *Magical Medicine. A Nigerian Case-Study*. London : Penguin Books, chapitre 6.
- TONDA Joseph 1994. "Pouvoirs de guérison, magie et écriture", *Magie et écriture au Congo* (ed) Jean-Michel Devésa. Paris : L'Harmattan, p. 133-147.

SURINAM

(Écriture intégrale ndjuka)

- DUBELAAR Cornelis N. & André PAKOSIE 1988. "Seven notes in Afaka script", *Nieuwe West-Indische Gids* 62 (3-4), p. 146-164.
- DUBELAAR Cornelis N. & André PAKOSIE 1993. "Kago Buku : Notes by captain Kago from Tabiki Tapanoni River, Suriname, written in Afaka script", *Nieuwe West-Indische Gids* 67 (3-4), p. 239-279.
- DUBELAAR Cornelis N. & André PAKOSIE 1999. *Het Afakaschrift van de Tapanahoni rivier in Suriname*. Utrecht : Bronnen voor de Studie van Suriname, DEEL 21.
- GONGGRYP Justus Wilhelm 1960. "The evolution of a Djuka-script in Surinam", *Nieuwe West-Indische Gids* 40 (1), p. 63-72.

GOURY Laurence 2002. "Langues businenge de Guyane française : de la tradition orale à l'écriture, présentation de diverses expériences à travers le temps", *Codification des langues de France* (eds) Dominique Caubet, Salem Chaker & Jean Sibille. Paris : L'Harmattan, p. 179-194.

CARAIBES

(Hiéroglyphes afro-américaines)

BOURGEROL Christiane 1993. "Le cumul magico-religieux à la Guadeloupe", *Journal de la société des américanistes* 79 (1), p. 91-103.

BOYER Véronique 1996. "Le don et l'initiation De l'impact de la littérature sur les cultes de possession au Brésil", *L'Homme* 138, p. 7-24.

DIANTEILL Erwan 2000. *Des dieux et des signes. Initiation, écriture et divination dans les religions afro-cubaines*. Paris : Editions de l'Ecole des Hautes Etudes en Sciences Sociales.

DIANTEILL Erwan & Martha SWEARINGEN 2003. "From Hieroglyphy to Ethnography and Back: Lydia Cabrera's Texts and the Written Tradition in Afro-Cuban Religions", *Journal of American Folklore* 116 (461), p. 273-292.

KONEN Alain 2009. *Rites divinatoires et initiatiques à La Havane : La Main des Dieux*. Paris : L'Harmattan, p. 394-404.

MATIBAG Eugenio 1997. "Ifá and Interpretation. An Afro-Caribbean Literary Practice", *Sacred Possession. Vodou, Santería, Obeah, and the Caribbean* (eds) Margarite Fernández Olmos & Lizabeth Paravisini-Gebert. New Jersey : Rutgers University Press, p. 151-170.

TAVERNE Bernard 1993. "Les livres du pouvoir, le pouvoir des livres. À propos de la bibliothèque d'un Docteur-Feuille haïtien", *L'Ethnographie* 89 (2), p. 43-64.

SIBÉRIE

(Écriture intégrale tchouktche de Tenevil')

HARBSMEIER Michael 1988. "Inventions of Writing", *State and Society. The Emergence and Development of Social Hierarchy and Political Centralization* (eds) George Gledhill et Barbara Bender. London : Routledge, p. 253-276.

ART DE LA MÉMOIRE DES SHAKERS

(Emily Babcock)

ANDREWS Edward D. & Faith ANDREWS 1969. *Visions of the Heavenly Sphere*. Charlottesville : University Press of Virginia.

KIRK John T. 1997. *The Shaker World. Art, Life, Belief*. New York : Harry N. Abrams, Inc.

MEADER Robert F. W. 1970. "The Vision of Brother Philemon", *The Shaker Quarterly* 10 (1), p. 8-17.

MORIN France (ed) 2002. *Heavenly Visions, Shaker Gift Drawings and Gift Songs*. South Minneapolis : University of Minnesota Press.

PATTERSON Daniel W. 1983. *Gift Drawing and Gift Song. A Study of Two Forms of Shaker Inspiration*. Sabbathday Lake : The United Society of Shakers.

PATTERSON Daniel W. 2000 (1979). *The Shaker Spiritual*. Mineola : Dover Publications.

SELLIN David 1962. "Shaker Inspirational Drawings", *Philadelphia Museum of Art Bulletin* 57 (273), p. 93-99.

STEWART Philemon 1843. *A Holy, Sacred and Divine Roll and Book from the Lord God of Heaven*. Canterbury : United Society.

WERTKIN Gerard C. 1995. "Given by Inspiration. Shaker Drawings and Manuscripts in the American Society for Psychical Research", *Folk art : magazine of the Museum of American Folk Art* 20 (1), p. 56-62.

MÉMOIRES LOCALES A LA RENAISSANCE

ANTOINE Jean-Philippe 1988. "Ad perpetuum memoriam. Les nouvelles fonctions de l'image peinte en Italie 1250-1400", *Mélanges de l'Ecole française de Rome. Moyen-Age, Temps Modernes* 100-2, p. 541-615.

ANTOINE Jean-Philippe 1993. "Mémoire, lieux et invention spatiale dans la peinture italienne des XIIIème et XIVème siècle", *Annales ESC* 6, p. 1447-1469.

BOLZONI Lina 2005 [1995]. *La chambre de la mémoire. Modèles littéraires et iconographiques à l'âge de l'imprimerie*. Genève : Droz.

CAMILLO Giulio 2001 [1544]. *Le théâtre de la mémoire*. Paris : Allia.

CARRUTHERS Mary 2002 [2000]. *Machina Memorialis. Méditation, rhétorique et fabrication des images au Moyen Age*. Paris : Gallimard.

- EBACHER Coleen 1991. "The Old and the New World : Incorporating American Indian Forms of Discourse and Modes of Communication into Colonial Missionary Texts", *Anthropological Linguistics* 33 (2), p. 135-165.
- PAPINI Mario 1995. "Segni geroglifici, memoria artificiale ed eloquio sacro in Diego Valadés", *Un francescano tra gli Indios. Diego Valadés e la Rhetorica Christiana* (eds) Claudio Finzi & Adolfo Morganti. Rimini : Il cerchio iniziative editoriali, p. 155-196.
- ROSSI Paolo 1993 [1960]. *Clavis Universalis. Arts de la mémoire, logique combinatoire et langue universelle de Lulle à Leibniz*. Paris : Millon.
- SPENCE Jonathan 1986 [1984]. *Le palais de mémoire de Matteo Ricci*. Paris : Payot.
- YATES Frances 1975 [1966]. *L'art de la mémoire*. Paris, Gallimard.

USAGES VARIÉS DE L'ÉCRITURE

- ASSMANN Jan 2010 (2002). *La mémoire culturelle. Écriture, souvenir et imaginaire politique dans les civilisations antiques*. Paris : Aubier.
- BABADZAN Alain 1985. "From Oral to Written: the "puta tupuna" of Rurutu", *Transformations of Polynesian Culture* (eds) Anthony Hooper & Judith Huntsman. Auckland : The Polynesian Society, p. 177-193.
- BAINES John 1983. "Literacy and Ancient Egyptian Society", *Man* 18 (3), p. 572-599.
- BAINES John, John BENNET & Stephen HOUSTON (eds) 2008. *The Disappearance of Writing Systems. Perspectives on Literacy and Communication*. London : Equinox Publishing.
- BAPTANDIER Brigitte 1994. "Le Tableau talismanique de l'Empereur de Jade. Construction d'un objet d'écriture", *L'Homme* 129, p. 59-92.
- BESNIER Niko 1995. *Literacy, Emotion, and Authority: Reading and Writing on a Polynesian Atoll*. Cambridge University Press.
- BOLTZ William G. 2000. *Monosyllabicity and the Origin of the Chinese Script*. Max Planck Institute for the History of Science, Preprint 143.
- CASAJUS Dominique 2012. "Écritures ordinaires en pays touareg", *L'Homme* 201, p. 31-54.
- CASAJUS Dominique 2015. *L'alphabet touareg*. Paris : CNRS éditions.
- CLANCHY Michael T. 1979. *From Memory to Written Record, England 1066-1307*. London : E. Arnold.
- COOPER Robert L. 1991. "Dreams of scripts: writings systems as gifts of God", *The Influence of Language on Culture and Thought* (eds) Robert L. Cooper & Bernard Spolky. Berlin : Mouton de Gruyter, p. 219-226.
- CUMMINGS William 2003. "Rethinking the Imbrication of Orality and Literacy : Historical Discourse in Early Modern Makassar", *The Journal of Asian Studies* 62 (2), p. 531-551.
- DALBELLO Marija & Mary SHAW (eds) 2011. *Visible Writings. Cultures, Forms, Readings*. New Brunswick : Rutgers University Press.
- DAMEROW Peter 1999. "The Origins of Writing as a Problem of Historical Epistemology", *Max Planck Institute for the History of Science*, Preprint 114.
- DAVIES Jon & Isabel WOLLASTON (eds) 1993. *The Sociology of Sacred Texts*. Sheffield : Sheffield Academic Press.
- FABRE Daniel (ed) 1993. *Écritures ordinaires*. Paris : POL.
- FABRE Daniel (ed) 1997. *Par écrit. Ethnologie des écritures quotidiennes*. Paris : Éditions de la Maison des Sciences de l'Homme.
- FERGUSON Charles A. 1987. "Literacy in a Hunting-Gathering Society: The Case of the Diyari", *Journal of Anthropological Research* 43 (3), p. 223-237.
- FERMOSO Bernard 2014. "Spirit-Writing and Mediumship in the Chinese New Religious Movement Dejiào in Southeastern Asia", *Anthropos* 109, p. 539-550.
- FINNEGAN Ruth 1988. "Oral and written interactions: the South Pacific experience", *Literacy and orality: studies in the technology of communication*. Oxford : Basil Blackwell, p. 110-122.
- FRAENKEL Béatrice 1992. *La signature. Genèse d'un signe*. Paris : Gallimard.
- GELB Ignace J. 1980. "Principles of Writing Systems Within the Frame of Visual Communication", *Processing of Visible Language*, vol. 2 (eds) Paul A. Kolers, Merald E. Wrolstad & Herman Bouma. New York : Plenum Press, p. 7-24.
- GEORGE Kenneth M. 1990. "Felling a Song with a New Ax : Writing and the Reshaping of Ritual Song Performance in Upland Sulawesi", *The Journal of American Folklore* 103 (407), p. 3-23.
- GLASSNER Jean-Jacques 2000. *Ecrire à Sumer. L'invention du cunéiforme*. Paris : Seuil.
- GLASSNER Jean-Jacques 2006. "L'invention de l'écriture à Sumer : rendre visibles les mots invisibles".
- GLASSNER Jean-Jacques 2008. "Le corps écrit. La victime dans le sacrifice divinatoire en Mésopotamie", *Du corps au texte. Approches comparatives* (eds) Brigitte Baptandier & Giordana Charuty. Nanterre : Société d'ethnologie.
- GLASSNER Jean-Jacques 2009. "Essai pour une définition des écritures", *L'Homme* 192 (4), p. 7-22.
- GOODY Jack (ed) 1975. *Literacy in traditional societies*. Cambridge : Cambridge University Press.

- HARBSMEIER Michael 1988. "Inventions of Writing", *State and Society. The Emergence and Development of Social Hierarchy and Political Centralization* (eds) George Gledhill et Barbara Bender. London : Routledge, p. 253-276.
- HOUSTON Stephen D. (ed) 2004. *The First Writing. Script Invention as History and Process*. Cambridge : Cambridge University Press.
- INGOLD Tom 2007. *Lines : A Brief History*. London : Routledge.
- KAPLAN Martha 2003. "The Magical Power of the (Printed) Word", *Magic and Modernity. Interfaces of Revelation and Concealment* (eds) Brigit Meyer & Peter Pels. Stanford : Stanford University Press, p. 183-199.
- KROEBER Alfred Louis 1940. "Stimulus Diffusion", *American Anthropologist* 42 (1), p. 1-20.
- KULICK Don & Christopher SOUND 1990. "Christianity, Cargo and Ideas of Self : Patterns of Literacy in a Papua New Guinean Village", *Man* 25 (2), p. 286-304.
- LE PAPE Gilles 2006. *Les écritures magiques. Aux sources du Registre des 2400 noms d'anges et d'archanges de Martines de Pasqually*. Paris : Archè / Edidit.
- MALLEY Brian 2006. "The Bible in British Folklore", *Postscripts* 2 (2-3), p. 241-272.
- MARSHALL UNGER James & John DeFRANCIS 1995. "Logographic and Semasiographic Writing Systems", *Scripts and Literacy. Reading and Learning to Read Alphabets, Syllabaries and Characters* (eds) Insup Taylor & David R. Olson. Dordrecht : Kluwer Academic Publishers, p. 45-58.
- McKENZIE Donald F. 1999. "Oral culture, literacy and print in early New Zealand", *Bibliography and the Sociology of Texts*. Cambridge University Press.
- MESSICK Brinkley 1989. "Just Writing: Paradox and Political Economy in Yemeni Legal Documents", *Cultural Anthropology* 4 (1), p. 26-50.
- OLSON David R. & Michael COLE (eds) 2006. *Technology, literacy, and the evolution of society: Implications of the work of Jack Goody*. Mahwah, NJ : Lawrence Erlbaum.
- PASTOUREAU Michel 1996. *Figures de l'héraldique*. Paris : Gallimard.
- PASTOUREAU Michel 2003 (1979). *Traité d'héraldique*. Paris : Picard.
- PASTOUREAU Michel 2004. *Une histoire symbolique du Moyen Age occidental*. Paris : Seuil.
- PELRAS Christian 1979. "L'oral et l'écrit dans la tradition Bugis", *Asie du Sud-Est et Monde Insulindien* 10 (2-4), p. 271-297.
- REID Anthony 1988. *Southeast Asia in the Age of Commerce, 1450-1680*. Chiang Mai : Silkworm Books. Volume 1, p. 215-235.
- SCHIEFFELIN Bambi B. 2000. "Introducing Kaluli literacy: A chronology of influences", *Regimes of language* (ed) Paul Kroskrity. Santa Fe, NM: School of American Research Press, p. 293-327.
- SIMPSON Miria 1990. *Nga Tohu o Te Tiriti. Making a Mark*. Wellington : National Library of New Zealand.
- STREET Brian (ed) 1993. *Cross-cultural Approaches to Literacy*. Cambridge : Cambridge University Press.
- UNSETH Peter (ed) 2008. *The Sociolinguistics of Script Choice. International Journal of the Sociology of Language* 192. Berlin : Mouton de Gruyter.
- VANDERMEERSCH Léon 1994. *Études sinologiques*. Paris : PUF.
- WROLSTAD Merald E. & Dennis F. FISHER (eds) 1986. *Toward a New Understanding of Literacy*. New York : Praeger.
-