

Jeudi 23 Octobre

Numéro 116,

*Inté'reminée*

# Sum7

**BON PLAN**

**THÉSARD**

**PHOTO7**

**INTERVIEW**

**JÈ**



**INTÉ : OH LA VACHE !**

**Technofolies - Sum7 - LaCassette**

**Désormais consultable à la Bibliothèque N7**

# Ça, c'est fait !

## *Edito*

**OUF !** On l'attendait avec impatience cette rentrée, là voilà déjà passée et une chose est sûre : elle aura marqué les esprits. Par son intensité d'une part, puisqu'il faut le reconnaître, tenir un mois au rythme des soirées d'intégration est une épreuve à part entière que tout n7ien doit savoir surmonter. Chacun a pu apprécier, à sa manière, cette période de rencontre entre étudiants de tous horizons, certains ayant sûrement déjà oublié le chemin semé d'obstacles qu'il leur aura fallu parcourir pour atteindre notre belle école... qui avait tout gagné... qui chantait haut et fort, allez... bref vous connaissez la chanson. Cette rentrée aura aussi marqué les esprits par sa rapidité. Généralement, tout cela va ensemble, il suffit de ne pas s'ennuyer pour ne plus voir le temps passer. Et nous voilà déjà à la Toussaint, la météo tentant encore de nous rappeler à quel point le Sud à cette période, c'est quand même le pied. L'autre nouvelle, c'est que les cours ont repris. Si, je vous assure. Du coup tout le monde se remet péniblement au travail, tous sans exception, y compris le Sun7.

On aurait eu du mal à se passer d'un bilan de cette fameuse intégration et, cerise sur le gâteau, du WEI. Car oui, nous avons à la Rédaction des reporters de choc qui bravent les éléments pour ramener du scoop. Le premier n'étant pas revenu, il a fallu en envoyer un deuxième, on est un peu têtue. Ne manquez pas de lire ce compte-rendu, il se pourrait que cela vous rappelle de bons souvenirs. Ou que cela vous aide à vous souvenir.

Protéger la vache Milk'AE, c'est aussi l'objectif de ce numéro. Problème croissant de pollution atmosphérique oblige, la Rédaction a décidé de mettre l'accent sur l'automobile plus verte : hybride et covoiturage au programme.

Enfin, le Sun7 n'aurait pas pu vous laisser partir en vacances sans vous divertir un peu avec ses rubriques habituelles, mais celles-ci, vous savez où elles se trouvent.

*Bonne lecture*

**Arno**

Retrouvez la version en ligne du Sun7 ici :

[www.bde.enseeiht.fr/clubs/sun7/](http://www.bde.enseeiht.fr/clubs/sun7/)

*Sun7,  
journal à parution  
et tirage aléatoires.*

300 exemplaires.

### *Parlons peu, parlons bien*

Edito	2
Pub - E-Lamp.fr	3

### *Bon plan*

Covoiturage	4
-------------	---

### *Soyons sérieux*

Chronique de thésard	6
Inté : l'heure du bilan	8
EdelWEIss dans les Pyrénées	10
L'oeil de PGA	11
La voiture hybride	12
Question de focale	14

### *Interview*

La Junior Entreprise	16
----------------------	----

### *Pour passer le temps*

La Casette	17
L'envers du décor - Le Sum7	18
Jeux	19

### *Nos péchés mignons*

Cinémagique	21
Allô Roscope ?	22
Perles	23
La recette de Mamie Marianne	24
C'est nous qu'on l'a fait !	24



# En voiture Simone !

## *Le Covoiturage*

Les vacances de la Toussaint vous tendent les bras et vous allez sûrement en profiter pour bouger et retrouver vos chers parents, qui se font un sang d'encre depuis la dernière fois où ils vous ont appelé, en pleine soirée n7ienne, et que votre camarade, encore fêtard ce soir-là, a eu la bonne idée de décrocher et répondre à votre place. Peut-être serait-il préférable d'attendre Noël tout compte fait... Pour les autres, c'est l'occasion de vous mettre au vert et de vous lancer si ce n'est déjà fait dans le covoiturage.

**F**orce est de constater que la voiture a su au fil des années s'imposer dans notre quotidien comme le moyen de transport par défaut. Cette utilisation massive s'est notamment développée au niveau des grandes agglomérations, accentuée par l'étalement urbain et l'allongement des temps de trajet. Les gouvernements français n'ont d'autre part rien arrangé en misant sur le tout-routier et l'expansion des autoroutes. Résultat : on préfère prendre sa voiture pour bouger, parce que ma foi c'est plus simple. En même temps, quand on expérimente un Paris-Toulouse en train, mieux vaut s'accrocher... Argent et patience en prennent un sacré coup. Mais toujours est-il que qui dit voiture, dit carburant. Et cela coince de plus en plus côté budget, raréfaction du pétrole et montée des prix associée obligent. Qui plus est pour un

étudiant fauché qui peine déjà à régler son loyer à la fin du mois. Certes, la situation est un peu caricaturée, mais l'essentiel y est. Alors, en voiture Simone, on se met au covoiturage !

L'union fait la force. Cela pourrait être le slogan de ce mode de déplacement, reposant sur "l'utilisaton conjointe et organisée d'un véhicule, par un conducteur (le covoitureur) non professionnel et un ou plusieurs tiers passagers, dans le but d'effectuer un trajet commun". A la clé : moins de pollution, une réduction des frais de transport et surtout une convivialité retrouvée. Une meilleure sécurité également, car voyager avec des passagers responsabiliserait plus le conducteur. Et il faut quand même l'avouer, cela dépanne bien quand les transports du service public décident de faire grève.

La principale obligation : le conducteur ne doit pas faire de bénéfices, l'idée étant que l'argent échangée corresponde aux frais liés au trajet (un rapide calcul conso-distance-péage permet de déterminer le prix par personne). Des aires de stationnement de covoiturage sont fréquemment le point de rencontre des participants. Mais rien n'empêche de convenir vous-même du lieu de rendez-vous, et de voir si le covoitureur est prêt à faire un détour ou non pour déposer ou prendre ses passagers. Vos talents de négociateur entrent alors en jeu.

Bonne nouvelle, en cas d'accident, tout est pris en charge par l'assurance du conducteur (rien n'empêche de se renseigner quand même). Pas de clause spécifique à rajouter, c'est la responsabilité civile qui couvre. Pour le prêt de volant, le conducteur prendra soin de se renseigner auprès de son assureur.

Le covoiturage s'appuie désormais quasiment de manière exclusive sur le Web, outil de développement facile pour créer de tels services et faciliter les échanges entre les personnes intéressées. En vous inscrivant, vous intégrez rapidement une grande communauté et accédez à de nombreuses données concernant les trajets de chacun, horaires, frais à partager, type de véhicule... Les sites garantissent généralement une bonne



fiabilité des renseignements fournis par les utilisateurs. Vous pouvez ainsi réserver votre place, le site servant soit d'intermédiaire soit de simple plate-forme pour interagir. Après, effectivement, les options de chaque site sont susceptibles de différer, mieux vaut donc voir par soi-même en choisissant un parmi les nombreux (très nombreux) disponibles. **A l'ENSEEIH, un service pour poster des annonces est disponible sur le portail du BDE.**

<http://www.bde.enseeih.fr/services/covoiturage/>

La seule solution reste donc de tester pour trouver chaussure à votre pied : à vous de jouer !

**Arno (2GEA)**

## *Comparatif de trois grands sites de covoiturage en France*

**Blabacar.** Il ressort comme le premier site de covoiturage en France, rassemblant le plus grand nombre d'utilisateurs et offrant donc un réseau riche. Outre les trajets bien détaillés, une multitude d'informations sont disponibles et permettent de cibler les utilisateurs répondant à vos critères : temps de route, lieux de départ et d'arrivée, possibilités de détour, taille du bagage, nombre de places dispos, flexibilité de l'heure de départ. Chaque utilisateur possède un véritable profil, et la lecture d'avis postés à son sujet aide à choisir. Seul point négatif, le fonctionnement a cessé d'être totalement gratuit.

**Carpooling.com.** Moins développé que le précédent en France, il propose cependant du covoiturage à l'échelle européenne ! Idéal donc pour organiser d'éventuels déplacements à l'étranger. Le paiement se fait directement de la main à la main et les utilisateurs se contactent sans intermédiaire.

**Covoiturage-libre.fr.** Ce site mise quant à lui sur la simplicité en proposant un service gratuit et libre. Pas d'intermédiaire, pas de frais supplémentaire, les utilisateurs interagissent entre eux librement. Pas de profil par contre ni de fonctionnalités très évoluées, le service reste basique, mais pas moins inintéressant vu le nombre d'inscrits.

## TÉMOIGNAGES

Mon dernier covoiturage date du WE du 26 juillet avec un départ devant chez moi à Toulouse et arrivée à la gare PartDieu à Lyon. On était 2 + le conducteur, dans un véhicule utilitaire (typiquement les camionnettes Renault blanches). Cela reste quand même assez étrange de voir une camionnette blanche se garer devant chez toi à 5h du matin, éteindre les phares et voir qu'à l'intérieur il y a un homme qui attend et te regarde...

Après une vaine recherche sur le site de Voyage SNCF, j'ai décidé de tenter l'expérience du covoiturage. Blabacar reste le site de référence, j'y ai donc fait un tour. Le covoiturage me permettait de rejoindre une amie, de manière rapide (l'heure de départ était fixée à 5h le samedi matin pour une arrivée à 13h je crois, les trains ne partaient pas aussi tôt) et peu coûteuse Lyon (eh oui entre un covoiturage à 34€ et un billet de train à 78€ pour un étudiant il y a quand même une marge).

Bien qu'à 3 dans un utilitaire, c'était assez convivial, j'ai donc voyagé avec Roger, ingénieur dans un bureau d'études à Blagnac (28ans) et Hervé, jeune graphiste et motion designer (25ans). Le covoiturage reste pour moi le reflet du train il y a quelques années, un moyen de transport sympathique, convivial où les gens apprennent à se connaître (ou tu peux aussi juste t'endormir et te réveiller à l'arrivée).

**Chris Ks (2EN)**

Les stages à l'étranger, c'est bien. Sauf quand tu vas à Londres, et que le billet de train te coûte 50€ si tu le prends deux ans à l'avance pour un départ le deuxième mercredi d'avril à 4h du matin en classe économique debout sans chauffage, sous la pluie, . Sinon tu peux facilement raquer 250€. Le covoiturage vu du côté passager te permet de déléguer tes responsabilités tout en payant environ un dixième de ce prix (oui, oui) et de profiter d'une ambiance conviviale et sans gamins qui font du bruit. D'où le raisonnement capitaliste de notre ami Emmanuel Kant : "*Covoiturez, vous économiserez!*"

**Arthur Manoha (3.3125INFO)**

Mon dernier covoiturage remonte à la semaine dernière pour rentrer chez moi près de Bourges ! Avec à la clé trois nouvelles rencontres. Je suis passager le plus souvent pour l'instant et je passe la plupart du temps par le site Blabacar ou par des gens déjà connus grâce au covoiturage. C'est un moyen de transport convivial et pas cher, intéressant pour nous en tant qu'étudiants.

**Clément Bedu (2GEA)**

# Publier pour mieux régner

## Haggis et publications

**Nouvelle année, nouveaux lecteurs !** Je me présente : Jérémy, diplômé en 2013, filière IMA. J'ai délaissé la voie de l'ingénierie pour celle de la recherche. Je sers la science, c'est ma joie, et je publie régulièrement dans le Sun7 une chronique sur mon parcours.

**U**ne thèse dure trois ans (si possible, sinon plus), et à l'entrée en deuxième année, il est temps de faire le point : connaissances acquises, travaux réalisés, feuille de route pour les prochains mois. Un bon indicateur d'avancement, c'est la publication. Il est temps que j'en parle.

Publier ou périr, dit-on. À force de chercher, il faut bien trouver, et une carrière dans la recherche passe par des publications : des articles scientifiques, des démonstrations, qui présentent une nouvelle avancée dans un domaine. Ces "papiers" sont publiés (d'où le nom) dans des revues scientifiques (sortes de gros journaux au coût honteusement prohibitif), ou dans des compilations issues de conférences (voir plus loin). Plus l'endroit où vous publiez est prestigieux, plus vous avez de chances d'être lu et référencé par d'autres gens dans leurs travaux futurs. Plus vous êtes référencé (et à de bons endroits), plus les gens vous considèrent comme un pionnier/référence/figure majeure de votre domaine, l'équivalent d'un CV en or massif (et les perspectives qui vont avec).

Tout ceci est bien joli, mais je ne suis même pas encore chercheur ! Par contre, j'ai déjà trouvé des trucs. J'ai donc publié ! Il se trouve que dans mon domaine (le traitement du langage naturel), on

publie dans des conférences. Dans le monde de la recherche, une conf' est un rassemblement de chercheurs, généralement dans une université, qui assistent pendant plusieurs jours aux présentations des travaux de leurs confrères, et qui présentent les leurs, bien sûr. Si vous avez écrit un papier, vous l'envoyez à l'organisation de la conf', qui le fera relire, et l'acceptera s'il le juge assez bon. Plus la conf' est cotée, meilleur doit être le papier, car les places sont chères. Une compilation des travaux présentés est ensuite mise à disposition de la communauté scientifique.

Nous (mes encadrants et moi) avons donc rédigé un article pour une conférence sur le traitement du dialogue... et joie, bonheur, il fut accepté. J'ai donc été envoyé là-bas pour en parler devant des gens. Mais où ? En Écosse ! Hé oui, les conf's sont internationales, et pas toujours en France. J'ai donc découvert Édimbourg, capitale écossaise, une chouette ville. Pendant quatre jours, j'ai alterné entre présentations, répétitions, discussions, bières, visites, discussions, réunions, restaurants et discussions. Oui, on discute beaucoup pendant une conf'

et c'est un peu le but, échanger des idées et rencontrer d'autres chercheurs. L'ambiance y est détendue, et ça motive vraiment à écrire plus de papiers pour y retourner.

Comme la plupart des touristes en Écosse, j'ai testé le haggis (panse de mouton farcie), et c'est super bon.

Une fois rentré à Toulouse, reprise des hostilités : la science n'attend pas ! Mon objectif est de produire de nouveaux résultats prometteurs, et j'entre dans la période décisive de ma thèse : celle des initiatives [*insérez ici un jingle dramatique*].

- *Encadrant* : Jérémy, jusque-là, ta thèse se passe bien. Mais il va falloir mettre le paquet.

- *Moi* : Pour la prochaine publi ?

- Oui, on va tenter ACL (la plus cotée au monde dans mon domaine). La deadline est en décembre. Tu te sens prêt ?

- Euh... oui ?

- Bon, parce que ce qui est très important pour ta thèse, c'est que tu aies des idées originales. Il faut que ça vienne de toi à un moment. Du

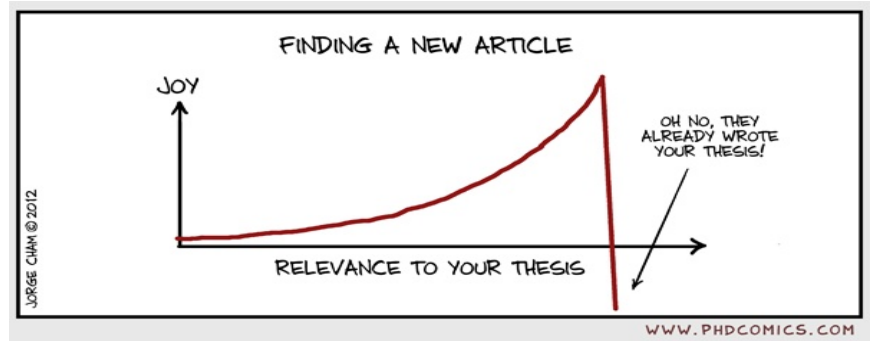

coup on va s'attaquer à [liste effrayante de sujets], et il va falloir bosser dur *\*regard interrogateur\**.

- *\*regard effrayé\** Je vais m'y mettre à fond...

C'est la panique. C'est le moment où il faut aller piocher dans les réserves de motivation. C'est complètement différent d'un "rush projet" (aux 1A qui me lisent, vous comprendrez bientôt de quoi je parle) où tu fais des tas de trucs au dernier moment. C'est se rendre compte qu'il faut s'y mettre dès le début, parce qu'après une année de thèse tu es absolument certain que si tu démarres trop tard, tu vas dans le mur. C'est ce pour quoi tu as été engagé. La science a besoin de toi, là, maintenant. Sur un problème ouvert où tu ne peux pas planifier quoi que ce soit à long terme.

J'aime bien schématiser les différences entre l'ingénierie et la recherche, c'est une mauvaise habitude. Comme je l'avais dit dans un précédent article, vous, futurs ingénieurs, êtes formés (si tout va bien) à trouver des solutions à des problèmes (même si ce n'est pas vous qui mettez la solution en oeuvre). Les problèmes que vous résoudrez sont fermés : ils ont déjà

été étudiés par d'autres, vous avez données et outils à votre disposition, et même si vous concevez quelque chose de nouveau, ce ne sera rien d'innovant. Vous appliquez des méthodes connues sur des variantes d'un problème connu. Dans la recherche, par contre, les problèmes sont ouverts : les données peuvent manquer, et même si d'autres ont déjà réfléchi dessus, il n'y a pas de procédure pour obtenir à coup sûr des résultats significatifs.

En conséquence, il y a beaucoup d'échecs. Seulement, ils restent invisibles aux yeux de la communauté scientifique : on ne publie que ce qui marche, et les quelques résultats négatifs que l'on croise ne sont là que pour mettre en valeur les "bonnes" méthodes. Ce qui amène le reste du monde (chercheurs comme ingénieurs) à refaire des expériences inutilement. Pire encore, de "bons" résultats n'amèneront pas forcément à une application : c'est cool d'avoir un algorithme miracle sous telles conditions X et Y, mais dans la réalité ça n'arrive que si on a une situation Z, auquel cas l'algorithme est en fait très moyen.

D'où l'importance d'une bonne communication, partout, au-

delà des seules publications. C'est ce que j'appelle une porte ouverte bien enfoncée.

Pour terminer, quelques conseils. J'entends parfois dire que les écoles d'ingénieurs ne forment pas assez aux réalités de l'industrie, que les profs ont besoin d'une mise à jour, etc. Je n'en ai aucune idée. Ce que je martèle par contre, c'est que vos profs sont aussi chercheurs : ALLEZ LEUR PARLER. Ils peuvent vous guider vers les dernières publications sur leur domaine, et même parfois vous prendre en stage si vous êtes intéressé. Vous êtes quasiment au bout de vos études, et il ne vous manque pas grand-chose pour être à la pointe de la science dans le sujet de votre choix.

Ou alors votre filière ne vous passionne pas vraiment et vous êtes juste là pour faire des sous et du management. C'est bien aussi. Ne culpabilisez pas. Ou bien vous ne savez vraiment pas quoi faire de votre vie. Attrapez-moi, je vous offre une bière, et je vous raconterai comment l'N7 est un bon endroit pour trouver votre voie.

*Rendez-vous au prochain numéro !*

**Jérémy Perret (5,06 INFO)**

## THE AUTHOR LIST: GIVING CREDIT WHERE CREDIT IS DUE

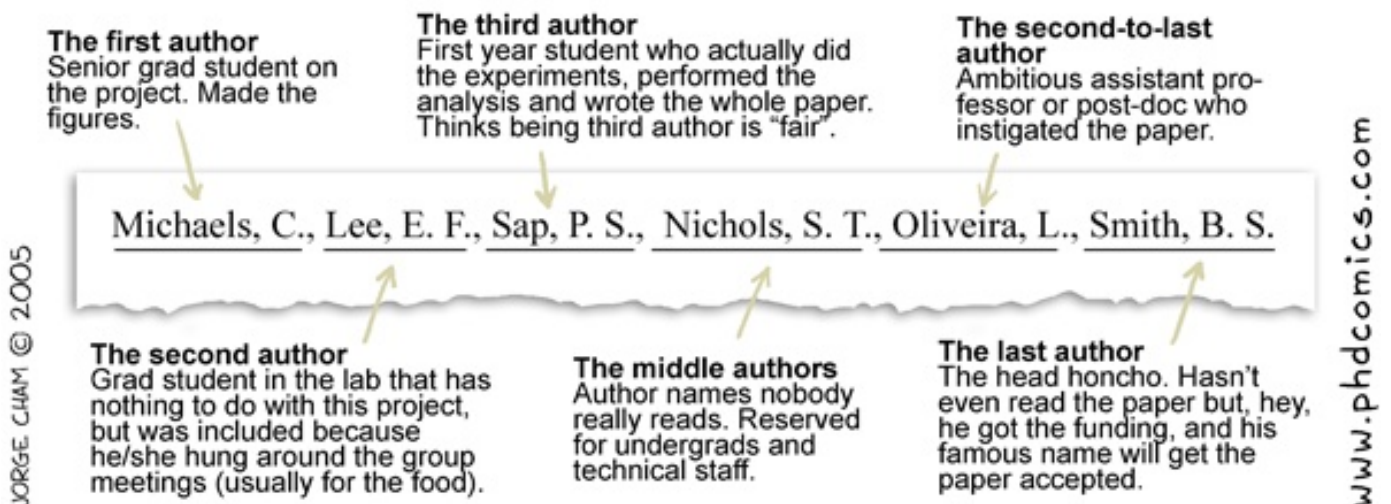

# Inté : l'heure du bilan

## Le temps de l'intégration

**P**erdue entre un switch et beaucoup trop d'heures de maths, me voilà nostalgique de l'intégration. Loin de la morosité de la rentrée, j'appris que septembre rimait avec glande. « L'école d'ing'? C'est la fête. » Cet adage, répété à foison par les anciens, résonnait en moi comme un écho. C'est donc dans la joie et l'allégresse que je voulus le vérifier en allant à toutes les soirées de l'inté. Compte-rendu d'une nouvelle recrue.

### Soirée 1 : Feria

Une Feria ? Mais qu'est-ce que c'est? Quand on ne vient pas du sud, feria et chocolatine sonnent souvent comme des mots étrangers. Les consos sont pas chères, le 1A décide donc de considérer le Foy' comme son nouveau lieu de pèlerinage. Foulard rouge autour du cou, la mission de ce premier soir est de se faire des amis. Les gens sont TRES ouverts. Première rencontre avec des

2A et 3A: « Vous allez tous finir aux rattrapages ! » dirent-ils d'un air joyeux. Ambiance. La fanfare arrive et un paquito plus tard, le 1A commence à beugler « Libérez Fort Boyard ! » sans trop savoir pourquoi. La musique et l'ambiance sont bonnes. La nouvelle recrue rentre chez elle, des étoiles plein les yeux et avide de nouvelles soirées.

### Soirée 2 : Ca SHOWffe à AEthènes

Premier « Il était une école... » d'une longue série. Les clips et les spectacles (d'une grande qualité, ils sont doués à l'n7) s'enchaînent, l'amphi est chaud. Les Pikachus artistiques sont très mignons. After au Snaper, sous la pluie. On m'aurait menti... Il pleut dans le sud.

### Soirée 3 : Marine

Des vaches en maillot de bain sont dessinées sur les vitres du Foy'. Il y a des crêpes, du cidre et des beaux mâles en marinière. Rien à signaler. On danse. Une soirée normale. Cependant, après deux ans de prépa,

chaque soirée reste un peu magique... Mais à quand une soirée alsacienne ?!

### Soirée 4 : Barathon

Après le Rallye Toulousain, découverte de Toulouse By Night et des bars qu'il FAUT connaître. Il y a beaucoup trop de monde, mais on s'en fiche. Ce qui restera mémorable de cette soirée, ce sont les chants et les roulades dans la rue. Et le paquito au Capitole. La chanson de l'école est chantée environ 154 fois entre le Café Pop' et St Pierre. Premiers coups de froid et prémisses d'un rhume qui va durer un mois.

**En exclusivité, l'avis d'un info (Adonis) (les infos sortent parfois) (IPQ il était presque à toutes les soirées) :** « *J'ai pas forcément de soirée préférée mais j'ai bien aimé la soirée du barathon. Tout le monde était dehors à danser dans les rues, sur la place du Capitole ou dans une fontaine qui était sur le chemin. J'en ai un super souvenir !* »

### Soirée 5 : Sexy Dance7

Affalée à une table toute la soirée, votre très chère reporter 1A ne peut malheureusement pas vous dire grand-chose de ce qui s'est passé ce soir-là.

### Soirée 6 : Soirée AeINP

Après les coups de soleil attrapés à la (très bonne) journée INP, il a fallu enchaîner avec la soirée, commune avec l'ENSAT et l'A7 (*i.e.* beaucoup de nanas). Que de frivolité ce soir. Les filles tombent du ciel. La chanson des sardines passe au



Photo7



Royals. Ecart que l'on pardonnera. IPQ Gavin a pécho ce soir-là.

### Soirée 7 : Hall Comics

Beaucoup de pression sur cette soirée. Depuis la rentrée, on nous rabâche que ce sera LA soirée. Bien que très fatigué, le 1A a une nouvelle mission : trouver un déguisement. C'est ainsi que Crazy Joke, à Jean Jaurès, vit défiler des dizaines d'N7iens le vendredi après-midi. Et le samedi soir, ce fut des dizaines de Joker que l'on croisa. Heureusement qu'il y avait Super Cheval... et le show des Pompoms ! Parce qu'elles sont trop bonnes nos Pompoms. 3 salles, 3 ambiances. La promesse est tenue, ce fut LA soirée.

### Soirée 8 : Soirée 3A

(by 3A Airlines)

Deux semaines d'intégration se sont déjà écoulées. Les 3A veulent nous montrer qu'ils sont encore là. Ce soir c'est ambiance aéroport et tout le monde est en jaune (ou la couleur que personne n'a dans son dressing). L'embarquement pour le vol en partance de la Prépa vers l'ENSEEIHHT peut enfin commencer pour le 1A. Mais mis à part une

**Avis totalement objectif d'une 3A (Myriam) :** « Très bonne ambiance, même si personne n'a compris l'intervention très brève des terroristes (moi j'ai trouvé ça nul). Globalement la soirée a plu, la déco' était stylée, mais c'était une soirée comme une autre pendant l'inté. Gros succès pour les goodies ! »

animation en fin de soirée dans le Foy', il n'y a pas eu grand-chose (enfin je sais pas, je suis arrivée tard). Je tiens à féliciter les voisins qui ont supporté le bruit du Foy' pendant tout ce temps (la Caf) mais ce qui devait arriver arriva : on fait trop de bruit et les gens sont pas contents. La soirée a fini très tôt. CPP AU LIT !

### Soirée 9 : Soirée parrainage

Après un rapide sondage interne et purement subjectif, cette soirée est décrétée comme étant l'une des meilleures. Le 1A, fatigué et malade, se voit confier une dernière mission : trouver son parrain. Je tiens d'ailleurs à signaler que la photo vintage est l'indice le plus inutile au monde. Une fois le Saint Parrain

trouvé, ses premiers mots sont généralement « Qboule ». C'est ce mot qui régira la relation entre le parrain et son fillot tout au long de sa vie. C'est ainsi que commencent les histoires de famille avec le grand-parrain, le co-parrain, le co-cousin-éloigné... Et parce que les N7iens s'aiment beaucoup, ils n'hésitent pas à avoir des dizaines de familles de cœur et à pratiquer des relations incestueuses.

### Soirée 10 : VIP

Une intégration qui se finit en douceur. Au bout de trois semaines, seuls les survivants sont là. La soirée a au moins le mérite d'être conviviale, ce qui est finalement plutôt sympa.

**Marlène (1TR)**

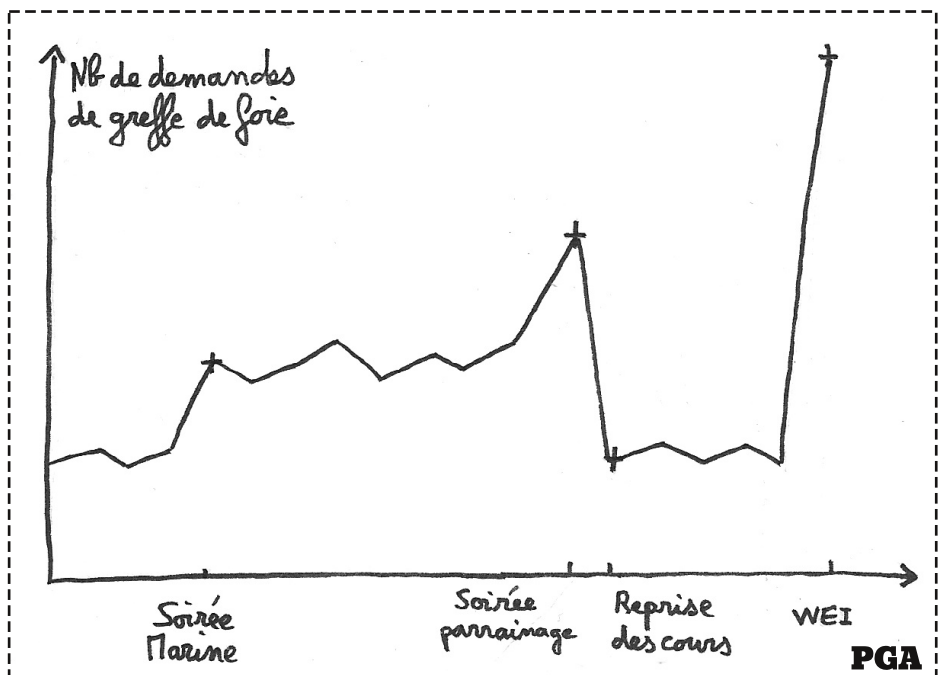

# EdelWEIss dans les Pyrénées

## Le temps du WEI

**A**près trois semaines d'inté, la nouvelle recrue se voit évoluée. Du chaste taupin qu'il était, le voilà devenu un vrai N7ien. Je dois bien avouer que ce mois était très intense et fatigant. C'était du bonheur à l'état pur. Le dur retour à la réalité, en amphi le lundi matin, fut difficile. Entre les reniflements perpétuels de mes collègues qui avaient aussi attrapés froid, je pouvais lire dans leurs yeux la tristesse d'une époque révolue. « Intégrez-nous encore et encore ! » aurait pu dire une promo complète de 1A. Oh mais attendez... Et le WEI ?!!

### Jour 1

Le réveil est difficile. Tout le monde se prend des sanctions pour patienter en attendant le bus. On réveille les passants et les voisins en chantant à 9h du matin. Accessoires indispensables en main (t-shirt et ecocup), le WEI commence dès le voyage en bus. A chaque bus son ambiance (IESQ le meilleur bus c'était le CARaibes). Pause dans une aire vers 11h, remplie de roulades. Arrivés dans l'après-midi, c'est direction la plage où farniente, baignade et volley sont de rigueur. La plage d'Ax-les-Thermes est très belle et sauvage. Puis direction l'apéro mousse (très belle initiative de l'AE !). La première soirée du WEI commence au bar, pour un deuxième apéro (voire troisième ou quatrième pour certains) et continue en boîte. IPQ le DJ était moyen ce soir mais cela ne nous a pas empêché de passer une bonne soirée.

### Jour 2

Réveil difficile le lendemain matin avec un brunch tout en douceur. La spécialité du coin semble être le blouge. La piscine est enfin ouverte, on fait trempette. C'est les vacances et on se sent bien bien bien ! Le traditionnel TIF a lieu l'après-midi à la plage. Coups de soleil, fin septembre, garantis. Chaque filière se bat d'arrache-pied pour gagner les matchs (non c'est faux, on glandouille au soleil en chantant des chansons contre les autres filières). Le tir à la corde est remporté par les hydros. Ils sont trop virils, que voulez-vous... Une photo haute en couleur est prise pour clore l'après-midi. On enchaîne avec le TIF-OFF où les 4A prennent un malin plaisir à troller tous les Rallyes Kro. La deuxième soirée est folle en émotions avec l'élection de Miss et Mister WEI (permettez-moi d'oublier ce moment peu glorieux de ma vie). On en dira pas plus car tout ce qui se passe au WEI reste au WEI. Les plus courageux, comme Vincent, resteront à la soirée jusqu'à 7h30.

### Jour 3

Le lendemain fut très difficile. Mais avec du blouge, tout passe mieux. Une pluie bien rafraîchissante nous accompagna sur le chemin du retour. Décidemment, même la météo nous a rappelé que le WEI et l'inté étaient finis.

Amicalement vôtre,  
**Marlène (1TR)**

**Avis d'un INFO (pour une fois qu'il y en a un qui sort, faut en profiter) :** « *Le WEI c'était ÉNORME ! L'ambiance dans le bus était super (même si plusieurs personnes ont vomi dedans). Ainsi que la plage et le camping ! J'ai particulièrement apprécié l'apéro mousse et la "vache de l'ambiance" qui volait au-dessus de la mousse.* »



# L'oeil de PGA

## Thou shall not B.O.

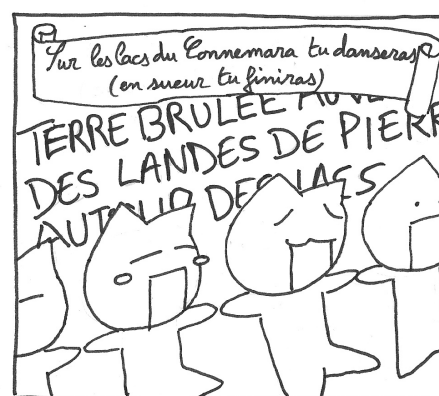

# A tut tut pouet pouet tagada !

## L'hybridation automobile

Amis lecteurs, j'ai choisi pour ce numéro de sortir un peu des sentiers habituels battus par cette chronique. On va bientôt être ingé, on va bientôt avoir des sous et bientôt, très probablement, une automobile.

### Pourquoi l'hybridation ?

Je ne vais rien vous apprendre en vous disant qu'une voiture, ça roule au dérivé d'hydrocarbure : essence, diesel ou GPL. Mais je ne vous apprendrai rien non plus si je vous dit que les hydrocarbures ne sont pas renouvelables (enfin si, mais avec un cycle de plusieurs millions d'années, c'est pas vraiment un rythme en phase avec la croissance mondiale actuelle). Donc comme elles ne sont pas renouvelables, elles vont devenir rares. Et comme elles vont devenir rares, elles vont devenir chères. Mais même avant ça, ces hydrocarbures ont eu la bonne idée d'être sous des zones géographiques qu'on ne peut pas raisonnablement appeler politiquement stables (Moyen Orient, Amérique du sud, Russie, Pôle Nord).

Cette situation amène le prix de l'essence à fluctuer et plutôt dans une tendance à la hausse. Donc si le prix augmente, pour une voiture donnée, qui fera K kilomètres avec L litres d'essence, bah le prix du kilomètre augmente. Là-dessus vous rajoutez la crise financière, celle des marchés de dette souveraine et des fabricants de biniou dans le sud Finistère et vous obtenez les contraintes (avant même toute

considération écologique) que les constructeurs ont de faire des voitures plus économiques. Et y'a aussi les considérations environnementales, mais les premières hybrides ont été développées avant que les gouvernants ne décident les taxes sur le CO2.

Alors là vous me dites "attends, tu, enfin vous nous parlez d'hybrides, mais vous pouvez expliquer le concept ?". Alors je vous réponds :

Déjà, on se tutoie. L'hybridation, c'est coupler deux sources d'énergie (en fait, en bon taupin avide de thermodynamique, c'est plutôt de la conversion d'énergie mais on y reviendra plus tard) pour se faire mouvoir une automobile, un camion, un avion ou autre mode de déplacement. En général, c'est un mélange entre énergie fossile (essence, Diesel ...) et une autre source. Et c'est dans ces autres sources que vient le côté techno qui justifie la raison d'être de cet article. Dans le reste de l'article, quand je parlerais d'hybride-quelquechose, c'est sous entendu d'hybride essence-quelquechose.

Pour les questions, merci de les garder pour la fin.

### L'hybride électrique

C'est la forme la plus connue. Lancée par Toyota avec sa prius, elle existe en plusieurs types : série, parallèle, mild-hybrid et rechargeable.

En série, le moteur électrique est juste après le moteur thermique et les roues sont entraînées par le moteur électrique. L'intérêt, c'est qu'on fait toujours fonctionner le moteur thermique à son régime de rendement maximal. On diminue donc en théorie les pertes énergétiques, mais aussi le bruit (plus de boîte de vitesses, compartiment moteur mieux isolé, etc...) En parallèle, on a un moteur électrique et un thermique qui peuvent être indépendants. On peut donc rouler en tout-électrique, tout-thermique ou un mix des deux. La prius est un de ceux-là. Le mild-hybrid, c'est le stop-and-start (en gros, avec possibilité de rouler un peu en électrique) et le rechargeable, c'est un des trois ci-avant avec une prise pour brancher à la maison sur le réseau ERDF.

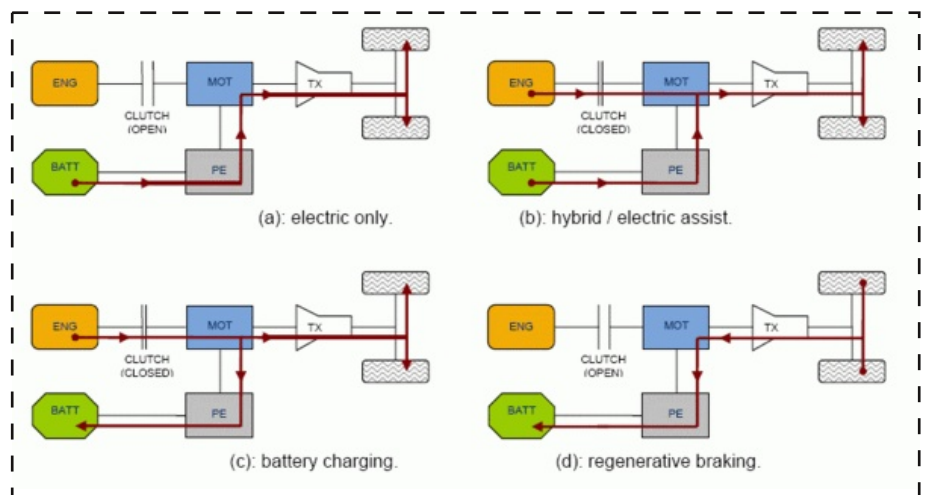

Dans les trois premiers cas, l'énergie électrique provient indirectement du thermique. En récupérant une partie de l'énergie perdue au freinage en inversant le rôle du moteur électrique, la chaleur évacuée précédemment par les freins à disque est renvoyée vers les batteries. On observe donc ici de vraies économies d'énergies : l'énergie qui allait être transmise à l'air ambiant (donc non réutilisable par le véhicule) va pouvoir être stockée et utilisée plus tard en lieu et place de l'énergie thermique (clim au feu rouge, mode tout-électrique, etc).



Le problème de l'hybride rechargeable, c'est que le fait de pouvoir la brancher reporte le problème de la production d'énergie (vous voyez, j'y reviens). L'énergie doit être convertie quelque part, et pour fournir de l'énergie électrique, en France, on casse des atomes. Et c'est pas très environnement-friendly. Et ailleurs, c'est presque pire, parce que le monde s'éclaire encore en grande partie au charbon (allez vérifier, c'est effrayant). Alors certes, les points d'émissions de CO2 (pour les centrales thermiques) sont moindres que les multitudes de pots d'échappement des automobiles et on peut donc envisager de stocker le CO2 sous terre, un traitement plus poussé des gaz émis etc... Mais c'est loin d'être encore le cas. Sans parler des batteries qui ne sont pas très vertes non plus, ni les terres rares nécessaires à la plupart des moteurs électriques. Donc présenter l'hybride

rechargeable, et l'électrique en général comme une solution verte, c'est au mieux une contre vérité et au pire une arnaque intellectuelle. Mais les marketeux ne sont pas à ça près.

### L'hybride air

Innovation venue de chez PSA, l'hybride air remplace l'électricité par de l'air comprimé. Quand vous ralentissez, un petit compresseur comprime l'air et la stocke dans une bonbonne. Quand vous réaccélérez, l'air est détendu dans le même compresseur (avec fonctionnement inversé, comme un moteur électrique) et on soulage le moteur thermique. Pas de problème de batteries, tout peut être produit localement, la techno de l'air comprimé est maîtrisée depuis 120 ans. Tout bénéf donc ! Ça devrait arriver en concessions courant 2017, sur des petits modèles pour la ville. Parce que non, l'hybride sur autoroute, ça sert à pas grand chose (vitesse stabilisée, peut de déclivité pour recharger/utiliser l'énergie alternative).

### Le volant d'inertie

Le volant d'inertie est très peu répandu à l'heure actuelle, alors que c'est, comme l'hybride-air, l'une des plus propres des solutions. Pour faire simple, quelque part dans le véhicule, il y a un disque dans un espace clos sous-vide (pour minimiser les frottements) et donc l'axe est relié d'une manière ou d'une autre à la chaîne cinématique (récupération d'énergie par moteur électrique, pignons, etc). Quand le véhicule ralenti, une partie de l'énergie devant être perdue est récupérée par ce volant en augmentant sa vitesse de rotation. Quand on doit réaccélérer, processus

inverse : on récupère de l'énergie du volant d'inertie et on le renvoie aux roues, pour soulager le moteur électrique. Pas de batterie, c'est assez compact et ça coûterait pas trop cher. Et c'est très efficace, à tel point que Porsche l'a utilisé dans un de ses modèles de compétition !



### Conclusion

On le comprendra, les énergies fossiles ne vont bientôt plus être là et l'atome n'est clairement pas, en tout cas dans sa forme actuelle, le futur. Et comme les éoliennes, les barrages et le solaire ne seront pas suffisants pour subvenir à nos besoins, il va très probablement falloir repenser nos modes de transport et supporter de plus en plus nos voisins malodorants dans le TER Matabiau-Rodez de 17h43.

**CHA(3INFO)**

*en expat chez les marketeux.*

# FOCUS

## LA FOCALE

La focale, on a tous une idée de ce que c'est, par nos – lointains – cours d'optique de prépa par exemple ; mais essayons d'avoir une vision moins mathématique et plus photographique de la chose. On l'appelle souvent « zoom » et on réduit souvent ce paramètre à un grossissement, mais en réalité, il influe énormément sur la perception des éléments présents sur une scène. Dans ce qui suit, je m'attellerai à vous présenter ce qu'est la focale en photo, comment ça fonctionne et j'illustrerai tout cela de façon concrète.

### Un peu de vocabulaire...

L'appellation « focale » provient de la diminution de l'expression « distance focale ». C'est ainsi que l'on nomme la distance qui sépare le capteur où se forme l'image d'une scène placée à l'infini, du centre de la lentille de l'objectif (appelé centre optique de la lentille). Vous allez me dire « *Mais euh l'infini ça n'existe pas...* ». C'est vrai, et c'est pour ça que pour simplifier, on réalise une mise au point qui place ce que l'on souhaite photographier à l'infini pour le

dispositif que nous étudions aujourd'hui. Dans la réalité, un objectif est bien plus compliqué qu'une simple lentille, mais vous trouverez ci-contre une illustration de la distance focale. Du fait que c'est une distance, elle est notée en millimètres. Plus elle augmente, plus on « zoome ».

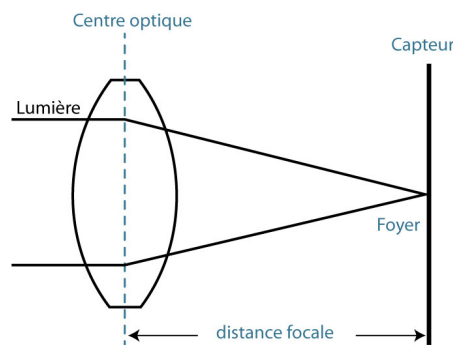

« *Oui mais sur mon appareil photo compact, il y a marqué 300mm, pourtant à en juger par sa taille, il est impossible qu'il y ait 30cm entre le capteur et la première lentille.* »

En effet, il y a là une petite subtilité. Il faut distinguer la focale réelle et la focale équivalente. La focale réelle est, comme son nom l'indique, la distance qui sépare effectivement le capteur de l'objectif. Par « focale équivalente », on entend « focale équivalente avec un capteur de dimensions 24mm x 36mm ». Je m'explique. Il fut un temps où les appareils photos possédaient des pellicules photos donc chaque prise de vue (case de la pellicule) faisait 24mm par 36mm. Imaginons que l'on veuille photographier la tour radio de l'N7 et que, sur notre pellicule, l'image produite fasse les 2/3 de la hauteur de la photo. La plupart des appareils actuels possèdent un capteur bien plus petit que 24x36mm, typiquement 6x8mm pour des appareils compacts. Pour conserver les mêmes proportions l'image produite sur un capteur plus petit, on a besoin d'une moins grande focale. Nikon propose un simulateur intéressant pour se rendre compte de ceci :

<http://imaging.nikon.com/lineup/lens/simulator/index.htm>

Ainsi, il existe un facteur multiplicatif propre à chaque taille

Dans le domaine de la cinématographie, ce principe a été beaucoup utilisé en reculant la caméra en même temps que l'on augmente la focale, ou l'inverse (approcher en diminuant). Ce procédé a été inventé par Alfred Hitchcock pour donner une impression de vertige, renforcer l'impression de hauteur dans le film *Vertigo* (titre français : « Sueurs Froides »), d'où le nom qu'on lui donne : « Effet Vertigo » (ou dans des termes plus techniques, « Travelling contrarié »).

Sur les images ci-contre tirées du film *Vertigo*, on voit que les mains du personnage cramponnées à la rambarde conservent la même taille, le même aspect, mais l'impression de vertige est saisissante. Bien que ce ne soit pas forcément flagrant sur des images fixes, je vous encourage à aller voir des extraits de ce film sur Internet.

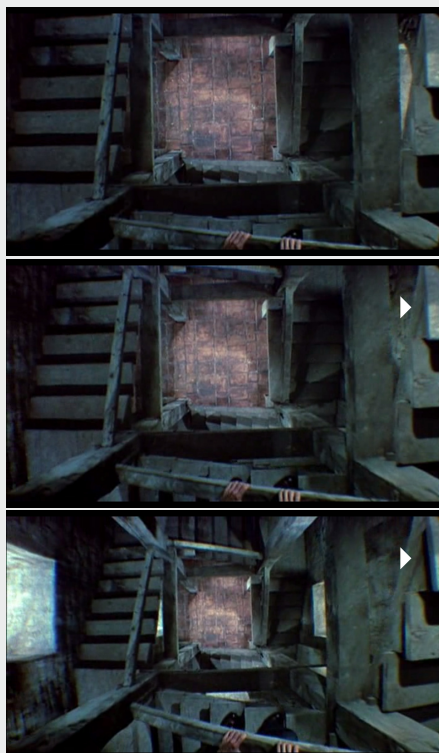

de capteur, entre la focale réelle et la focale équivalente. On utilise le plus souvent la focale équivalente car elle est le point de comparaison quel que soit l'appareil avec lequel on photographie.

### *L'effet de la focale*

L'effet que l'on remarque le plus facilement est le grossissement/rétrécissement que l'on voit lorsqu'on modifie la focale. C'est ce que les profanes appellent grossièrement le « zoom ». En pratique, la focale modifie également le champ de vision (ou angle de vision) lors de la prise de vue. Là encore, quelques schémas valent mieux que de longs discours (voir ci-contre).

Examinons un autre cas de changement de perception. Prenez l'exemple d'une caméra sportive du type GoPro. Elle possède un objectif Grand Angle, c'est à dire que sa distance focale est très courte (14mm environ soit un angle de 170°). On

On voit bien sur ce schéma que lorsque l'on zoome (augmentation de la focale), l'angle de vision se resserre, mais le capteur conserve la même taille, donc on met une moins grande portion dans la même photo, ce qui se traduit par un grossissement.

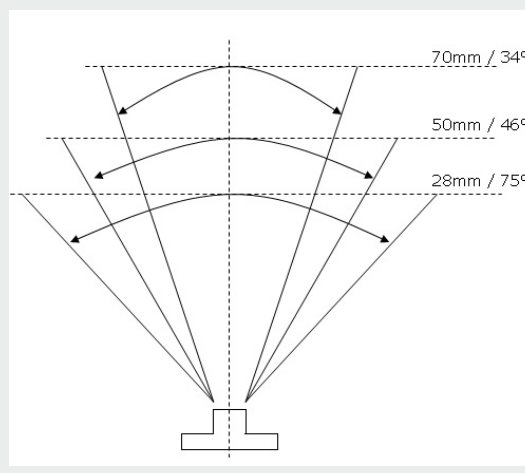

Imaginez un objet sur la ligne du 28mm : il est clair que si on utilise une focale de 70mm, on en verra une plus petite partie qu'avec la focale de 28mm qui l'englobera complètement. Si on veut qu'il garde la même taille, il faudra se reculer, mais l'arrière plan sera bien changé.

voit bien que le résultat n'est pas le même que si on utilisait une caméra habituelle. Un trop grand angle peut donc donner des déformations étonnantes, parfois même voulues.

De nos jours, les constructeurs tentent de compenser ce genre de déformations optiquement et électroniquement pour les appareils « Grand public ».

A vrai dire, on pourrait disserter sur la focale et tout ce qui y est lié pendant des dizaines de pages mais j'en resterai là pour aujourd'hui.

*Pour en apprendre plus, n'hésitez pas à contacter Photo7 à l'adresse [photo7@bde.enseeiht.fr](mailto:photo7@bde.enseeiht.fr)*

**Ludovic Planeix (3TR)**

### **EN PRATIQUE**

La première photo a été prise avec une focale équivalente de 28mm, à une distance d'environ 20cm de la fleur. On distingue encore bien le reste du jardin : l'angle est plutôt grand. La seconde photo a été prise avec une focale équivalente de 200mm en se plaçant à environ 1m50 de la fleur. On s'aperçoit bien que l'arrière plan est bien plus resserré. La fleur est par contre, quelque-soit la photo, de la même taille, puisqu'on s'est reculé tout en zoomant. Sur un fond plus simple car plus resserré, la seconde fleur ressort mieux sur l'arrière-plan. On a réellement changé la perception de la scène photographiée.



# Interview - La Junior Entreprise

Matthieu Vidal (président) et Julien Piluso (responsable qualité) ont accepté une interview pour vous présenter la JE.

Propos recueillis par Yann Mougenel (2INFO)

## Matthieu, peux-tu nous faire une présentation rapide de la JE ?

La J.E. c'est l'asso de l'école qui va faire le lien entre les étudiants et les entreprises. Nous nous occupons de mettre en relation toute personne ayant une idée de projet en tête (grandes entreprises, PME ou particulier) avec un étudiant de l'N7, et nous gérons le côté administratif.

## J'ai entendu dire que la J.E. avait beaucoup changé au cours de ces dernières années, notamment au niveau du contact avec l'N7, tu penses que c'est vrai ?

J'espère que c'est vrai, depuis plusieurs mandats il y a vraiment eu un travail qui a été fait pour relancer l'asso et s'engager plus, que ce soit auprès des étudiants ou au sein de l'ENSEEIH. Notre objectif, c'est d'apporter plus que des projets aux étudiants de l'école, d'ailleurs si vous avez des idées, nous sommes preneurs. En plus, cette année on a une semaine de bar.

## Une semaine de bar ? C'est la première fois non ?

C'est bien la première fois, la semaine de bar se fait avec Huma7, et tous les bénéfices de la semaine seront versés à Huma7.

## Super ! Sinon concernant l'année dernière, vous avez reçus un prix grâce à l'un de vos projets ?

En fait on a fini finaliste sur le Label Ingénieur, ce label prime la plus belle étude d'ingénieur réalisée parmi les 160 Juniors Entreprises en France (INSA, Arts, Polytechnique, etc...). L'année dernière nous avons eu un

partenariat avec le musée des Abattoirs ainsi que l'artiste Céleste Mougenot, quatre élèves ont travaillé sur le projet. Ils ont fait un super travail, tellement bon que l'artiste représente aujourd'hui la France au Biennial de Venise (compétition mondiale d'art contemporain).

## Et si moi je suis intéressé pour ce genre de projet, comment je peux devenir intervenant ?

Il faut juste adhérer à la JE, et dès qu'on a des études on les transmet aux intervenants ; et si ils sont intéressés, ils viennent nous voir.

## Et il y a des projets pour toutes les filières ?

Alors c'est vrai qu'il y a un peu moins de projets pour les Hydros mais on travaille vraiment dessus ; on rentre en contact avec les boîtes et les entrepreneurs pour récupérer des études pour tout le monde.

## Si, par exemple, je suis un étudiant motivé qui reçoit un projet dans la mailing liste, mais c'est mon premier projet, comment ça va se passer ?

Il faut déjà avoir quelques compétences de bases, ne pas tout apprendre sur le tas. Le DRH et parfois un conseiller technique évaluent les connaissances nécessaires pour réaliser un projet avant de le confier à quelqu'un. Dans tous les cas nous sommes toujours là pour t'aider à accomplir ton projet, et les membres des clubs techniques nous donne des coups de main réguliers.

## La J.E. c'est donc une double facette complémentaire avec d'un côté les membres de l'équipe et de l'autre les intervenants.

C'est exactement ça, tu peux rentrer dans la J.E. pour gérer les projets, ou alors si tu aimes le technique pour t'appliquer dans les projets. Que ça soit du côté gestion d'entreprise ou technique, dans tous les cas les études t'apportent une expérience professionnelle, que tu peux d'ailleurs noter sur ton CV.

## Et quels sont vos projets sur les prochaines années ?

Alors tout d'abord arriver à avoir plus d'études dans tous les domaines, cela se fait par une démarche commerciale auprès des entreprises et en faisant connaître l'N7. Ensuite travailler la communication : pour l'ENSEEIH on espère que la semaine de bar va aider pour ça. La communication est également nationale et internationale, on développe actuellement un partenariat avec une J.E. au Maroc et on parraine la J.E. de l'ENSIACET.

## *La J.E. en quelques chiffres*

**Effectif de la JE :** une vingtaine  
**Projet effectués au cours de l'année précédente :** 13

**Fondation de la JE :** Fondation par M.Ayache, en 1977

**Récompense notable :** (Finaliste du label) 2ème sur le Label Ingénieur (sur 160)

**Semaine de bar :** du 5 au 11 Janvier



# Fans de zik - La Casette

Le club **LaCasette** se donne pour but de promouvoir les musiques alternatives au sein de l'ENSEEIH. Le forum Facebook LaCasette permet à chaque n7ien de poster ses perles musicales du moment dans le but de les faire découvrir au plus grand nombre. Pour les plus aventureux, le club permet de découvrir la vie nocturne toulousaine en organisant des sorties groupées dans les salles de concerts de la Ville Rose.

## *SBTRKT – Wonder where we land 7/10/2014*

**S**BTRKT vient de sortir son deuxième album, qui suit une série de 4 EP. Le producteur anglais poursuit ses explorations sonores et nous livre encore une fois un petit bijou musical. Mélange de dubstep, hip hop instrumental et dance music, wonder where we land nous fait passer d'une émotion à l'autre. Il alterne musiques purement instrumentales et collaborations avec des chanteurs venues d'horizons variés. On retrouve ainsi des artistes comme Raury, Caroline Polachek, Ezra Koenig... Notons aussi la participation de SAMPHA, qui avait déjà participé au premier album et aux prestations live de SBTRKT. Amateurs d'expérimentations sonores, cet album est pour vous !

**D**ub FX est un artiste de musique beat-box/Dub/Psychédélique/ Trip hop australien qui s'est fait connaître en se produisant seul dans les rues des grandes villes, principalement en Europe. Il enregistre tour à tour une multitude de sons différents, avec sa voix, puis les agence et les modifie à l'aide d'une pédale d'effets. En partenariat avec Reg@rts asso, le club LaCasette te proposera d'assister à la soirée avec un tarif réduit !

## *Gui Boratto - Abaporu 29/09/2014*

**L**e producteur brésilien Gui Boratto vient de sortir son quatrième LP. C'est encore une fois le label Allemand KOMPAKT qui se charge de signer cet opus. On y retrouve un mélange de techno minimale et d'electronic pop, qui permet d'avoir un rendu global très abordable, même pour les moins initiés.

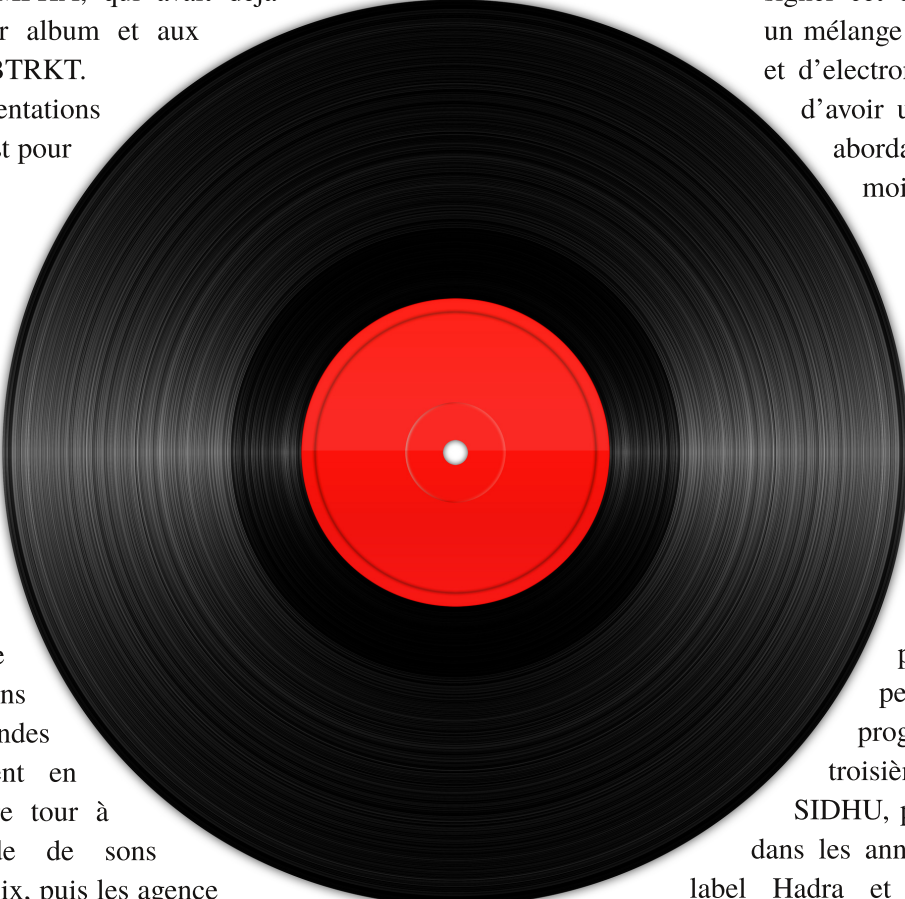

**L**es soirées WIG ne sont plus à présenter. Les participants y viennent écouter de la trance psychédélique... en perruque ! Au programme de cette troisième édition : JOTHI SIDHU, pionnier de la trance dans les années 90, SHOTU du label Hadra et beaucoup d'autres artistes.

Encore une fois, le Club LaCasette te proposera un tarif réduit si tu veux participer à la soirée !

*Soirée LaCasette – DUB FX  
Beatbox / Electro  
Le Bikini 19 novembre 2014*

*Soirée LaCasette – Soirée WIG  
Trance  
Le Bikini samedi 25 octobre 2014*

# L'envers du décor - le Sum7

Le Sun7 et le Sum7, c'est un peu comme le Yin et le Yang, ils ne peuvent se passer l'un de l'autre malgré leurs différences fondamentales. Si vous pouvez apprécier le premier pour son caractère informatif, accessible et utile, alors vous ne manquerez pas de lire le deuxième pour son côté désinformatif, inaccessible parfois et franchement moins utile. Un point commun néanmoins : l'humour. Car oui, il faut le dire, on se creuse les méninges à la Rédaction pour rendre votre lecture la plus agréable possible : le Sum7 vient tout bonnement apporter un peu plus de fraîcheur et de légèreté à ce journal, en proposant des brèves, brèves, sur une actualité pas vraiment d'actualité...

## BREAKING NEWS

**Le rédacteur en chef du Sun7 mis en examen pour publication d'article à haut intérêt journalistique.**

**Subventions des clubs :** la brigade financière ouvre une enquête après la découverte de montants versés correspondants aux demandes.

**Un élève de l'n7 a mérité son diplôme.**  
Une commission d'enquête parlementaire est ouverte.

## POLITIQUE

**Une déclaration de M. Berger sur l'épineux sujet du RU dans une interview à paraître dans le Sun7 menace de faire démissionner toute l'administration.**

## BRÈVE

**Un parapluie a été retrouvé grâce à un all-etu.**  
Une réussite sans précédent, selon les scientifiques responsables de l'étude.

## SOCIÉTÉ

**Sondage : pour 57% des n7iens, la Stella est une marque de sirop pour la toux.**

**Adobe poursuit TVn7 en justice pour l'usage de ses logiciels.**  
"Si si, ils les ont achetés, mais vu ce qu'ils font avec, ça nous fait de la mauvaise pub" a déclaré leur avocat, avant d'ajouter : "On leur propose un tutoriel Windows Movie Maker, ça suffira amplement"

**Un cartelien avec 12 amis sur Facebook : la taupe de TVn7 enfin découverte.**

Net7 encore sous le choc de la nouvelle qu'un réseau puisse être autre chose que local.  
Le Festi décide d'aller de l'avant et annonce son programme sur MySpace.

## VOYAGE

**Un élève revenant d'un semestre à l'étranger annonce y avoir effectivement travaillé.** Le service des R.I. lance une commission d'enquête, mais pense qu'il s'agit d'un canular.

## SCIENCES

**Un enseignant de l'n7 en lice pour le prix Nobel après avoir retrouvé l'agrafeuse du 4ème étage**

## SCANDALE

**On aurait entendu un élève déclarer :** "Je trouve que le RU a quand même un bon rapport qualité prix."

**Un mail de Mme Boule ne comportant pas une signature personnalisée.**  
Wall Street en grève en signe de protestation.

## ECONOMIE

**Le cours du RU est en chute pour la troisième année consécutive.** La JE souhaite effectuer une OPA mais cherche les 4€ nécessaires pour obtenir 51% des parts dans la société. "On espère se diversifier à faible coût dans l'alimentation animale". LA SPA crie au scandale et rappelle que les animaux aussi ont des goûts culinaires.

## GALA

**Une première édition sera peut-être réalisée cette année.** M. Tannou se dit optimiste quant aux chances d'organiser pareil événement. "C'est une première naturellement, mais nous ferons tout pour que ça soit une réussite". Interrogée sur les événements de l'île du Ramier, l'administration, comme le BDE, nie en bloc : "Nous ne voyons pas de quoi vous voulez parler".

# Jeux

Vous avez horreur de perdre du temps, vous le savez et vous comptez bien y remédier. Pourquoi ne pas rentabiliser au maximum vos **amphis** pauses ? Regardez donc ce que la Rédaction vous a préparé, il y en a pour tous les goûts. Des littéraires aux matheux, on retrouve pour ce numéro des mots fléchés accompagnés de quelques sudokus, du niveau moyen à difficile et de deux parties d'échecs, où vous devez trouver comment faire mat en un nombre de coups donné...

## MOTS-FLECHES

ATROCITÉS		AUGMENTATION		ÉPAIS		INSIPIDE		IL A ENVIRON LA QUINZAINE		PAS LA MOINDRE		EMPÊCHE DE PASSER
POLIR		NON D'ENFANT		BOUCLIER D'ANTAN		FERVEUR				INHUMATIONS		
						ÎLE OU NOTE						
PIÈCE QUI RELIE								PETIT POIDS				
ALLER-RETOUR												
		FINAUDES								CACHA AU PUBLIC		
		VILLE DU BÉARN								GLORIFIÉ		
PRODUIT DOPANT												
BERGE DE PORT												
										IMITE LE DAIM		
										CHROME AU LABO		
COURS DE CAMPAGNE											DOUÉE DE RAISON	
BRISÉ												
		POIL À L'ŒIL								EXISTE		
										COMPOSITION DU CHEF		
LIVRE DE MAGIE	POUR DÉSIGNER			CRI APRÈS COUP		DÉMODÉ		BOÎTE À GÉRER				ÉPREUVE D'ESSAI
	EXCEPTIONNEL			TENTER								
								PAS BIEN VIF				
								ÉRUCTION				
CALIBRE UN TUBE						ÉTAT SECOND						
FIN DE VERBE						CLASSE PRIMAIRE						
		ARRIVÉ PAR LA MÈRE										
						COUVERTS DE BOUE						
ABRI DE STOCKAGE										IL EST DISPUTÉ SUR LE COURT		

ÉCHECS



Les noirs font mat en 2 coups

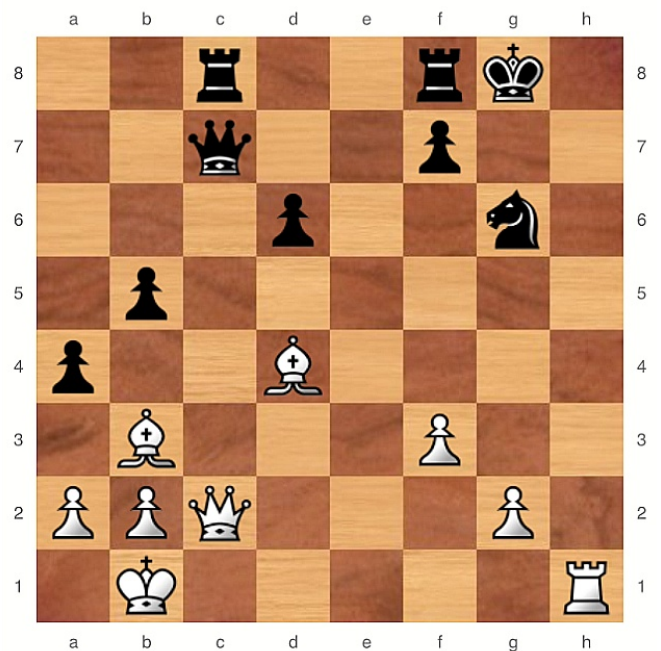

Les blancs font mat en 1 coup

SUDOKU

			2					
5	3				4	9	8	
		8		6			1	
		7	4				6	
4		3				2		1
	2				7	8		
	8			4		5		
	5	6	8				4	7
					3			

<http://www.e-sudoku.fr>

n° 215954 - Niveau Moyen

		2	5			6	1	
8			9		1			
	5			7		9		
9						2	3	
	1	3						8
		4		8			9	
			1		6			3
	2	7			3	8		

<http://www.e-sudoku.fr>

n° 37258 - Niveau Difficile

Jouez sur votre mobile ces grilles de sudoku et retrouvez leur solutions en flashant les codes ci-dessous :

n° 215954

n° 37258



Réponses ÉCHECS

Gauche : Reine F3, Cavalier H4 - Droite : Reine en G6

# Cinémagique



## #Chef

Note : ★★★★★

par Etienne Lebrun (3INFO)

Bridé par son patron, le chef cuisinier Carl Casper préfère démissionner plutôt que de continuer à servir une cuisine qui ne lui correspond pas. Il décide alors d'acheter un food truck, et traverse les États-Unis à son bord. Au cours de son voyage, il retrouve sa passion pour la cuisine, sa joie de vivre, et même l'amour. S'éloignant d'*Iron Man* et des gros budgets, Jon Favreau nous livre un film plus personnel, une comédie sympathique à ne pas aller voir le ventre vide.

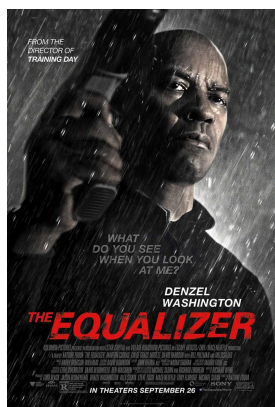

## Equalizer

Note : ★★★★★

par Erwan Couturier (1GEA)

Voilà un film d'action comme on les aime : un agent secret américain à la retraite, hanté par son passé, tente de se racheter en portant assistance aux plus démunis. Dans une ambiance années 80, McCall va devoir se confronter à toute la mafia Russe.

Russe.

Tout le long du film, on est tenu en haleine, inondé par les nombreuses scènes d'action et les rebondissements. Je conseille fortement ce film à tous ceux qui ont apprécié *Drive*, dont le réalisateur a aussi participé au projet *Equalizer*. En bref, un bon film pour se vider l'esprit et passer un agréable moment !



## Gone Girl

Note : ★★★★★

par Martin Jacquet (2INFO)

Trois ans après *Millénium* et un passage par le format série, David Fincher revient sur grand écran et nous livre son nouveau thriller : *Gone Girl*. Le jour de leur 5ème anniversaire, Nick découvre en rentrant chez lui la disparition de sa

femme Amy, ainsi que leur maison dans un état étonnant. S'ouvre alors une enquête sur-médiatisée qui amènera à se poser des questions sur l'honnêteté de Nick.

Malgré ce scénario somme toute classique, le film arrive à tenir en haleine et à captiver tout au long de ses 2h30. Comme d'habitude avec Fincher, l'ambiance y est pesante et oppressante, grâce à sa réalisation millimétrée et aux musiques, qui participe énormément à l'immersion. Le tout installe un univers à la fois calme, posé, et angoissant, dans lequel les personnages vont peu à peu se dévoiler sous leur vrai jour. Le jeu d'acteur est par ailleurs excellent : un Ben Affleck toujours plus désabusé qui colle parfaitement à son rôle, et une Rosamund Pike très juste, pour les rôles principaux. Finement dosé et rythmé, *Gone Girl* est maîtrisé de bout en bout. Le film est agréable à regarder et possède son lot de suspens et de surprises. A ne pas manquer !



PROCHAINEMENT

# Allô Roscope ?

## Taureau (21 avr - 21 mai)

Cela fait longtemps que vous n'avez pas vu la lune, mais vous allez bientôt la revoir. Ne baissez pas les bras. La lune s'ouvrira de nouveau pour vous.

## Gémeaux (22 mai - 21 juin)

Tout vous sourit ! Vous mangez ce que vous aimez, et vous buvez ce que vous buvez. On sait tous ce que vous buvez. Malgré le plaisir que vous prenez, rien ne vous entrave dans le travail.

## Cancer (22 juin - 22 juil)

Les cours : ce n'est toujours pas ça. Mais les amis sont toujours là pour vous. Alors tout va bien tant qu'on a des amis. Les astres n'ont qu'une chose à vous dire : *Hakuna matata*.

## Lion

(23 juil - 22 août)

Rien à dire. Tout va pour le mieux dans la meilleure des écoles. Sauf si vous tombez malade. Sauf si vous n'avez rien compris au partiel qui arrive. Sauf si vous venez de vous prendre un râteau.

## SIGNE DU SUN : Sagittaire (23 nov - 21 déc)

Les sagittaires sont à la tête d'une ambitieuse manifestation de succès. Vous verrez ce qui vous tient à coeur de réaliser. Une chose est sûre, vous concrétiserez vos projets sans problème, sachant parfaitement quelles sont vos priorités et vos objectifs.

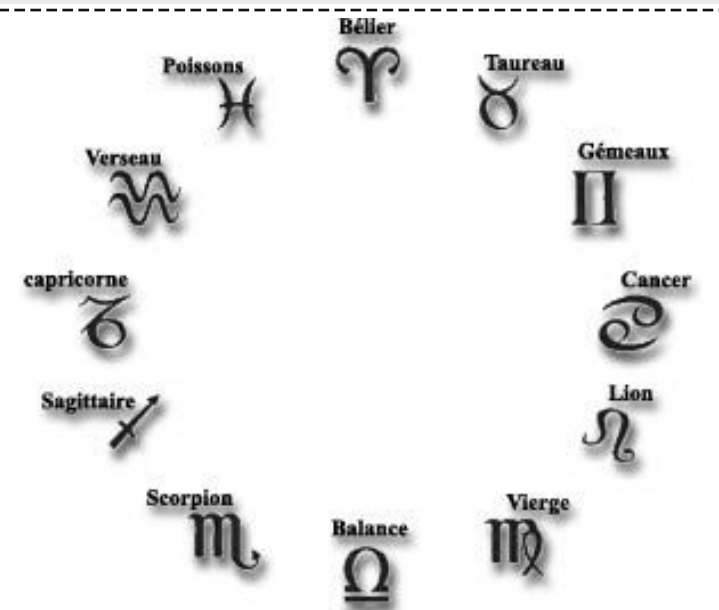

## SIGNE DU SUN : Verseau (21 janv - 18 fév)

Ne faites pas de prouesses culinaires vous n'y arriverez pas. Non, n'essayez vraiment pas. Les pâtes seront votre salut. Alors merci Lustucru.

## Balance

(23 sept - 22 oct)

Les étoiles vous sont favorables. Vous allez bientôt avoir des étoiles plein les yeux. Les toiles ne sont plus un piège pour vous. Vous allez tout déchirer.

## Vierge

(23 août - 22 sept)

Vous êtes un homme de confiance et tout vous réussira. Si vous n'êtes pas un homme, se reporter au cas de l'horoscope des balances. Si vous n'êtes pas non plus une femme, lire l'horoscope du cancer.

## Scorpion

(23 oct - 22 nov)

Vous avez récemment oublié de faire quelque chose. Vous allez tout prochainement rencontrer quelqu'un. Quelque chose de bien va vous arriver. Le futur vous attend. Un carré à quatre côtés.

## Capricorne (22 déc - 20 janv)

Vous réalisez soudainement que l'inté c'est fini. Alors que vous êtes sur le point de trouver ça triste, vous réalisez aussi que ça ne change pas grand chose, vous serez encore au Foy' une bonne partie de la semaine !

## Poisson (19 fév - 20 mars)

Tout ne tourne pas rond. Vous tournerez en rond tel un poisson dans un bocal. Ironique n'est-ce pas ? Vous ne verrez toujours pas la différence avec avant. Rien ne marche.

## Bélier (21 mars - 20 avr)

Vous avez fait une boulette. Ce n'est pas cool, mais il faut faire avec. Courage ! Vous vous en remettrez (ou pas).

# Perles

**Les Elèves :**

"Tu sais, plus je nettoie le vomi de ton chat, plus je m'attache à lui."

**Nicolas G. (3INFO) :** *L'amour brille sous les étoiles...*

"J'aime bien être frappé."

**Richard M. (3INFO) :** *Cherche compagnon(ne) pour satisfaire ses besoins.*

"Savoir utiliser un tire-bouchon, c'est très utile en mécanique des fluides. Bon, je vous dis pas d'ouvrir des bouteilles pour préparer l'examen... mais bon..."

**D. Legendre (HY) :** *Quand l'expérience parle.*

"Revoyez vos cours de l'année prochaine."

**H. Aubert (EN) :** *It will be back.*

"Il n'est pas visible. Montrez-le moi."

**P. Marthon (IN) :** *Rendez-vous chez l'opticien mardi prochain.*

*Après le passage d'un élève étranger roumain au tableau :*

"Ah c'est vous le sixième élève roumain ? J'avais déjà repéré les cinq autres filles."

**M. Doisy (TR) :** *Hawkeye.*

"Le sexe c'est important pour les Japonais."

**Y. Omatsu (IN) :** *A l'ENSEEIHt aussi...*

"Ce cours ne contient pas de choses intelligentes."

**P. Ostermann (IN) :** *N'explique pas le taux d'absentéisme à ses amphis.*

"Bon dépêchez-vous de finir cet exercice 2, qu'on aille prendre une bière au Foyer."

**M. Doisy (TR) :** *Que dire de plus?*

**Les Profs :**



Dénoncez vos semblables et vos enseignants :

<http://bde.enseeiht.fr/clubs/sun7/perles.php>



[Accueil](#) [Perles](#) [Admin](#) [Contact](#)

**Envoyer une perle**

Contenu :	<input type="text"/>
Expéditeur :	<input type="text"/>
Auteur :	<input type="text"/>
Année et filière de l'étudiant / Matière enseignée par le professeur :	<input type="text"/>
<b>Envoyer</b>	

**Perles en stock**

Contenu	Expéditeur	Auteur	Groupe	Date	Numéro de parution
---------	------------	--------	--------	------	--------------------

---

# La recette de Mamie Marianne

---

**C**oucou les loulous, cette semaine, l'écobox me fait rêver et me donne plein d'idées et comme mon petit vient à la maison mercredi après midi, je vous propose son plat préféré. Eh oui, parce que vous êtes tous mes petits !!!

C'est parti pour la préparation de **l'achard de légumes de Mamie Marianne** - le plat préféré de mon petit fils porte mon nom : vous prenez, pour 2 personnes, 1 carotte, 50g de haricots verts, 1/2 oignon, 1/8 de chou vert, 1/2 gousse d'ail, 1 cs d'huile d'olive, sel, poivre et si tu as du matos comme moi, 1 cc de curcuma, un peu de piment et 1/12 de verre de bon vinaigre.



Tu commences par tout couper en petites tranches fines (le chou vert c'est comme de la salade, tu peux tout manger mon (ma) petit(e)). Ensuite tu mets l'huile dans ta poêle et tu réchauffes tous les légumes que tu as coupés dans l'ordre suivant : les oignons, les carottes, les haricots, le chou vert ; puis tu mets tes épices. Tu déglaces au vinaigre en n'y mettant que la moitié du verre. Tu goûtes, si ça te plaît pas tu peux finir de vider ton verre mon coco !

Attention, les légumes doivent être gourmands croquants comme dirait Cyril ! Et si tu peux pas tout manger de suite, t'inquiète pas, après quelques jours, les légumes confisent dans le frigo et ça déchire !

*Allez, des bisous !*

---

## C'est nous qu'on l'a fait !

---

+ **Clément Hubin-Andrieu**  
**3INFO**  
Rédacteur

+ **Alexandre Li**  
**2,5 INFO**  
Correcteur

+ **Tony Colin**  
**2TR**  
Dessinateur

+ **Etienne Lebrun**  
**3INFO**  
Cinéphile

+ **Jérémy Perret**  
**5,06 INFO**  
Chroniqueur

+ **Xavier Torloting**  
**7HY**  
Père Castor  
Correcteur



+ **Guilhem Marion**  
**4INFO**  
Correcteur

+ **Willy Béchier**  
**2EN**  
Trésorier  
Dessinateur  
Mot-flécheur

+ **Erwan Couturier**  
**1GEA**  
Cinéphile  
Respo échecs

+ **Martin Jacquet**  
**2INFO**  
Cinéphile

**Pier-Gil André**  
**3TR**  
Dessinateur

**Yann Mougénel**  
**2INFO**  
Secrétaire  
Rédacteur

**Marlène Most**  
**1TR**  
Rédactrice

**Arnaud Jacques**  
**2GEA**  
Rédac' Chef